

SAIVOD

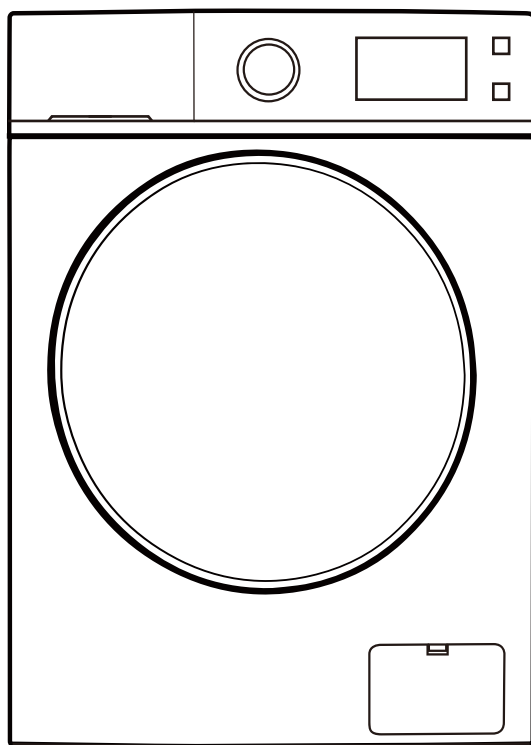

MOD. LSC141025

LAVADORA CARGA FRONTAL

 **ADVERTENCIA**

- Este aparato no está diseñado para que lo utilicen personas [incluidos niños] con discapacidad física, capacidades sensoriales o mentales o falta de experiencia y conocimiento. A menos que hayan recibido supervisión o instrucciones sobre el uso del aparato por una persona responsable de su seguridad.
- El aparato puede ser utilizado por niños de 8 años o más y por personas con capacidades físicas, sensoriales o mentales reducidas o con falta de experiencia y conocimientos si se les ha supervisado o instruido sobre el uso del aparato de forma segura y si comprenden los peligros que conlleva. Los niños no deberán jugar con el aparato. La limpieza y el mantenimiento del usuario no serán realizados por niños sin supervisión.
- Los niños menores de 3 años deben ser supervisados para asegurarse de que no jueguen con el aparato.
- Si el cable de alimentación está dañado, debe ser reemplazado por el fabricante, su agente de servicio o personas calificadas similares para evitar un peligro.
- Se deben utilizar los juegos de mangueras nuevos suministrados con el aparato y no se deben reutilizar los juegos de mangueras viejos.
- Este aparato está diseñado para ser utilizado en aplicaciones domésticas y similares tales como:
 - áreas de cocina para el personal en tiendas, oficinas y otros entornos de trabajo;
 - casas de campo;



ADVERTENCIA

- entornos de tipo alojamiento y desayuno:
- áreas de uso común en bloques de pisos o en lavanderías.
- Pérdida manual. Llame a nuestro número de servicio.
- Presión de agua: 0.03-1Mpa.
- **PRECAUCIÓN.** Para evitar un peligro debido a un reajuste accidental del interruptor térmico. este aparato no debe ser alimentado a través de un dispositivo de conmutación externo como un temporizador. O conectado a un circuito que la red pública enciende y apaga regularmente.

ADVERTENCIA

Advertencias de seguridad (Deben seguirse obligatoriamente)

- Para evitar que el usuario u otras personas sufran daños personales o materiales deben seguirse obligatoriamente los consejos de seguridad.

- Riesgo de electrocución

1. Utilice 220-240V, por encima de 10A con una toma de corriente que tenga toma de tierra.

2. Para conectar y desconectar el cable de alimentación debe sujetarlo por el enchufe. No use el cable de alimentación si está dañado.

Si el enchufe del cable de alimentación está sucio, **Límpielo** con un paño seco.

3. No ponga ni quite el enchufe con las manos mojadas.

4. Al finalizar el lavado, quite el enchufe si quiere hacer una reparación o a limpiar el aparato.

- Peligro de incendio y fugas de corriente

1. No instale la lavadora cerca de un fuego o cigarrillos encendidos, velas ni materiales volátiles.

2. No pulverice agua en el panel de mandos de la lavadora.

3. No instale la lavadora en un lugar húmedo ni en exterior.

4. Fije la bomba de descarga y compruebe que el desagüe no esté obstruido.

- Peligro por alta temperatura

1. Cuando lave a alta temperatura, el vidrio de la puerta estará caliente. No debe tocarse, tenga especial precaución si hay niños.

2. Cuando abra la puerta después de lavar a alta temperatura, espere que se enfríe a una temperatura segura y la puerta se desbloqueará automáticamente.

- Peligro de heridas

1. Después de extraer la caja de cartón deséchela y no permita que los niños accedan a ella.

2. No permita que los niños manejen la lavadora ni que se suban encima de ella.

3. Cierre la puerta después del uso, para evitar que los niños entren en el tambor.

- Peligro de lesiones

1. No coloque objetos pesados sobre la lavadora.

2. Si desea mover la máquina, pida ayuda para hacerlo.

3. No permita que repare la máquina personal no profesional.

- Peligro de daños en las prendas

1. No lave prendas impermeables como un chubasquero, artículos de plumas o sacos de dormir.

2. Lave las prendas que lo indiquen, si tiene dudas, siga las instrucciones.

- Peligro de explosión

1. No lave en la máquina prendas manchadas con queroseno, gasolina, diluyente o productos inflamables.

2. No lave si hay alguna fuga de gas.

3. Cuando quite el enchufe, el cierre puede desbloquearse aunque el interior esté lleno de agua. Compruebe el nivel de agua en el interior antes de desbloquear la puerta, para evitar pérdidas innecesarias

Resolución de problemas



INCIDENCIA	POSIBLE CAUSA	RESOLUCION DE PROBLEMA
La lavadora no se pone en marcha.	<ul style="list-style-type: none"> No está enchufada Botón de inicio/pausa no está pulsado Corte eléctrico Fusible quemado 	<ul style="list-style-type: none"> Conéctela Pulse el botón. Compruebe el suministro Cambie el fusible
Incidencia en el centrifugado, indica "UE"	<ul style="list-style-type: none"> Asegúrese de haber quitado los anclajes. Asegúrese que la maquina se encuentra colocada de forma estable Las prendas pueden ser demasiado pequeñas o ligeras Las patas del producto no están correctamente ajustadas 	<ul style="list-style-type: none"> Quite los anclajes Coloque la maquina de una forma fija y segura Añada más ropa Coloque las patas correctamente
Incidencia en la entrada de agua, indica "IE"	<ul style="list-style-type: none"> Compruebe que el grifo está abierto Compruebe que el suministro de agua no esté cortado Compruebe que las tuberías no estén congeladas Compruebe que los filtros no estén atascados 	<ul style="list-style-type: none"> Abra el grifo Contacte con su suministrador de agua Use agua caliente para su descongelación Quite los filtros y límpielos.
Incidencia en la salida de agua, se indica "OE"	<ul style="list-style-type: none"> Los tubos de salida de agua pueden estar demasiado elevados Las tuberías pueden estar congeladas Las tuberías pueden estar bloqueadas Bomba de desagüe bloqueada 	<ul style="list-style-type: none"> Recoloque los tubos correctamente dentro de una altura de 1 m. Descongele los tubos Limpie las tuberías Limpie la bomba de desagüe
Incidencia en la puerta, indica "DE"	<ul style="list-style-type: none"> La puerta del tambor puede no estar bien cerrada 	<ul style="list-style-type: none"> Asegúrese que la puerta de la lavadora está bien cerrada
No calienta, indica "FE"	<ul style="list-style-type: none"> Desconecte la lavadora y contacte con el servicio técnico oficial. 	
No para de entrar agua, indica "FE"	<ul style="list-style-type: none"> Incidencia en la válvula o sensor del agua 	<ul style="list-style-type: none"> Cierre el grifo y contacte con el servicio técnico oficial.
No funciona el tambor, indica "LE" O "CE"	<ul style="list-style-type: none"> Desconecte la lavadora y contacte con el servicio técnico oficial. 	

Descripción de los accesorios

1. Instrucciones
2. Manguera
3. Llave fija

Partes de la lavadora

1. Cajón del detergente
2. Panel de control
3. Entrada de agua
4. Cable eléctrico
5. Puerta
6. Tambor
7. Patas ajustables
8. Mueble de la lavadora

Manual de usuario	Manguera	Llave para tornillos seg.	Tornillos de seguridad
			

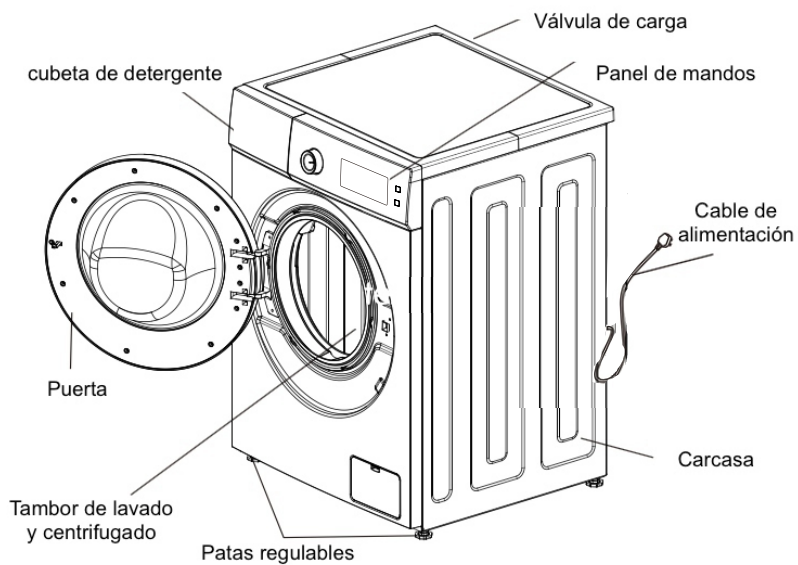

En caso de avería

La puerta no se puede abrir	<ul style="list-style-type: none"> • El programa no ha terminado • Hay ropa en las juntas de la puerta
Desprende un olor	<ul style="list-style-type: none"> • Pude oler a goma puesto que tiene componentes de este material
Hay muy poca agua cuando lava	<ul style="list-style-type: none"> • El programa puede necesitar poca agua
No entra agua	<ul style="list-style-type: none"> • ¿está el grifo abierto? • ¿está congelada la tubería de entrada? • ¿están sucios los filtros?
El nivel de agua está por la mitad	<ul style="list-style-type: none"> • La lavadora suministrará mas agua
Pierde agua durante el lavado	<ul style="list-style-type: none"> • Comprobar los niveles y el tipo de jabón
El tiempo de lavado varia	<ul style="list-style-type: none"> • Si la ropa no está repartida de forma uniforme, el tiempo se extenderá para corregir la uniformidad de la ropa.
Ruido anormal al lavar	<ul style="list-style-type: none"> • Compruebe que el cable eléctrico no toque la lavadora • Compruebe se hayan quitado los anclajes • Compruebe no se haya desprendido ningún objeto metálico de la ropa
No funciona después de un corte eléctrico	<ul style="list-style-type: none"> • Después de un corte eléctrico durante el lavado, si no continua con el programa, presione el botón de encendido para su reseteo.

Notas:

- Cuando mezcle ropa grande y pequeña, ponga la grande primero y tiene que ser menos de la mitad de la ropa total. Por favor, no lave un solo paño porque puede causar problemas de desequilibrio. Por favor agregue una o dos prendas similares.
- La ropa pequeña como medias de seda y pañuelos se debe poner en bolsas de malla para lavar. Antes de lavar el sostén con aros de acero, quítese los aros. Si no es posible hacerlo, colóquelos en bolsas de malla para evitar que el sujetador se deslice en el espacio entre las tinas internas y externas.
- Revise todos los bolsillos y asegúrese de que no haya nada en ellos. Las uñas, la horquilla, el fósforo, la pluma, la moneda y la llave dañarán su lavadora y su ropa. Cierre cremalleras, revise y cierre botones, enganche y ate los cinturones sueltos, asegúrese de que no puedan dañar otras prendas.
- Primero, use agua con un poco de detergente para lavar las prendas con demasiadas manchas, como el cuellos y puños, para que la ropa pueda quedar más limpia.
- Revise la goma de la puerta y asegúrese de que no haya nada enganchado en ella.
- Asegúrese de que no haya nada en el bombo antes de lavar.
- Utilice el detergente correcto, para cada tipo de prenda.

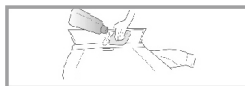

Instrucciones de instalación

- Asegúrese de que la temperatura de los lugares donde se instala la lavadora esté por encima de 0º o cámbiela de lugar.
- Coloque la lavadora correctamente de acuerdo con las normas e instrucciones de instalación.
- Mantenga la base de la lavadora ventilada cuando se coloque en el suelo con alfombra.
- Cuidado con las plagas de insectos. Mantenga los alrededores limpios, porque los daños causados por cucarachas u otras plagas no son cubiertos por la garantía.

Anclajes de transporte

Las arandelas se instalan con un anclaje de transporte para evitar daños internos durante el transporte. Desmontar los anclajes de transporte antes de usar la lavadora.

1. Para evitar daños internos en tránsito, se instalan 4 tornillos. Antes de usar la lavadora, desmonte el anclaje (vea la tabla 1). Si los anclajes no se desmontaran, pueden causar vibración violenta, ruido y problemas.
2. Utilice la llave adjunta para aflojar los 4 tornillos/anclajes (consulte la tabla 2).
3. Gire el anclaje de goma ligeramente y luego tire de los anclajes, mantenga los anclajes y la llave en modo de espera (consulte la tabla 3). Los anclajes se deben volver a montar sin tuviera que transportar la lavadora.
4. Utilice topes adjuntos para sellar los orificios de los tornillos (consulte la tabla 4).

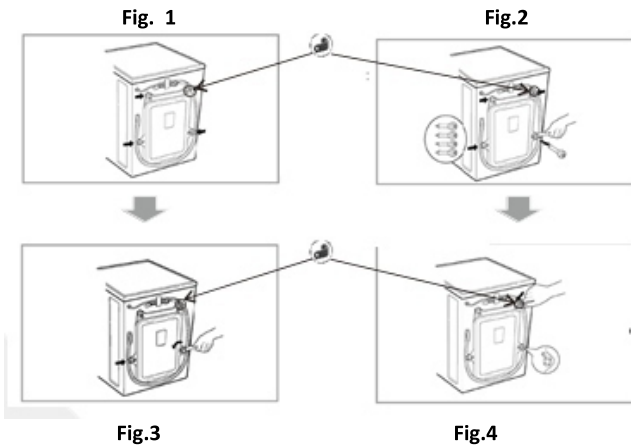

Colocación de la lavadora

Posicionamiento

Ajuste horizontal: El ángulo de inclinación debe ser inferior a 1 grado.

Toma de corriente: La distancia entre cualquier lado de la lavadora y la toma de corriente debe estar dentro de 1,5 metros. No use demasiados aparatos eléctricos en una salida.

Limpieza del entorno:

- Es necesario limpiar la pared, la puerta y el suelo.
- Instale la lavadora en un suelo firme en lugar de un suelo inestable y blando o un suelo de madera.
- No coloque ropa sucia u otros artículos sobre la tapa de la lavadora, de lo contrario podría afectar el funcionamiento normal.

Importante

Conexión eléctrica

1. No manipule las conexiones ni los componentes electrónicos.
2. Si los distintos elementos eléctricos están dañados, comuníquese con un profesional para que su reparación.
3. Después de usar la lavadora, desconecte el enchufe y cierre el grifo.
4. Conecte la lavadora con toma a tierra como corresponda al cableado.
 - **Toma tierra:** Una lavadora debe tener las conexiones de toma a tierra. Si ocurre un problema, el dispositivo puede reducir el riesgo de descarga eléctrica. El dispositivo está equipado con un cable (incluido un cable y un enchufe con conexión a tierra). El enchufe con conexión a tierra debe insertarse en un tomacorriente adecuado. Si desea saber si la lavadora está conectada a tierra correctamente, comuníquese con el personal de mantenimiento profesional. Si el enchufe no coincide con el tomacorriente, no lo cambie solo.
 - Si su lavadora desprendiera humo u olor, por favor, desconecte la corriente eléctrica general y póngase en contacto con un técnico cualificado.
 - Presione el botón "Inicio / Pausa" para iniciar la lavadora, es normal escuchar el sonido de "clic", que es un sonido de bloqueo de la puerta, no un error. Si se producen advertencias, use la mano para empujar y cerrar la puerta. Pulse dos veces el botón "Inicio / Pausa" para continuar ejecutando la máquina.
 - Presione "Inicio / Pausa" para introducir directamente al modo de lavado estándar.
 - Botón "Velocidad de centrifugado", la lavadora entra en el modo "Solo centrifugado" (Puede elegir la velocidad de centrifugado), presione el botón "Inicio / Pausa" para iniciar la lavadora.
5. Póngase en contacto con el centro de mantenimiento y pida a los profesionales que reparen la lavadora. Las personas no cualificadas pueden causar daños y problemas en la lavadora. No coloque la lavadora en un lugar donde la temperatura sea inferior a cero. Las tuberías se congelarán y se romperán. Además, la temperatura por debajo de cero dañará el controlador de programación.
6. Si mueve la lavadora a un entorno cuya temperatura sea inferior a cero, mantenga la lavadora a temperatura ambiente durante algunas horas antes de ponerla en funcionamiento.
7. Memoria de apagado: cuando haya encendido nuevamente después de un período de apagado, la máquina continuará el proceso de trabajo en el modo de tiempo de la última acción de apagado.
8. Apagado automático: una vez finalizado todo el proceso de lavado. La máquina se apagará automáticamente después de 120 segundos.

Importante antes de lavar

Comprobación de la guía de lavado.

Comprobación de la guía de lavado de telas, que muestra la textura de las telas y el método de lavado.

Lavado 2. Clasificación

Lave prendas de misma textura. Separe las prendas de textura diferente, las que necesiten diferente temperatura del agua, diferente velocidad y programa de lavado, por favor, divida las prendas de colores fuertes de las prendas blancas. Separe las telas teñidas del algodón, de lo contrario las telas blancas se decolorarán. Si es posible, no lave los paños muy sucios con los más limpios juntos.

- El grado de suciedad (alto, medio, bajo)
Clasifique la ropa y lávela según los grados que corresponda
- color (blanco, color claro, color intenso)
Clasifique la ropa según su color
- Ropa delicada
Clasifique la ropa según su textura.

3. Limpieza de tambor: el programa de limpieza del tambor se realiza usando un nivel de agua alto, una temperatura de agua alta y una velocidad alta para poder eliminar las bacterias.

4. Función de bloqueo infantil: puede bloquear y desbloquear la función de bloqueo infantil presionando "Delay" 3 segundos cuando la máquina está funcionando. Una vez que se haya configurado la función de bloqueo infantil, todos los demás botones se bloquearán, excepto el botón de encendido.

Cuando finaliza el proceso de lavado o presiona el botón de "apagado" o la advertencia predeterminada, la función de bloqueo para niños no se puede desbloquear. Esto significa que la función de bloqueo para niños debe estar desbloqueada a mano. Cuando se enciende y arranca la máquina, si la función de bloqueo para niños está activada (la luz del bloqueo para niños se enciende, debe presionar el botón "Pre Retardo" durante 3 segundos para desbloquear la función de bloqueo para niños y luego continuar con la operación Lavado

5. Añadir prendas: durante el proceso en ejecución, si desea añadir prendas, presione el botón "Inicio / Pausa" para detener la ejecución;

Después de alrededor de 5 segundos, oír un sonido de desbloqueo, mientras que la marca de bloqueo de la puerta en la pantalla desaparece, entonces puede abrir la puerta.

Añada la prenda adicional en el tambor (No deje que la puerta sujete la ropa, esto causará una falla de fuga y error).

No fuerce la puerta cuando la abra, pueden producirse daños, como un problema de seguridad. Si en el momento que habrá la puerta, la lavadora tuviera agua en su interior, saldrá.

Cuando el tambor interno está funcionando, está en estado de peligro ya que la temperatura del agua es superior a 45 °C y hay mucha agua en el interior. En este momento, la puerta no puede ser forzada a abrirse. Si desea abrir la puerta, siga las instrucciones a continuación:

(1) Espere hasta que el tambor interno deje de funcionar.

(2) Espere hasta que la temperatura del agua se enfríe a menos de 45. Si desea abrir la puerta cuando la temperatura del agua es superior a 45, apague la alimentación y abra la puerta después de 5 minutos.

Apagado anormal durante 2 minutos puede abrir la puerta. Durante el proceso de funcionamiento, la condición requerida para abrir la puerta (nivel de agua debajo de la junta de la puerta, temperatura del agua por debajo de 45, velocidad de centrifugado es 0), presione el botón "Inicio / Pausa", espere hasta que desaparezca la marca de bloqueo de la puerta, luego abra la puerta. Al cerrar la puerta, presione el lugar central de la manija de la puerta.

Las lavadoras deben estar conectadas con la entrada de agua. Por favor, use la tubería nueva adjunta en lugar de la vieja.

Para garantizar la calidad, las pruebas de inyección de agua se realizan antes de que la lavadora salga de fábrica, por lo que puede haber agua dentro de la cuba, los sellos de las puertas y el panel de la puerta son normales.

Conexión de entrada de agua.

1. La presión de suministro de agua debe estar entre 30kPa y 1000kPa.

2. No raspe la rosca del tornillo cuando conecte los tubos de entrada con válvulas.

3. Por favor, instale equipo de caída si la presión el suministro de agua supera los 1000kPa. Se suministran dos sellos en los conectores de ambos extremos de la tubería para evitar fugas de agua. Abra el grifo y compruebe si los conectores tienen fugas. Revise las tuberías regularmente. Por favor cambiarlos si es necesario. Asegúrese de que las tuberías no se dañen o se enrosquen entre sí. La conexión de tuberías de entrada y grifos.

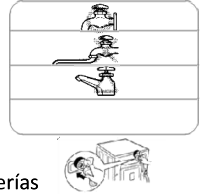

La lavadora está diseñada para uso doméstico, no la instale en un barco, camión o avión. Por favor, apague la llave de paso si el tiempo está fuera de uso (por ejemplo, vacaciones)

Desconecte el enchufe y conecte la función de bloqueo de la puerta para evitar que el niño se encierre en el interior.

¡Los materiales de embalaje (por ejemplo, plásticos, cartones, espumas) podrían dañar la seguridad del niño y causar asfixia! Atención: HAGA TODOS LOS MATERIALES DE EMBALAJE FUERA DEL ALCANCE DEL NIÑO.

Instalar el tubo de drenaje

- Por favor, fije el tubo de drenaje con el material correcto y necesario.
- Para evitar daños por fugas, coloque los tubos a la altura correcta.
- Para evitar el sifón, la altura de la tubería de desagüe debe estar entre (0.85m-1.25m), además, el terminal de no debe colocarse en agua.

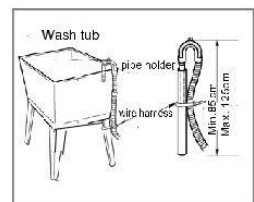

- Si el tubo de drenaje es demasiado largo, no lo fuerce para insertarlo en la lavadora, ya que esto podría causar un ruido anormal.
(Por favor revise la imagen)

Instrucciones de la instalación del tubo:

Ajuste horizontal

Para evitar ruidos y vibraciones ajuste el nivel de la lavadora.

Colóquela en la esquina de la habitación.

Si el suelo no está nivelado, ajuste los pasadores de alineación. No coloque piezas de madera o algo así, asegúrese de que los cuatro pasadores de alineación toquen el suelo con firmeza y el nivel de la máquina por completo.



Mantenimiento

Cuando la lavadora está congelada

1. Cubra la llave de paso y la pieza de conexión con una toalla caliente.
2. Sacar el tubo de entrada y colocarlo en agua a 50 grados.
3. Vierta en el tambor aproximadamente 2-3 litros de agua a 50 grados.
4. Conecte el tubo de entrada, encienda la llave de paso y encienda la lavadora, verifique si la entrada y la salida son normales.

- Grifo
- Parte de conexión - b retire la tubería de entrada y póngala en agua a 50 grados
- Tubo de entrada - c Verter en el tambor alrededor de 2-3l de agua a 50 grados

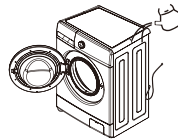
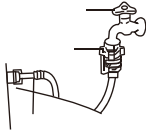

Limpieza del filtro de la bomba de desagüe (Se recomienda: una vez / mes)

1. Desconecte la lavadora, abra la puerta situada en la parte frontal inferior. Si la lavadora tuviera agua esta se vertería en el momento de sacar el filtro.
2. Desenrosque el filtro en sentido contrario a las horas del reloj.
3. Lave el filtro y revise que no quede ningún resto en el interior del orificio donde se encontraba situado el filtro.
4. Recolocar e insertar el filtro, apretarlo en el sentido de las agujas del reloj y cierre la tapa.

Atención: a. Apretar bien el filtro para evitar fugas. Por favor no lave durante la operación.

La limpieza del tambor (se sugiere una vez / mes)

Después de no usar durante un tiempo, tal vez exista algo de suciedad. Puedes limpiar el tambor operando el procedimiento de limpieza de tambor.

Atención: por favor, no ponga paños ni detergentes al limpiar el tambor.

Necesidad de abrir la puerta

Cuando hay un corte de energía y la puerta no puede abrirse normalmente, pero necesita abrir la puerta, abra la pestaña de apertura de la puerta de emergencia y recuerde restablecer la pestaña de apertura de la puerta de emergencia.

Atención

Prohibir el uso de la pestaña de apertura de la puerta de emergencia cuando la máquina está funcionando; Cuando tenga que usarlo en caso de emergencia, abra la tapa de la abertura de la puerta de emergencia cuando se enfríe con agua para evitar quemaduras, ya que saldrá un exceso de agua del interior a alta temperatura

Ajustar los pies ajustables

Ajuste los pies ajustables para asegurarse de que la lavadora esté en equilibrio,

Coloque la lavadora de forma estable.

Después de instalar, atornille la contratuerca para su seguridad.

No coloque la lavadora en una plataforma, que sea más alta que el suelo, para evitar que la máquina se caiga debido a otros movimientos.

El ajuste diagonal

Aplicando fuerza hacia abajo en la diagonal de la lavadora, la lavadora no debe sacudirse. (ambas diagonales deben comprobarse, si la lavadora tiembla, debe reajustar el pie ajustable).

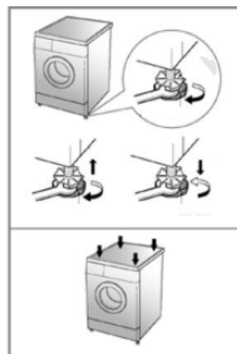

Métodos de bloqueo y desbloqueo de puertas

BLOQUEO DE LA PUERTA

Después de la operación, la puerta se bloqueará automáticamente y se encenderá la luz / imagen "BLOQUEO DE PUERTAS" en el panel.

Quitar el bloqueo de la puerta

Cuando la luz / imagen de "BLOQUEO DE PUERTAS" se enciende, presione "Inicio / Pausa", WASHING/DEWATERING deja de funcionar el tambor. Espere unos 10 segundos, el bloqueo de la puerta se eliminará automáticamente.

La espuma y agua se desbordará si abre la puerta durante el funcionamiento, retire la espuma con una toalla.

Si la temperatura es demasiado alta, la puerta no se puede abrir durante el funcionamiento.

Si el nivel de agua es demasiado alto, la puerta no se puede abrir durante el funcionamiento

Uso del cajón del detergente

Detergente sintético - Polvo

Disolver detergente

(por ejemplo, pedazos de jabón) antes

Poner en el cajón del detergente.

Detergente líquido.

Por favor use detergente con menos espuma

Por favor use el doble de agua para diluir el concentrado antes de introducirlo en el cajón del detergente.

Suavizante

Por favor ponga suavizante antes de lavar, para que se vierta en el tambor

Automáticamente.

Cuando use suavizante concentrado, por favor dilúyalo con agua apropiadamente

No exceda la marca MAX.

Detergente prelavado

Si la ropa está muy sucia, elija la función de prelavado, agregue la cantidad adecuada de detergente.

Use un detergente específico

No use demasiado detergente y provoque mucha espuma ya que afectará a la calidad de lavado y podría causar un mal funcionamiento.

Seleccione el detergente según la variedad de telas, el color, la temperatura del agua y el nivel de contaminación. Utilice un detergente moderado para obtener un efecto de lavado y proteger el medio ambiente.

Mantenimiento

Mantenimiento de la lavadora para prolongar la vida útil.

Antes del mantenimiento, por favor desenchufe.

Cuerpo de lavadora

Después del lavado, limpiarla con un paño suave. Si hay mucha suciedad, use detergente o jabón apropiado.

No tirar agua directamente.

No utilice masilla en polvo, diluyente, gasolina, alcohol para limpiar maquina el tambor ni la puerta.

Después del lavado, retire los restos de suciedad, y cualquier material extraño

Caja de detergente: Por favor, limpie la caja de detergente regularmente. Sáquelo y lávelo con agua limpia, luego insértelo de nuevo.

Empuje hacia abajo

Extrae.

Para traducir Introducción de la función del panel de control



La imagen que se muestra aquí es solo indicativa. El producto real que recibe puede diferir.

1. Botón de encendido/apagado

 - Encienda/apague la alimentación.
 - Cuando finalice el procedimiento, presione On / Off para cortar la alimentación.
2. Botón de inicio/pausa

 - Púselo para comenzar a operar Presiónelo
 - para hacer una pausa durante la operación, presione nuevamente para continuar.
3. Perilla de programa

 - Seleccione el programa de acuerdo con la variedad y contaminación de los paños.
4. Botón de prelavado

 - Si los paños están demasiado sucios, puede elegir este programa antes de lavarlos.
5. Remojar

 - Después de seleccionar esta función, hay un período de tiempo para remojar el paño, lo que puede mejorar el rendimiento del lavado.
6. Botón de retardo

 - Tiempo de retardo

tiempo de retardo se refiere al período desde el punto de designación hasta el final.
Si desea cancelar la función, presione el botón de encendido.
7. Botón de

 - temperatura Seleccione la temperatura del agua de acuerdo con la variedad y el grado de contaminación.
 - Diferentes procedimientos, diferentes rangos de temperatura del agua, algunos no tienen elección.
8. Botón de

 - enjuague Cuando presione el botón de encendido para iniciar la máquina y seleccionar el programa, puede elegir los tiempos de enjuague con este botón, lo que puede mejorar el rendimiento del lavado.

9. Botón de velocidad.

- Cuando presione el botón de encendido para iniciar la máquina y seleccione el programa, puede elegir diferentes velocidades de centrifugado.

10. Botón Mi ciclo Para

configurar o acceder a programas y parámetros comunes · Ahorro de memoria: mantenga presionada la "tecla de memoria" después del inicio para guardar el parámetro configuración.

- Llamada de memoria: presione la "tecla de memoria" después del próximo inicio para llamar a los parámetros guardados anteriormente para una configuración rápida.
- Después de guardar la memoria o llamar, se iluminará la luz del icono de memoria (icono en forma de corazón fo) sobre la tecla de memoria debajo del tubo nixie.
- En caso de guardar memoria, emita el sonido "Ding Dong" dos veces; En caso de llamada de memoria, haga tres sonidos "Ding Ding Dong" en triple.
- La función de ahorro de memoria solo guarda uno de los modos más utilizados o preferidos, sin guardar más de una configuración de parámetros.

11. Botón de bloqueo para niños

- Púlselo para protegerlo contra el funcionamiento de niños.
- Bloqueo para niños en funcionamiento, otros botones no disponibles excepto "Encendido/Apagado".

12. Botón de lavado nocturno

- Al lavar por la noche, seleccionar esta función puede apagar el sonido del timbre y reducir la velocidad predeterminada para reducir el ruido de lavado.

13. Botón Super Spa

- Significa lavado prolongado a alta temperatura, y es adecuado para la ropa, la ropa de cama y los juguetes de peluche con altos requisitos de esterilización y sensibles a los ácaros y al polen

14. Pantalla de

- visualización Para mostrar el tiempo restante o el tiempo de retardo, el tiempo restante se reduce gradualmente de acuerdo con el lavado.
- Para mostrar la temperatura, el tiempo de retardo, los tiempos de enjuague, la velocidad de centrifugado, cuando ajusta estas opciones.
- Durante el proceso de lavado, si hay un fenómeno anormal, la pantalla mostrará el código de error en consecuencia.
- Si el tiempo restante es diferente al tiempo real, el programa se ajustará de acuerdo con la situación real. No es un error.

La introducción de la función y el programa

Uso de ropa de rutina

1. Preparativos.

- Abra la puerta, coloque la ropa y cierre la puerta.
- Saque la caja de detergente, agregue detergente y cierre la caja.
- Conecte los tubos de entrada y asegúrese de que el grifo esté abierto.

2. Presione el botón de encendido/apagado

3. Los programas se pueden seleccionar de acuerdo con los requisitos.

4. Según la necesidad, presione el botón correspondiente para configurar la temperatura del agua, los tiempos de enjuague, la velocidad de centrifugado, el tiempo de retardo,

5. Presione el botón Inicio/Pausa y comience a lavar.

6. Cuando terminan todas las operaciones, el zumbador emite un ruido.

- Abra la puerta para sacar los paños.
- Desenchufe y apague la llave de paso.

● Si desea cambiar la configuración actual durante el proceso de lavado, primero presione el botón "Inicio / Pausa" y detenga el lavado, luego presione el botón para reiniciar.

Programa de algodón

Este programa es adecuado para las prendas que están moderadamente o ligeramente sucias, como algodón, ropa de cama, ropa interior, toallas y camisas, etc ...

- Cuando la toalla de lavado de la lavadora, el hilo se exprimirá, el lavado obtendrá una superficie rugosa, utilizando el agente suavizante de fibra, para evitar que este tipo de fenómeno ocurra en la mayor medida.

Programa Deportivo

Lavar la ropa deportiva lavable a máquina

Programa Nórdico Los

paños tienen la marca de lavar a máquina, como la ropa de cama, la cama sábanas, cortinas, etc

- La manta eléctrica y la alfombra no se pueden lavar. (Dañará la máquina y la ropa).
- Coloque la ropa en el tambor de lavado de manera adecuada y uniforme al centrifugar, para evitar grandes vibraciones.
- La ropa pesada no se puede enredar, es necesario ponerla dentro de la lavadora después de aflojarla.
- La ropa desigual puede llevar a no girar, sacar la ropa, sacudirla y volver a ponerla.

Programa delicado

Lavado de gasas, ropa interior de seda.

Programa de limpieza de

la bañera Limpie brevemente el cubo interior de la lavadora. Por favor, no le pongas ropa.

Programa de Cuidado del

Bebé Este programa es para lavar la ropa de los bebés, la ropa de las personas alérgicas y la ropa necesita ácaros de supresión de bacterias a alta temperatura.

- Al quitarse la ropa, preste atención al vapor de calefacción interno. Para evitar escaldaduras, primero abra la puerta para extraer y luego quítese la ropa.

Programa de Lavado de Tormentas

El lavado pluvial reduce el proceso de lavado al aumentar la frecuencia de batido, lo que reduce el tiempo de permanencia, lo que acorta el tiempo de lavado en aproximadamente un 30%, aprovechando al máximo la utilización de la eficiencia.

Programa de vapor

La función de vapor se activa para calentar el ambiente interior del tambor, lo que mejora el rendimiento del lavado y reduce la sudadad.

Esta función se

puede utilizar para lavar ropa mixta como algodón, sintética y pronto (por favor, no mezcle la ropa que se borra fácilmente).

- Separe la ropa blanca o de colores brillantes de la ropa oscura.

Programa Rápido 15'

Para lavar la ropa que se cambia con frecuencia, no demasiado sucia y la ropa delgada

Programa Rápido 42'

Para lavar la ropa que se cambia con frecuencia, no demasiado sucia y la ropa delgada

Programa de lana

Lave la textura de la fibra de lana, como las telas de lana lavables a máquina, etc.

- Una vez finalizado el lavado, lleve la ropa a tiempo, secándose, después de sacudir la deformación plástica suelta para evitar el tiempo de colocación es demasiado largo.
- Separe la ropa blanca o de colores brillantes de la ropa oscura para lavarla.
- El uso de un detergente especial para lana puede reducir el daño de la ropa y mejorar el efecto de lavado.

Programa de enjuague +

centrifugado La máquina no lavará, solo enjuagará y centrifugará.

- La velocidad de centrifugado se puede seleccionar la más alta, pero la temperatura no se puede establecer.

Programa de solo centrifugado

La máquina no lavará ni enjuagará, solo centrifugará.

- Durante el proceso de centrifugado, la velocidad de centrifugado real puede ser inconsistente con la velocidad del programa, lo que se debe a que la lavadora ajusta la velocidad de acuerdo con el equilibrio entre la ropa.

Programa 20°C Lavar manchas menores

La introducción de programas de lavado

Programa	Temperatura (°C)	Velocidad de centrifugado (carrera/min.)	Tiempo (m)
Algodón	40°C (agua fría , 20°C , 60°C , 90°C)	1000(0,400,800,1200,1400)	75
Eco 40-60	40°C	1400	239
Deporte	agua fría (20°C , 40°C)	800(0,400)	44
Edredón	40°C (agua fría , 20°C)	800(0,400)	88
Delicado	20°C (agua fría , 40°C)	800(0,400)	48
Ropa Bebé	60°C (40°C , 90°C)	800(0,400,1000)	142
Intensivo	20°C (agua fría , 40°C , 60°C)	800(0,400,1000,1200,1400)	39
Vapor	60°C (agua fría , 20°C , 40°C , 90°C)	800(0,400,1000)	165
Mixto	agua fría (20°C , 40°C)	800(0,400)	76
Rápido 15'	agua fría (20°C , 40°C)	800(0,400)	15
Rapido 42'	20°C (agua fría , 40°C)	800(0,400)	42
20°C	20°C	1000(0,400,800,1200,1400)	63
Lana	40°C (agua fría , 20°C)	800(0,400)	47
Enju+Centrif	-	1000(0,400,800,1200,1400)	17
Centrifugado	-	1000(0,400,800,1200,1400)	11
Limp. Tambor	60°C	800	75

Instrucciones:

1. El tiempo necesario se puede cambiar debido a la presión del agua, la condición de drenaje, la ropa textil, el peso, el cambio de temperatura del agua.
2. Durante el proceso de lavado, el tiempo de lavado y centrifugado será diferente con el tiempo de ejecución real.
3. Durante el proceso de lavado, el tiempo de visualización real se mantendrá de acuerdo con la percepción del cambio de peso de la ropa.
4. Debido al diferente peso de la ropa y el detergente, si la velocidad de centrifugado es demasiado baja, el rendimiento del enjuague no será bueno, aumente los tiempos de enjuague.
5. Los datos en la tabla pueden ser diferentes de diferentes modelos.
6. Al editar el programa predeterminado como programa de eficiencia energética, el tiempo de lavado aumentará automáticamente.

Especificaciones

Modelo:LSC141025

Capacidad nominal de lavado	10KG
Capacidad nominal de centrifugado	10KG
Voltaje nominal	220-240V, 50Hz
Potencia de lavado	200W
Potencia de centrifugado	500W
Potencia temperatura caliente	1800W
Máxima potencia	1950W

- Las especificaciones, la imagen y la característica están sujetas a cambios sin previo aviso con el propósito de mejorar el producto.
- Este manual puede diferir en sus explicaciones dependiendo de las características del producto.

Esquema eléctrico

El diagrama esquemático eléctrico está sujeto a cambios sin previo aviso.
Por favor refiérase a actual en la unidad.

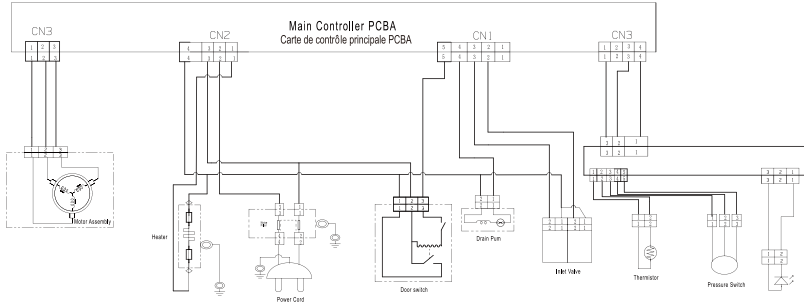

Ficha de información del producto

REGLAMENTO DELEGADO (UE) 2019/2014 DE LA COMISIÓN en lo relativo al etiquetado energético de las lavadoras domésticas y las lavadoras-secadoras domésticas

Nombre o marca comercial del proveedor: SAIVOD

Dirección del proveedor: Servicio de Atención al Cliente, Calle de Hermosilla 127, 28009 Madrid, Community of Madrid, Spain

Identificador del modelo: LSC141025

Parámetros generales del producto:

Parámetro	Valor	Parámetro	Valor	
Capacidad asignada ^(a) (kg)	10,0	Dimensiones en cm	Altura	85
			Anchura	60
			Profundidad	60
Índice de eficiencia energética ^(a) (IEE _w)	52,0	Clase de eficiencia energética ^(a)	A	
Índice de eficiencia de lavado ^(a)	1,031	Eficacia del aclarado (g/kg) ^(a)	5,0	
Consumo de energía en kWh por ciclo, sobre la base del programa «eco 40-60» en una combinación a plena carga y con parte de la carga. El consumo real de energía dependerá de cómo se utilice el aparato.	0,514	Consumo de agua en litros por ciclo, sobre la base del programa «eco 40-60» en una combinación a plena carga y con parte de la carga. El consumo real de agua dependerá de cómo se utilice el aparato y de la dureza del agua.	51	
Temperatura máxima dentro de la ropa tratada ^(a) (°C)	Capacidad asignada	33	Contenido de humedad residual ponderado ^(a) (%)	53,9
	Mitad	29		
	Cuarta parte	20		
	Mitad	1 400		
	Cuarta parte	1 400		
Duración del programa ^(a) (h:min)	Capacidad	3:59	Tipo	de libre instalación

	asignada		
	Mitad	3:00	
	Cuarta parte	3:00	
Ruido acústico aéreo emitido en la fase de centrifugado ^(a) (dB(A) re 1 pW)		76	Clase de ruido acústico aéreo emitido ^(a) (fase de centrifugado) B
Modo apagado (W) (si procede)		0,50	Modo preparado (W) (si procede) -
Inicio aplazado (W) (si procede)		4,00	Modo preparado en red (W) (si procede) No aplicable
Duración mínima de la garantía ofrecida por el proveedor: 36 meses			
Este producto ha sido diseñado para liberar iones de plata durante el ciclo de lavado		NO	
Información adicional:			
Enlace al sitio web del proveedor, en el que se encuentra la información contemplada en el punto 9 del anexo II del Reglamento (UE) 2019/2023 de la Comisión: www.elcorteingles.es			

(a) para el programa «eco 40-60»

Modelo introducido en el mercado de la Unión desde 28/03/2025.



Número de registro EPREL: 2312430

<https://eprel.ec.europa.eu/qr/2312430>

Proveedor: EL CORTE INGLES SA (Fabricante)

Sitio web: www.elcorteingles.es

Servicio de atención al cliente:

Nombre: Servicio de Atención al Cliente

Sitio web:

Correo electrónico: clientes@elcorteingles.es

Teléfono: 900 373 900

Dirección:

Calle de Hermosilla 127, 28009 Madrid, Community of Madrid, Spain



Cuando sea el momento de desechar el producto, por favor considere el impacto medioambiental y llévelo a un punto adecuado para reciclar. Los plásticos y metales utilizados en la construcción de este aparato pueden ser separados para permitir su reciclaje. Pregunte a su centro más cercano para más detalles. Todos nosotros podemos participar en la protección del medio ambiente.

El Real Decreto Legislativo 1/2007 de 16 de noviembre otorga a los bienes de naturaleza duradera una garantía legal de 3 años.

Quedan excluidos de la garantía las averías o daños producidos por:

- Instalación incorrecta (voltaje, presión de gas o agua, conexiones eléctricas o hidráulicas), reinstalaciones o amueblamientos efectuados por el consumidor sin aplicarlas correctas instrucciones.
- Causas accidentales como caídas, golpes, vertido de líquidos, introducción de cuerpos extraños, así como cualquier otra de fuerza mayor.
- Uso negligente, inadecuado, o no doméstico como aparatos instalados en peluquerías, bares, restaurantes, hoteles, etc.
- La intervención o manipulación de servicios técnicos distintos a los oficiales de la marca.
- Corrosión y/o oxidación, ya sean causados por el uso y desgaste normal del aparato, o acelerados por condiciones ambientales adversas.
- Uso de accesorios o consumibles que no sean originales de la marca.

Igualmente, quedan excluidos de la garantía:

- Componentes expuestos a desgaste por el uso normal (lámparas, burletes, aislantes, tubos, desagües, etc.) a partir del sexto mes, salvo defecto de origen.
- Componentes no electromecánicos, estéticos, plásticos, cristales, abatibles, jaboneras, baldas, rejillas, etc.
- Servicios de conservación, limpieza, desatascos, cambio de sentido de puerta, eliminación de cuerpos extraños, obstrucciones, puesta a punto o recalibrado, etc.
- Productos informáticos: Eliminación de virus, restauración de programas por este motivo, o la reinstalación del disco duro por borrado del mismo.

ADVERTÊNCIAS

ADVERTÊNCIAS

- Este aparelho não se destina a ser utilizado por pessoas (incluindo crianças) com capacidades sensoriais ou mentais reduzidas, ou com falta de experiência e conhecimento, a menos que tenham recebido supervisão e instruções relacionadas com a utilização do aparelho por uma pessoa responsável pela sua segurança.
- As crianças devem ser vigiadas para assegurar que não brincam com o aparelho.
- Este aparelho pode ser utilizado por crianças com idade igual ou superior a 8 anos e por pessoas com capacidades físicas, sensoriais ou mentais reduzidas ou falta de experiência e conhecimento desde que sejam supervisionadas ou tenham recebido instruções relacionadas com a utilização do aparelho de uma forma segura e desde que compreendam os perigos envolvidos. As crianças não devem brincar com o aparelho. A limpeza e manutenção por parte do utilizador não pode ser feita por crianças sem supervisão.
- Crianças com idade inferior a 3 anos devem ser mantidas afastadas a menos que sejam continuamente vigiadas. Se o cabo de alimentação estiver danificado, tem de ser substituído pelo fabricante, ou pelo seu representante de assistência ou por um Técnico Qualificado para evitar perigo.
- **ATENÇÃO:** para evitar um perigo devido a redefinição acidental do corte térmico, este aparelho não pode ser alimentado através de um dispositivo de ligação elétrica, como um temporizador, ou ligado a um circuito que seja

ADVERTÊNCIAS

regularmente ligado e desligado pela empresa de fornecimento de energia.

- Deve utilizar os conjuntos de mangueiras novas que são fornecidos com o aparelho e não deve usar os conjuntos de mangueiras velhas.

INFORMAÇÕES DE SEGURANÇA (TÊM DE SER CUMPRIDAS)

Para evitar danos físicos ou materiais ao utilizador ou a outras pessoas e bens de outras pessoas, por favor, assegure-se de que cumpre as questões de segurança.

- Risco de choque elétrico.

1. Por favor, use 220V-240V, acima de 10A deve ser usada uma tomada com fio terra.

2. Quando introduzir e retirar a ficha da tomada, puxe pela ficha e não pelo cabo de alimentação. Quando os pinos da ficha do cabo de alimentação estiverem sujos, limpe-os com um pano seco.

3. Não introduza nem retire a ficha da tomada com as mãos molhadas.

4. Retire a ficha da tomada quando terminar a lavagem e quando fizer reparações ou limpeza.

- Existe o perigo de incêndio e de fuga de corrente.

1. Não permita a colocação da máquina de lavar roupa perto de fogo, nem a utilização de cigarros acesos, velas e materiais voláteis perto da máquina.

2. Não salpique água para o painel de controlo da máquina de lavar roupa.

ADVERTÊNCIAS

3. Não coloque a máquina de lavar em locais molhados nem no exterior.
4. Fixe a bomba de drenagem e certifique-se de que o esgoto não está entupido.
 - Perigo de altas temperaturas
 1. Quando lavar a altas temperaturas, o vidro da porta fica quente. Não toque no vidro da porta, especialmente crianças.
 2. Quando abrir a porta depois de lavar a altas temperaturas espere até que a temperatura baixe para um nível seguro e a porta desbloqueie automaticamente.
 - Existe o perigo de ferimentos
 1. Guarde a caixa de cartão num local seguro, caso necessite de transportar a máquina Não deixe as crianças brincarem com a caixa pode ser perigoso.
 2. Não deixe as crianças mexerem nem subirem para cima da máquina de lavar roupa.
 3. Feche a porta depois da utilização para evitar que as crianças entrem para o tambor.
 - Existe o perigo de ferimentos
 1. Não coloque coisas pesadas no topo da máquina de lavar.
 2. Se quiser mudar a máquina de sítio, peça ajuda a outra pessoa.
 3. Apenas mande reparar a máquina a um Técnico Qualificado



- Existe a perigo de danificar a roupa
1. Não lave roupa que seja à prova de água, como impermeáveis (gabardines), produtos enchidos com penas, sacos-cama.
 2. Lave só a roupa que pode ser lavada, se tiver dúvidas, siga as instruções.
- Existe a perigo de explosão
1. Não lave roupa que esteja manchada com querosene, gasolina, diluente ou outros produtos inflamáveis.
 2. Não lave a roupa quando houver fuga de gás
- Se retirar a ficha da tomada, o bloqueio pode ser desbloqueado mesmo que exista muita água dentro da máquina. Por isso, verifique o nível de água dentro da máquina antes de desbloquear a porta para evitar danos desnecessários.

CUIDADOS A TER QUANDO LAVA A ROUPA NA MÁQUINA

- Deve ser utilizada água fria da rede. A água quente também pode ser ligada de acordo com as situações locais.
- A sua máquina de lavar é só para uso doméstico e foi concebida só para lavar tecidos adequados para a lavagem à máquina.

- É proibida a utilização de solventes tóxicos, inflamáveis ou explosivos. A gasolina, o álcool, etc., não devem ser utilizados como detergente. Por favor, utilize só detergentes adequados para máquinas de lavar, especialmente de tambor.
- Em caso de avaria originada pela lavagem de carpetes, a garantia do produto não cobre a reparação.
- As crianças não podem brincar com a máquina de lavar.
- Mantenha os animais afastados da máquina de lavar.
- Tenha cuidado para não se queimar quando a máquina de lavar drena a água quente da lavagem.
- Nunca coloque água manualmente durante a lavagem.
- Por favor, lembre-se de desligar a água e a ficha imediatamente depois das roupas estarem lavadas.

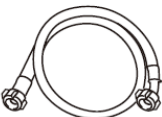
MATERIAIS INCLUIDOS NA EMBALAGEM DA MÁQUINA DE LAVAR ROUPA

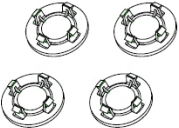
Manual de Instruções	Mangueira de Abastecimento de Água	Chave Inglesa	Tampas de Parafusos de Transporte
			

DESCRIÇÃO DA MÁQUINA DE LAVAR ROUPA

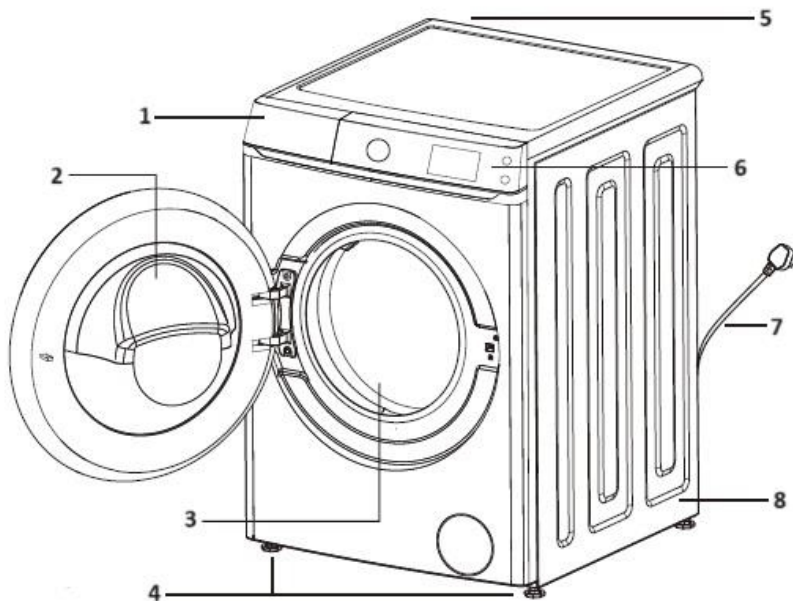

1. Gaveta do Detergente

2. Porta

3. Tambor

4. Pés Ajustáveis

5. Válvula de Entrada

6. Painel de Controle

7. Ficha de Alimentação

8. Estrutura da Máquina

A aparência e as especificações do produto podem ser alteradas sem aviso prévio para aumentar a qualidade do produto.

O aspeto e as especificações do produto podem variar em função do teste de eficiência energética ou do teste de segurança relacionados, etc.

NOTAS:

- A primeira utilização pode drenar alguma água. Trata-se de água residual após o teste de desempenho, pertencendo ao fenómeno normal.

- Após cada utilização, puxe a ficha e feche a torneira para evitar inundações acidentais ou incêndios.

INSTRUÇÕES DE INSTALAÇÃO

- Desembale a sua máquina de lavar roupa e verifique se existem estragos provocados pelo transporte. Se existirem danos na máquina de lavar feitos durante o transporte ou se faltar alguma peça, contacte imediatamente o vendedor.
- Os materiais da embalagem desta máquina são perigosos para as crianças. Por favor, destrua-os adequadamente e coloque-os fora do alcance das crianças. Por favor, separe os diferentes materiais de embalagem de acordo com os regulamentos locais. Não atire os materiais de embalagem juntamente com o lixo doméstico.
- Certifique-se de que a temperatura do local onde a máquina de lavar roupa é instalada ou colocada é superior a 0°C. Não coloque a máquina no exterior.
- Posicione a máquina de lavar roupa corretamente de acordo com as normas e regulamentos.
- Mantenha a base da máquina de lavar roupa ventilada quando esta é colocada num chão com alcatifa.
- Por favor, mantenha os arredores da máquina de lavar roupa limpos, pois os danos causados por baratas ou outras pragas não são cobertos pela garantia.

PARAFUSOS DE TRANSPORTE

As máquinas de lavar roupa vêm com quatro parafusos de transporte para evitar danos internos durante o transporte.

RETIRAR OS PARAFUSOS DE TRANSPORTE

- Antes de utilizar a sua máquina de lavar roupa deve retirar os parafusos de transporte.
- Se os parafusos não forem retirados, podem ocorrer vibrações violentas, ruídos e problemas.

- Utilize a chave de inglesa incluída para desapertar os quatro parafusos.
- Rode ligeiramente a borracha do parafuso e, em seguida, retire os parafusos. Guarde os parafusos e a chave inglesa.
- Os parafusos devem ser montados de novo, caso a máquina de lavar roupa tenha de ser transportada novamente.
- Utilize as tampas dos parafusos anexadas para vedar os orifícios dos parafusos.

AVISO: Não desmonte o dispositivo de fixação do tubo de drenagem.

POSICIONAMENTO DA MÁQUINA DE LAVAR ROUPA

Antes de instalar a máquina de lavar, deve ser escolhido um local com as seguintes características:

- Superfície rígida, seca e nivelada (se não for nivelada, torne-a nivelada com a ajuda dos pés reguladores).
- Evite a luz direta do sol.
- Ventilação suficiente.
- Temperatura da divisão superior a 0°C.
- Mantenha afastada de fontes de calor tais como carvão ou gás.
- Certifique-se que a máquina de lavar não fica em cima do cabo elétrico.
- O ângulo de inclinação da máquina deve ser inferior a 1 grau.
- A distância entre qualquer lado da máquina de lavar e a tomada elétrica deve ser de 1,5 metros.
- Não utilize demasiados aparelhos elétricos na mesma tomada.
- É necessário limpar a parede, a porta e o chão.
- Não coloque roupa suja ou outros objetos na parte superior da máquina de lavar, caso

contrário pode afetar o seu normal funcionamento.

LIGAÇÃO ELÉTRICA

- Como a tensão no aparelho é de 10A quando está a utilizar a função de aquecimento, por favor, certifique-se que o sistema de fornecimento elétrico (corrente, tensão e fios) da sua casa suporta os requisitos de carga normais dos aparelhos elétricos.
- Por favor, ligue a ficha a uma tomada que esteja corretamente instalada e ligada à terra de modo adequado.
- Certifique-se que a tensão da instalação elétrica da sua casa é igual à indicada na etiqueta de características da máquina.
- A ficha tem que ser compatível com a tomada e a cavidade tem que estar corretamente ligada à terra.
- Não utilize extensões nem fichas triplas.
- Não ligue nem desligue a ficha com as mãos molhadas.
- Quando liga ou desliga a ficha, segure firmemente na ficha e depois puxe-a. Não puxe com força pelo cabo.
- Se o cabo elétrico estiver danificado ou tiver sinais de estar partido, contacte a Assistência Técnica.

AVISOS

- Esta máquina tem que estar corretamente ligada à terra. Se existir algum curto-circuito, a ligação à terra pode reduzir o risco de choque elétrico. Esta máquina está equipada com um cabo de alimentação, que inclui o terminal de terra.
- A máquina de lavar deve trabalhar num circuito separado dos outros aparelhos elétricos. Caso contrário, o disjuntor pode disparar ou o fusível queimar.

LIGAÇÃO À TERRA

- Uma máquina de lavar roupa tem de ter ligação à terra. Se ocorrer um problema, pode reduzir o risco de choque elétrico. A máquina de lavar está equipada com um cabo (incluindo um fio e uma ficha com ligação à terra). A ficha com ligação à terra deve ser inserida numa tomada adequada. Se quiser saber se a máquina de lavar está corretamente ligada à terra, contacte o pessoal de manutenção profissional. Se a ficha não coincidir com a tomada, não a mude por si.
- Se a máquina de lavar fumejar ou emitir odor, corte a corrente e contacte o pessoal de manutenção profissional.
- As máquinas de lavar devem estar ligadas à entrada de água. Por favor, utilize a nova canalização em vez da antiga.

A fim de garantir a qualidade, são efetuados testes de injeção de água antes de a máquina de lavar sair da fábrica, pelo que pode haver água no interior da cuba interna, nos vedantes da porta e no painel da porta, o que é normal.

ENTRADA DE ÁGUA

- A pressão do abastecimento de água deve situar-se entre 30kPa e 1000kPa.
- Não desgaste a rosca do parafuso quando ligar os tubos de entrada com válvulas.
- São fornecidos dois vedantes nos conectores de ambas as extremidades do tubo para evitar fugas de água.
- Abra a torneira e verifique se os conectores têm fugas.
- Verifique regularmente os tubos. Se necessário, mude-os, contactando um profissional. C
- Certifique-se de que os tubos não estão danificados ou entrelaçados.

LIGAÇÃO DO TUBO DE ENTRADA DA ÁGUA

1. Verifique os vedantes de borracha em ambos os lados da mangueira. Insira um vedante de borracha nos encaixes roscados de cada mangueira para evitar fugas.

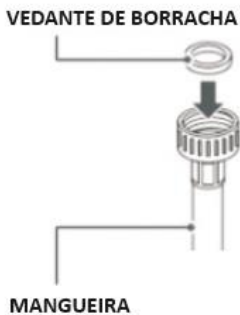

2. Ligue à mão as mangueiras de abastecimento de água às torneiras de água e depois aperte mais 2/3 vezes com um alicate. Ligue a mangueira azul à torneira de água.

AVISO: Não aperte demasiado. O acoplamento pode ficar danificado.

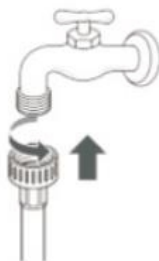

- Depois de ligar a mangueira de entrada às torneiras de água, abra as torneiras de água para eliminar substâncias indesejáveis (sujeidade, areia ou serrim) nas linhas de água. Deixe escorrer a água para um balde e verifique a temperatura da água.

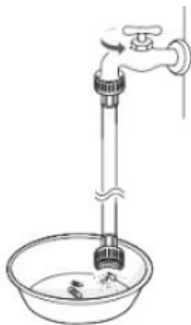

- Ligue bem as mangueiras à entrada de água com a mão e aperte mais 2/3 vezes com um alicate.

AVISO: Não aperte demasiado as mangueiras. O aperto excessivo pode danificar as válvulas, resultando em fugas e danos materiais.



- Verifique se há fugas abrindo as torneiras. Se houver fugas de água, volte a verificar os passos de 1 a 4.

NOTAS:

- Esta máquina de lavar roupa foi concebida para uso doméstico, por favor não a instale num navio, camião ou avião.
- Por favor, feche a torneira se a máquina estiver fora de uso durante muito tempo (por exemplo, férias).

- Retire a ficha e cancele a função de bloqueio da porta para evitar que crianças se tranquem no interior da máquina.
- **Os materiais da embalagem podem prejudicar a segurança da criança e provocar asfixia! ATENÇÃO! COLOCAR TODOS OS MATERIAIS DA EMBALAGEM FORA DO ALCANCE DAS CRIANÇAS.**

INSTALAR O TUBO DE DRENAGEM

- Para reduzir os danos causados pela fuga de água para o solo, coloque o tubo de drenagem corretamente.
- A altura do tubo de drenagem deve situar-se entre (0.85m-1.25m), além disso, o terminal do tubo não deve ser colocado na água.
- Se o tubo de drenagem for demasiado comprido, não force a sua inserção na máquina de lavar. Isto provocaria um ruído anormal.

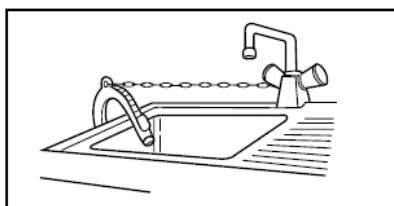
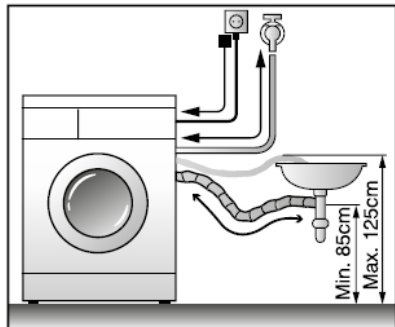

PÉS DE REGULAÇÃO

- Para evitar ruídos e vibrações, ajuste a máquina de lavar roupa. De preferência, coloque-a no canto da divisão.
- Se o chão não estiver nivelado, por favor ajuste a máquina utilizando os pés de regulação. Não coloque pedaços de madeira ou semelhante por baixo da máquina.

- Certifique-se de que os quatro pés tocam firmemente no chão e que a máquina de lavar roupa está nivelada.



- Ajuste os pés reguláveis para garantir que a máquina de lavar roupa está equilibrada e que pode ser colocada firmemente no chão. Depois de ajustar os pés, aparafuse a porca de bloqueio para garantir que a máquina fica estável.
- Não colocar a máquina de lavar roupa em plataformas, mais altas do que o próprio chão, para evitar que a máquina caia.
- Aplique força para baixo na diagonal da máquina de lavar roupa. Ao fazer isto, a máquina de lavar roupa não deve abanar. Se a máquina de lavar roupa abanar, é necessário reajustar os pés reguláveis.

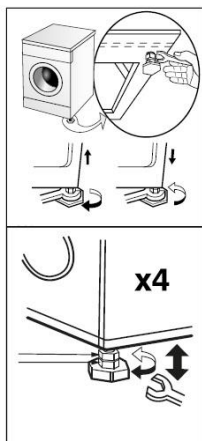

BLOQUEIO/DESBLOQUEIO DA PORTA

- A porta bloqueia-se automaticamente após o início de um programa. Nessa altura, a luz de bloqueio da porta acende-se.
- Pressione a tecla "Início/Pausa" e aguarde alguns segundos depois de a cuba de lavagem/desaguamento parar de rodar. Se as condições de abertura da porta estiverem reunidas, o fecho da porta é libertado automaticamente e a luz de bloqueio da porta apaga-se.
- A porta não pode ser aberta durante o funcionamento a alta temperatura ou com um nível de água elevado durante a lavagem.
- Quando a porta não pode ser aberta, o dispositivo de abertura de emergência da porta pode ser utilizado exclusivamente em caso de emergência.

UTILIZAÇÃO DA GAVETA DE DETERGENTE



DETERGENTE SINTÉTICO EM PÓ

- Dissolver o detergente antes de o colocar na caixa do detergente.



DETERGENTE LÍQUIDO/LIXÍVIA

- Utilize um detergente com que faça pouca espuma.
- Dilua o detergente do tipo concentrado duas vezes com água antes de o colocar na caixa do detergente.



AMACIADOR

- Por favor, coloque amaciador na gaveta antes de começar a lavagem. Este será automaticamente despejado no tambor.
- Se utilizar amaciador de tipo concentrado, dilua-o com água adequada.
- Não exceda a marca MAX.



DETERGENTE DE PRÉ-LAVAGEM

- Se a roupa estiver muito suja, coloque detergente moderado aquando selecionar a função de pré-lavagem.

NOTAS:

- Utilize um detergente especial para máquinas de lavar roupa.
- Não utilize detergente em excesso, pois pode provocar demasiada espuma e afetar a qualidade da lavagem ou provocar uma avaria.
- Selecione o detergente de acordo com a variedade da roupa, a cor, a temperatura da água e o nível de sujidade.
- Utilize detergente moderadamente para obter o efeito de lavagem e proteger o ambiente.

RECOMENDAÇÕES SOBRE A UTILIZAÇÃO DE DETERGENTES ÀS DIFERENTES TEMPERATURAS

- ✓ Quando lava roupa branca muito suja, recomendamos a utilização de programas de algodão a 60°C ou superior e um detergente em pó normal que contenha agentes branqueadores. As temperaturas médias/altas em junção com o detergente indicado proporcionam excelentes resultados.
- ✓ Para lavagens entre 40°C e 60°C, o tipo de detergente utilizado deve ser adequado ao tipo de tecido e ao nível de sujidade. Os pós normais são adequados para tecidos brancos ou de cor com muita sujidade, enquanto os detergentes líquidos ou os pós protetores de cor são adequados para tecidos de cor com níveis ligeiros de sujidade.
- ✓ Para a lavagem a temperaturas inferiores a 40°C, recomendamos a utilização de detergentes líquidos especificamente rotulados como adequados para a lavagem a baixas temperaturas.

PAINEL DE CONTROLO

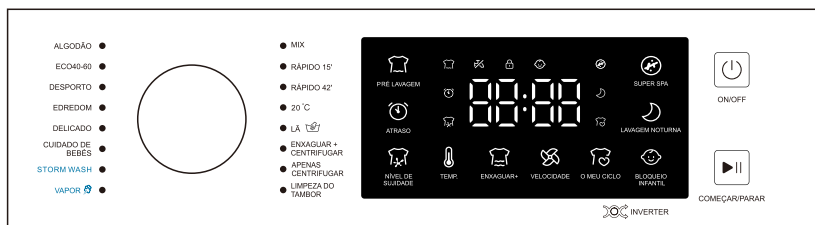

BOTÃO ON/OFF

- Liga e desliga a máquina de lavar roupa.
- Quando terminar uma lavagem, pressione este botão para desligar a máquina.

BOTÃO COMEÇAR/PARAR

- Pressione uma vez para começar a operação.
- Pressione durante a lavagem para parar e pressione novamente para continuar.

BOTÃO ROTATIVO

Use este botão para selecionar o programa pretendido de acordo com a variedade da roupa e a sua sujidade.

BOTÃO PRÉ-LAVAGEM

Se as roupas se encontrarem muito sujas, pode selecionar este programa antes da lavagem.

BOTÃO SUPER SPA

Significa lavagem prolongada em alta temperatura, sendo adequada para roupas, roupas de cama e peluches com alta necessidade de esterilização e sensíveis a ácaros e pólen.

BOTÃO DE ATRASO

- O tempo de atraso refere-se ao período entre o agendamento e o término.

- Se quiser cancelar a função, pressione o botão ON/OFF.

BOTÃO DE SELEÇÃO DE TEMPERATURA

Selecione a temperatura da água de acordo com a variedade da roupa e o grau de sujidade da mesma.

Procedimentos diferentes significam faixas de temperatura da água diferentes, alguns sem escolha.

BOTÃO ENXAGUAR+

Ao ligar a máquina e selecionar o programa, pode escolher os tempos de enxaguamento com este botão, o que pode melhorar o desempenho da lavagem.

BOTÃO DE SELEÇÃO DA VELOCIDADE

Ao ligar a máquina e selecionar o programa, pode escolher diferentes velocidades de centrifugação.

BOTÃO O MEU CICLO

- Este botão serve para definir ou aceder a programas e parâmetros comumente utilizados.
- **Para guardar um programa:** pressione longamente "O Meu Ciclo" após a inicialização do mesmo.
- **Para selecionar o programa guardado:** pressione "O Meu Ciclo" na próxima inicialização da máquina de lavar roupa.
- Após guardar um programa ou selecioná-lo, a luz do ícone "O Meu Ciclo" irá acender.
- No caso de guardar um programa, a máquina emite o som "Ding Dong" duas vezes. Em caso de escolher um programa previamente guardado, a máquina de lavar roupa emite o som "Ding Ding Dong" em triplo.
- A função "O Meu Ciclo" apenas guarda uma configuração.

BOTÃO BLOQUEIO INFANTIL

- Pressione-o para evitar que crianças manuseiem a máquina de lavar roupa.
- Quando o modo bloqueio para crianças está ativo, os outros botões ficam indisponíveis exceto ON/OFF.

BOTÃO LAVAGEM NOTURNA

Ao lavar roupa na máquina à noite, selecionar esta função pode desligar o som da mesma e reduzir a velocidade padrão para reduzir o ruído da lavagem.

BOTÃO NÍVEL DE SUJIDADE

Com este botão pode escolher o programa nível de sujidade da roupa e escolher o modo de lavagem da roupa de forma a que fique bem lavada.

BOTÃO LIMPEZA DO TAMBOR

Este botão serve para limpar o tambor da máquina de lavar roupa, sem roupa dentro do mesmo.

ÍCONE FALHA NA ENTRADA DE ÁGUA

Alarme de tempo limite de entrada de água da máquina de lavar roupa.

DISPLAY

- Exibe o tempo restante ou o tempo de atraso. O tempo restante é reduzido gradualmente de acordo com a lavagem.
- Mostra a temperatura, tempo de atraso, vezes de enxaguamento, velocidades de centrifugação, quando ajusta essas opções.
- Durante o processo de lavagem, se houver algum fenómeno anormal, o display irá exibir o código de erro correspondente.
- Se o tempo restante for diferente do tempo real, o programa irá ajustar de acordo com a situação real. Não é um erro.

FUNCIONAMENTO DA MÁQUINA DE LAVAR

Por favor, leia cuidadosamente este método de funcionamento para evitar problemas na máquina de lavar e danos nas roupas.

1. Abra a porta da máquina e coloque as roupas dentro do tambor. De seguida feche a porta.
2. Abra a gaveta do detergente, adicione detergente (tenha em consideração os capítulos UTILIZAÇÃO DA GAVETA DE DETERGENTE e RECOMENDAÇÕES SOBRE A UTILIZAÇÃO DE DETERGENTES ÀS DIFERENTES TEMPERATURAS) e feche a gaveta.
3. Conecte os tubos de entrada e certifique-se de que a torneira está aberta.
4. Pressione o botão ON/OFF.
5. Selecione o programa de acordo com as especificidades da roupa e de grau de sujidade das mesmas.
6. De acordo com a necessidade, pressione o botão correspondente para definir a temperatura da água, enxaguamento, velocidade de centrifugação, tempo de atraso e modo de lavagem.
7. Pressione o botão COMEÇAR/PARAR para iniciar a lavagem.
8. Quando a máquina termina de lavar emite um som.
9. Abra a porta e retire as roupas já lavadas.
10. Pressione o botão ON/OFF para desligar a máquina.
11. Desligue da ficha e a torneira.

NOTA: Se desejar alterar a configuração durante o processo de lavagem, pressione primeiro o botão COMEÇAR/PARAR e pare a lavagem, depois de selecionada a nova configuração pressione o botão COMEÇAR/PARAR para reiniciar.

ATENÇÃO: Verifique se as primeiras roupas lavadas ficam desbotadas.

Tal como faz para as roupas que desbotam facilmente, lave-as separadamente. Para retirar as manchas das mangas, colarinhos e bolsos, utilize um detergente líquido e lave gentilmente com uma

escova. Por fim, coloque-as na máquina de lavar para alcançar um melhor efeito de lavagem. Para as roupas sensíveis às temperaturas, deve ser usada a lavagem indicada na etiqueta. De outro modo, pode provocar alterações de cor ou distorção.

Lembre-se:

Nunca coloque as roupas na máquina de lavar durante um longo período de tempo. De outro modo, pode ganhar bolor e ficar com manchas. Por isso, lave logo as roupas. As roupas também podem mudar de cor ou ficarem distorcidas se não forem lavadas de acordo com a temperatura de lavagem estabelecida.

ROUPAS QUE NÃO PODEM SER LAVADAS NA MÁQUINA DE LAVAR ROUPA:

- Roupas de design enrugado, de resina, etc, podem deformar quando imersas em água. Entre os materiais de algodão e lã, as roupas que ficam facilmente distorcidas são a seda de design enrugado e peles.
- Roupas com decorações, vestidos compridos e roupas tradicionais, etc., são produtos que descoloram facilmente.
- Por favor, não lave as roupas sem ver as etiquetas e sem os requisitos de lavagem.
- Nunca lave roupas manchadas com químicos, tais como, gasolina, petróleo, benzeno, diluente de tinta e álcool.

PREPARAÇÃO ANTES DE LAVAR A ROUPA NA MÁQUINA

Por favor, retire os objetos dos bolsos!

Por favor, verifique os bolsos das peças de roupa que vão ser lavadas, retire os objetos que encontrar, tais como, moedas, decorações. Caso contrário, a máquina de lavar pode ficar danificada ou com problemas anormais.

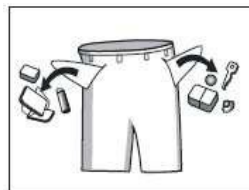

CLASSIFICAÇÃO DAS ROUPAS EM FUNÇÃO DAS CARACTERÍSTICAS

- Tipo de símbolos de cuidado nas etiquetas: as roupas a serem lavadas são classificadas em algodão, mistura de fibras, fibras sintéticas, seda, lã e fibras artificiais.

- Cor: Deve separar a roupa branca da roupa de cor. Todos os artigos novos de cor devem ser lavados separadamente.
- Tamanho: Os artigos de diferentes tamanhos são lavados juntos para aumentar o efeito da lavagem.
- Delicados: Os artigos suaves devem ser lavados separadamente. Assim como, os tecidos de pura lã virgem novos, cortinas e sedas. Deve escolher o programa de lavagem suave. Verifique todas as etiquetas dos artigos a lavar.
- As roupas devem ser escolhidas antes de serem colocadas dentro da máquina. No caso de cortinas com ganchos, estes devem ser retirados antes de serem lavados. Os adereços nas roupas podem danificar a máquina de lavar. As roupas com botões ou bordados devem ser viradas do avesso antes de serem lavadas

FECHE OS FECHOS DAS ROUPAS

Os fechos devem ser fechados e os botões ou ganchos devem ser fixados. As fitas soltas devem ser amarradas.

Sugerimos que coloque os soutiens dentro de uma fronha de almofada com fecho ou botões para que o aro de aço não saia do soutien e entre no tambor, danificando a máquina. Os tecidos especialmente delicados, tais como, cortinas revestidas, casacos direitos, artigos pequenos (meias, lenços de bolso, gravatas, etc.) devem ser colocados dentro de um saco de rede para serem lavados na máquina. Quando lavar uma só peça grande e pesada, tais como, toalhas de banho, calças de ganga, casacos enchumaçados, etc., pode facilmente provocar grande concentricidade e acionar um alarme devido ao grande desequilíbrio de peso. Por isso, sugerimos que coloque mais uma ou duas peças de roupa para serem lavadas ao mesmo tempo para que a centrifugação ocorra sem problemas.

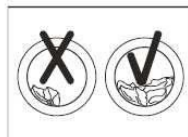
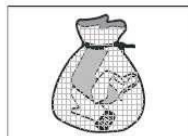

RETIRE PÓS, NÓDOAS E PÊLOS DE ANIMAIS DE ESTIMAÇÃO DAS ROUPAS

As roupas podem ficar danificadas e perturbar os efeitos de lavagem durante a fricção entre as poeiras, as manchas e as roupas.

PROTEÇÃO DA PELE DOS BEBÉS

Os artigos de bebé (roupas e toalhas de bebé) incluindo fraldas, devem ser lavados em separado. Se forem lavados junto da roupa dos adultos, podem ficar infetados. Os tempos de lavagem devem ser aumentados para garantir que, através do enxaguamento, a roupa fica limpa e sem resíduos de detergente.

NOTAS:

- **Sugerimos que as partes que apanham nódoas facilmente, tais como, meias brancas, colarinhos e mangas, etc., devem ser lavadas à mão antes de serem colocadas dentro da máquina de lavar para que alcance um melhor efeito de lavagem.**
- Por favor, utilize detergentes líquidos ou em pó. Se utilizar sabão, os resíduos podem permanecer nas folgas da roupa.

VRAR DO AVESSO ROUPAS QUE PERCAM PÊLOS FACILMENTE

As roupas que ganham facilmente perder pêlos devem ser lavadas em separado, caso contrário, os outros artigos podem ficar manchados com pêlos, etc. De preferência, as roupas escuras e as roupas de algodão devem ser lavadas separadamente, porque ficam facilmente manchadas com os pêlos de outras cores que estejam a ser lavadas em conjunto. Por favor, verifique antes de lavar.

NÃO LAVAR NA MÁQUINA ARTIGOS À PROVA DE ÁGUA

Não se aconselha lavar artigos e roupas à prova de água, tal como tecidos de fibra nos quais a água não entra facilmente, como roupas e almofadas impermeáveis. Caso contrário, haverá água a saltar ou vibração anormal que pode causar perigo durante a lavagem e centrifugação, podendo danificar a roupa (tais como, as cuecas plásticas de bebé, gabardinas, guarda-chuvas, fatos de esqui, capas de carro, sacos-cama, etc).

PRECAUÇÕES DURANTE A CENTRIFUGAÇÃO

- Centrifugação de roupa normal: A água de lavagem é drenada através do orifício de descarga.
- Centrifugação da roupa impermeável e com produtos de fibra: Na lavagem e centrifugação normais, a humidade da roupa impermeável não pode ser drenada, o que pode causar grande vibração na máquina.

ATENÇÃO:

- Ao juntar roupas grandes e pequenas, coloque as grandes primeiro. Estas devem ser menos de metade do total de roupas.
- Por favor, não lave apenas uma peça de roupa de cada vez, pois pode causar problemas de desequilíbrio. Adicione duas ou mais peças de roupa semelhantes.
- Roupas pequenas, como meias-calças e lenços, devem ser colocadas em sacos de rede para serem lavadas.
- Antes de lavar o sutiã com aros metálicos, retire os próprios aros. Se for inconveniente fazê-lo, coloque-os em sacos de rede para evitar que os aros danifiquem a máquina. No entanto, aconselhamos que este tipo de peças de roupa não seja lavado na máquina.
- Antes de colocar na máquina de lavar roupa, utilize água com um pouco de detergente para lavar as peças de roupa com muitas manchas, de forma a que fiquem mais limpas.
- Verifique as vedações das portas e certifique-se de que não há nada nas mesmas.
- Certifique-se de que não há nada no tambor antes de colocar roupa a lavar na máquina.
- Por favor, use detergente que faça pouca espuma para lavar as roupas.

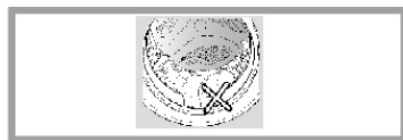
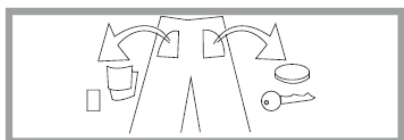
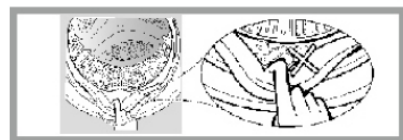
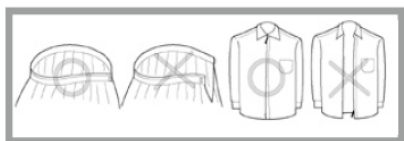
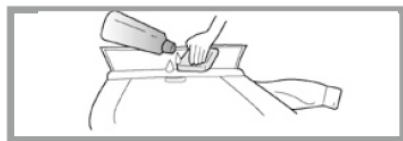

PROGRAMAS DA MÁQUINA DE LAVAR ROUPA

ALGODÃO

- Este programa é adequado para roupas sujas moderada ou levemente, como algodão, roupas de cama, roupas íntimas, toalhas, camisas, etc.
- Quando lava toalhas na máquina, as mesmas são torcidas e ficam com superfície áspera. Neste sentido, utilize um amaciador, para evitar que esse tipo de fenómeno aconteça.

DESPORTO

Utilize este programa para lavar as roupas de desporto (que sejam laváveis na máquina).

EDREDOM

Este programa é indicado para lavar roupas pesadas como casacos, edredons, toalhas grandes, entre outros.

DELICADO

Pode usar este programa para lavar tecidos delicados, como por exemplo gaze, roupas íntimas de seda, etc.

CUIDADO DE BEBÉS

Perfeito para lavar roupas de bebés.

VAPOR

A função vapor é ativada para aquecer o ambiente interno do tambor, melhorando o desempenho da lavagem e reduzindo a sujidade.

MIX

Esta função pode ser usada para lavar roupas misturadas como algodão, tecidos sintéticos entre outros (por favor, não misture roupas que podem ser facilmente manchadas).

RÁPIDO 15'

Para lavar roupas que são trocadas com frequência, não muito sujas e finas.

RÁPIDO 42'

Para lavar roupas que são trocadas com frequência, não muito sujas e finas.

20°C

Ideal para lavar roupa com pequenas manchas.

LÃ

Indicado para lavar roupas de lã que tenham na etiqueta indicação que podem ser lavadas na máquina de lavar roupa.

ENXAGUAR+CENTRIFUGAR

Neste programa, a máquina não irá lavar a roupa, apenas enxaguar e centrifugar.

APENAS CENTRIFUGAR

Neste programa, a máquina não irá lavar a roupa, apenas centrifugar (torcer).

PROGRAMA LIMPEZA DO TAMBOR

Retire qualquer objeto que se encontre dentro do tambor. Por favor não coloque roupa dentro da máquina na utilização deste programa.

PROGRAMA STORM WASH

O programa Storm Wash reduz o processo de lavagem através do aumento da frequência de centrifugação, reduzindo o tempo de permanência, o que encurta o tempo de lavagem em cerca de 30%, tirando o máximo partido da utilização eficiente.

TABELA DE PROGRAMAS

PROGRAMA	TEMPERATURA (°C)	CENTRIFUGAÇÃO (Rotações/Min)	TEMPO (min.)
Algodão	40°C (água fria, 20°C, 60°C, 90°C)	1000 (0, 400, 800, 1200, 1400)	75
ECO 40-60	40°C	1400	239

Desporto	Água Fria (20°C, 40°C)	800 (0, 400)	44
Edredom	40°C (água fria, 20°C)	800 (0, 400)	88
Delicado	20°C (água fria, 40°C)	800 (0, 400)	48
Cuidado de Bebés	60°C (40°C, 90°C)	800 (0, 400, 1000)	142
Vapor	60°C (água fria, 20°C, 40°C, 90°C)	800 (0, 400, 1000)	165
Apenas Centrifugação	-	1000 (0, 400, 800, 1200, 1400)	11
Enxaguar+Centrifugar	-	1000 (0, 400, 800, 1200, 1400)	17
Lã	40°C (água fria, 20°C)	800 (0, 400)	47
20°C	20°C	1000 (0, 400, 800, 1200, 1400)	63
Rápido 42'	20°C (água fria, 40°C)	800 (0, 400)	42
Rápido 15'	Água Fria (20°C, 40°C)	800 (0, 400)	15
Mix	Água Fria (20°C, 40°C)	800 (0, 400)	76
STORM WASH	20°C (água fria, 40°C, 60°C)	800(0,400,1000,1200,1400)	39
LIMPEZA DOTAMBOR	60°C	800	75

NOTAS:

- O tempo de consumo é alterado de acordo com a pressão da água, variedade e quantidade de roupas e temperatura da água.
- A diferença entre o tempo exibido na tela e o consumo real acontecerá.
- Se a velocidade for muito baixa, ocorrerá um efeito de lavagem mau, adicione mais tempo de enxaguamento.
- O programa ECO 40-60 é capaz de limpar roupa de algodão com sujidade normal declarada lavável a 40°C ou 60°C.

- Os programas mais eficientes em termos de consumo de energia são geralmente aqueles que funcionam a temperaturas mais baixas e com maior duração.
- A máquina de lavar roupa de uso doméstico utilizada até à capacidade indicada pelo fabricante para os respetivos programas contribuirá para a poupança de energia e de água.
- O ruído e o teor de humidade restante são influenciados pela velocidade de centrifugação: quanto maior for a velocidade de centrifugação na fase de centrifugação, maior será o ruído e menor será o teor de humidade restante.

MANUTENÇÃO

- Antes de fazer a manutenção, por favor, desligue a ficha da tomada ou desligue a energia e feche a torneira.
- Não deve utilizar solventes para evitar que a máquina de lavar fique danificada e sejam gerados ou expludam gases tóxicos.
- Nunca utilize água para salpicar e lavar a máquina de lavar.
- É proibido a utilização de detergentes que contenham substâncias químicas e abrasivas na limpeza da sua máquina de lavar.
- Após a lavagem, remova a lixo, resíduos de papel, etc do anel de vedação da porta.

LIMPEZA E MANUTENÇÃO DO EXTERIOR DA MÁQUINA DE LAVAR ROUPA

Uma manutenção adequada da máquina de lavar pode prolongar a sua vida de funcionamento. Quando necessário, a superfície pode ser limpa com detergentes neutros, não abrasivos. Se existirem derrames de água, utilize um pano suave para limpar imediatamente. Não pode utilizar objetos pontiagudos para limpar o exterior da máquina.

NOTA: Ácido fórmico e os seus solventes diluídos ou equivalente são proibidos.

LIMPEZA DO ACOPLAMENTO DA TORNEIRA (SUGESTÃO UMA VEZ DE MEIO EM MEIO ANO)

Se houver acumulação de resíduos no acoplamento da torneira, irá influenciar a velocidade de entrada de água.

1. Retire o tubo do lado da peça de conexão;
2. Retire o dispositivo de aparafusamento conforme imagem;
3. Lave o interior do dispositivo de aparafusamento.
4. Instale o dispositivo de aparafusamento limpo.

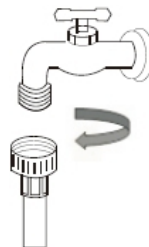

LIMPEZA DA GAVETA DE DETERGENTE

Limpe, por favor, a gaveta de detergente regularmente. Retire-a, conforme imagem abaixo, e lave-a com água limpa, limpe com um pano suave, e volte a colocá-la no devido local.

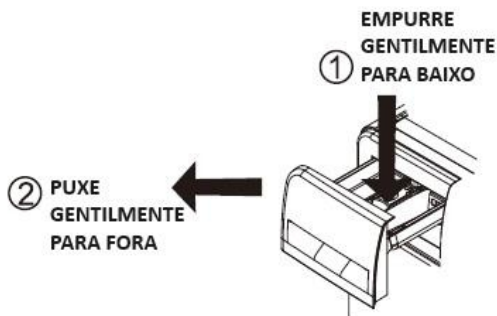

LIMPEZA DO FILTRO DA TORNEIRA (SUGESTÃO UMA VEZ DE MEIO EM MEIO ANO)

1. Retire o tubo do lado da máquina de lavar;
2. Retire a rede do filtro da válvula de água;
3. Limpe o filtro gentilmente com uma escova de dentes;
4. Instale o tubo de entrada de água.



SE A MÁQUINA DE LAVAR ROUPA ESTIVER CONGELADA

Quando a temperatura desce abaixo de zero e a máquina de lavar fica congelada pode:

1. Desligar a energia da máquina de lavar.
2. Lavar a torneira com água quente e soltar o tubo de entrada.
3. Retirar e mergulhar em água morna o tubo de entrada.
4. Colocar água morna dentro do tambor e esperar 10 minutos.
5. Voltar a ligar e verificar se o tubo de entrada e saída estão a funcionar normalmente.

NOTA: Quando voltar a utilizar a máquina de lavar, certifique-se que a temperatura ambiente é superior a 0°C.

LIMPEZA DO FILTRO DE SAÍDA DE ÁGUA (SUGESTÃO UMA VEZ POR MÊS)

1. Pressione o fixador da bomba e desligue-a, abra a tampa do filtro da bomba de água (ATENÇÃO: se houver água quente no interior, prossiga depois que esfriar);
2. Retire o filtro no sentido contrário ao dos ponteiros do relógio.
3. Lave o filtro gentilmente;
4. Insira o filtro, aperte no sentido dos ponteiros do relógio e feche a tampa.

ATENÇÃO: Aperte bem o filtro para evitar vazamentos. Por favor, não limpe durante a utilização da máquina.

LIMPEZA DO TAMBOR (SUGESTÃO UMA VEZ POR MÊS)

Após a utilização da máquina por um período de tempo, o tambor pode acumular alguma sujidade. Pode limpar o interior e o exterior do tambor usando o programa de limpeza do tambor.

ATENÇÃO: Não coloque roupas e detergente quando limpar o tambor.

CONDIÇÕES SEM FALHA





















A porta não abre.	O programa está em funcionamento. Existem roupas entre a porta e a sua vedação.
Sente-se um odor.	Pode existir odor de borracha, já que alguns componentes são constituídos por borracha.
Existe pouca água quando a máquina enxagua e centrifuga.	A máquina de lavar roupa precisa de pouca quantidade de água durante o funcionamento.
Não há entrada de água.	A torneira está aberta? O tubo de entrada de água está congelado? Os filtros estão entupidos?
A água entra parcialmente.	Se o nível da água diminuir, a máquina irá fornecer água automaticamente.
A água sai durante o funcionamento.	Verifique se está a colocar um detergente que faz muita espuma.
O tempo restante altera.	Se as roupas estiverem descentralizadas durante a centrifugação, o tempo de centrifugação será estendido para corrigir o desvio.
Existe barulho anormal durante a centrifugação.	Verifique se o cabo de alimentação está em contacto com a máquina de lavar roupa. Os parafusos de transporte foram retirados? Existem objetos como moedas ou ganchos de cabelo no tambor?
A máquina de lavar roupa não funciona após falha de	A máquina de lavar roupa irá parar de trabalhar

energia.	aquando de uma falha de energia. Quando a energia é restaurada, continua sem funcionar. Para isso é necessário pressionar o botão ON/OFF e reiniciar o programa pretendido
----------	--

PROBLEMAS & SOLUÇÕES

Problema	Pontos de Verificação	Soluções
A máquina não liga.	A máquina está ligada no botão ON/OFF?	Pressione o botão ON/OFF ou Começar/Parar.
	A máquina está ligada corretamente à ficha?	Ligue a máquina corretamente à ficha.
	Existe falha de energia?	Por favor espere.
	O protetor de vazamento está fechado?	Abra o protetor de vazamento.
Centrifugação mostra "UE".	Desmontou os parafusos de transporte?	Retire os parafusos de transporte.
	A máquina está posicionada firmemente no chão?	Coloque a máquina firmemente no chão.
	As roupas são demasiado pequenas ou leves?	Adicione mais roupa.
	Os pés ajustáveis estão bem apertados?	Aperte os pés de ajustamento da máquina.
Entrada de água mostra "IE".	A torneira de entrada de água está desligada?	Ligue a torneira de entrada de água.
	A água foi cortada ou a pressão de água é demasiado baixa?	Por favor espere.
	O tubo de entrada de água está congelado?	Use água morna para descongelar o tubo.
	Os filtros estão entupidos?	Retire os filtros e limpe-os.
A saída de água mostra "OE"	O tubo de saída está colocado demasiado alto?	Garanta que a altura do tubo está a cerca de 1m.
	O tubo de saída de água está congelado?	Use água morna para descongelar o tubo.
	O tubo de saída de água está entupido?	Desentupa o tubo.
	O escoamento do pavimento está entupido?	Limpe o escoamento do pavimento.
Problemas na porta mostra "DE"	Fechou bem a porta?	Garanta que fechou a porta corretamente.
Problemas de aquecimento mostra "EE"	Desligue a máquina da ficha de alimentação e chame o serviço de Pós Venda.	
Entrada de água sem paragens mostra "FE"	Fechou a torneira da água, desligue a máquina da ficha de alimentação e chame o serviço Pós Venda.	
Tambor não funciona mostra "LE" ou "CE"	Desligue a máquina da ficha de alimentação e chame o serviço de Pós Venda.	
A máquina está a fazer demasiada espuma.	Está a adicionar demasiado detergente?	Adicione apenas a quantidade necessária de detergente.
	Está a usar o detergente que faça pouca espuma recomendado?	Use o tipo correto de detergente.
Falha no sensor de nível de água mostra "PE"	O sensor de nível de água caiu?	Aperte melhor o sensor.
	O sensor de nível de água está bloqueado ou existe muita pressão?	Abra o tubo de água sem congestionamentos ou pressão.

ETIQUETA DE CUIDADOS

Símbolo	Significado
	Lavagem à mão
	Lavagem (à mão ou à máquina)
	Limpeza a seco
	Restrição ao uso de água, temperatura e/ou centrifugação
	Permitido o uso de qualquer alvejante à base de cloro
	Permitido usar secador
	Passar a ferro
	Passar a ferro a vapor
	Temperatura média e máxima de 150°C
	Secar pendurada no cabide
	Não lavar na máquina
	Não lavar
	Não limpar a seco
	Não torcer
	Não usar alvejante à base de cloro
	Proibido usar secador
	Não passar a ferro
	Passar a ferro com base protetora
	Secar depois de lavar
	Secar à sombra

AVISO ELÉTRICO

Para evitar incêndios, choques elétricos ou outros acidentes, por favor, lembre-se do seguinte:

- Só pode utilizar a potência indicada na etiqueta. Se não tiver certeza da tensão que tem em casa, por favor contacte a empresa fornecedora de eletricidade.
- Quando está a utilizar a função de aquecimento, a corrente máxima na máquina de lavar atinge os 10A. Por favor, certifique-se os acessórios elétricos (corrente, tensão e cabo) suportam os requisitos de carga normais da máquina.
- Proteja adequadamente o cabo elétrico. Fixe-o bem para que as pessoas não tropecem e danifiquem. Deve ter um cuidado especial com a tomada. A tomada deve ter fácil acesso.
- Não sobrecarregue a tomada da parede nem a extensão. A sobrecarga dos fios pode provocar um incêndio ou choque elétrico.
- Não desligue o cabo elétrico com as mãos molhadas.
- Para sua segurança, a ficha deve ser ligada a uma tomada ligada à terra. Verifique e certifique-se que a sua tomada está bem ligada à terra.

ESPECIFICAÇÕES

Modelo: LSC141025

Capacidade de Lavagem	10 KG
Capacidade de Centrifugação	10 KG
Voltagem e Frequência	220-240V~, 50 Hz
Potência de Lavagem	200W
Potência de Centrifugação	500W
Potência de Aquecimento	1800W
Potência Máxima	1950W

Diagrama esquemático elétrico

O diagrama esquemático elétrico está sujeito a alterações sem aviso prévio. Verifique qual é o indicado na unidade.

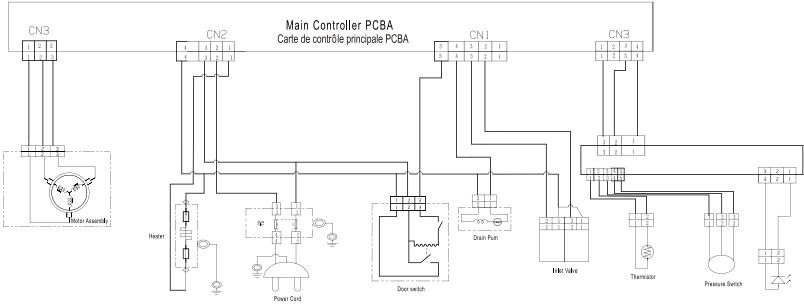

Ficha de informação do produto

REGULAMENTO DELEGADO (UE) 2019/2014 DA COMISSÃO respeitante à etiquetagem energética das máquinas de lavar roupa para uso doméstico e das máquinas combinadas de lavar e secar roupa para uso doméstico

Marca comercial ou nome do fornecedor: SAIVOD

Endereço do fornecedor: Servicio de Atención al Cliente, Calle de Herosilla 127, 28009 Madrid, Community of Madrid, Spain

Identificador de modelo: LSC141025

Parâmetros gerais do produto:

Parâmetro	Valor	Parâmetro	Valor	
Capacidade nominal ^(a) (Kg)	10,0	Dimensões (cm)	Altura	85
			Largura	60
			Profundidade	60
Índice de eficiência energética ^(a) (IEE _w)	52,0	Classe de eficiência energética ^(a)	A	
Índice de eficiência de lavagem ^(a)	1,031	Eficácia de enxaguamento (g/kg) ^(a)	5,0	
Consumo de energia, expresso em kWh por ciclo, no programa «eco 40-60», determinado para uma combinação de carga plena e carga parcial O consumo real de energia depende do modo de utilização do aparelho.	0,514	Consumo de água, expresso em litros por ciclo, no programa «eco 40#60», determinado para uma combinação de carga plena e carga parcial O consumo real de água depende do modo de utilização do aparelho e da dureza da água.	51	
Temperatura máxima no interior do têxtil tratado ^(a) (°C)	Capacidade nominal	33	Humidade restante ponderada (%) ^(a) (%)	53,9
	Metade da capacidade nominal	29		
	Um quarto da capacidade nominal	20		
Velocidade de centrifugação ^(a) (rpm)	Capacidade nominal	1 400	Classe de eficiência de perda de humidade por centrifugação ^(a)	B

	Metade da capacidade nominal	1 400		
	Um quarto da capacidade nominal	1 400		
Duração do programa ^(a) (h:min)	Capacidade nominal	3:59	Tipo	De instalação livre
	Metade da capacidade nominal	3:00		
	Um quarto da capacidade nominal	3:00		
Emissões de ruído aéreo na fase de centrifugação ^(a) (dB (A) re 1 pW)		76	Classe de emissão de ruído aéreo ^(a) (fase de centrifugação)	B
Modo desligado (W) (se aplicável)		0,50	Modo de espera (W) (se aplicável)	-
Início diferido (W) (se aplicável)		4,00	Modo de espera em rede (W) (se aplicável)	Não aplicável
Duração mínima da garantia do fornecedor: 36 meses				
Produto preparado para libertar iões de prata no ciclo de lavagem			NÃO	
Informações adicionais:				
Hiperligação para o sítio Web do fornecedor onde se encontram as informações previstas no anexo II, ponto 9, do Regulamento (UE) 2019/2023 da Comissão: www.elcorteingles.es				

(a) para o programa «eco 40-60».

Modelo colocado no mercado da União de 28/03/2025.



Número de registo EPREL: 2312430

<https://eprel.ec.europa.eu/qr/2312430>

Fornecedor: EL CORTE INGLES SA (Fabricante)

Sítio Web: www.elcorteingles.es

Serviços de atendimento a clientes:

Nome: Servicio de Atención al Cliente

Sítio Web:

Endereço eletrónico: clientes@elcorteingles.es

Telefone: 900 373 900

Endereço:

Calle de Hermosilla 127, 28009 Madrid, Community of Madrid, Spain



Quando for necessário eliminar o produto, por favor considere o impacto ambiental e leve-o a um ecoponto adequado para reciclar. Os plásticos e metais utilizados na construção deste equipamento podem ser separados para permitir a sua reciclagem. Pergunte no centro de reciclagem que lhe está mais próximo, para mais detalhes. Todos nós podemos participar na protecção do meio ambiente.

O Real Decreto Legislativo 84/2021 de 18 de Outubro outorga aos bens de natureza duradoura uma garantia legal de 3 anos.

Ficam excluídos desta cláusula de garantia as avarias ou danos produzidos por:

- Instalação incorreta (tensão, pressão de gás ou de água, conexões elétricas ou hidráulicas), reinstalações ou colocações de móveis feitas pelo consumidor sem aplicar as instruções corretas.
- Causas acidentais como quedas, golpes, derrame de líquidos, introdução de corpos estranhos, assim como qualquer outra causa de força maior.
- Uso negligente, inadequado, ou não doméstico como aparelhos instalados em cabeleireiros, bares, restaurantes, hotéis, etc.
- A intervenção ou manipulação por serviços técnicos distintos aos oficiais da marca.
Corrosão e/ou oxidação, tanto os causados pelo uso e desgaste normal do aparelho, como os acelerados por condições ambientais adversas.
- Uso de acessórios ou produtos consumíveis que não sejam originais da marca.

Também ficam excluídos da garantia:

- Componentes expostos ao desgaste pelo uso normal (candeeiros, artigos para calafetar, isolantes, tubos, sistemas de escoamento de águas, etc.) a partir do sexto mês, exceto defeito de origem.
- Componentes não eletromecânicos, estéticos, plásticos, vidros, rebatíveis, saboneteiras, prateleiras, grelhas, etc.
- Serviços de conservação, limpeza, desentupimentos, mudança da direção de abertura de portas, eliminação de corpos estranhos, obstruções, revisões de funcionamento ou recalibragens, etc.
- Produtos informáticos: Eliminação de vírus, restauração de programas por este motivo, ou a reinstalação do disco rígido por se ter apagado o seu conteúdo.

WARNING

Caution: *Read and follow all safety and operating instruction before first use of this product.*

- This appliance is not intended for use by persons (including children) with reduced physical, sensory or mental capabilities, or lack of experience and knowledge, unless they have been given supervision or instruction concerning use of the appliance by a person responsible for their safety.
- It is suitable to keep away children of less than 3 years unless they are permanently watched.

This appliance can be used by children aged 8 years and above and persons with reduced physical, sensory or mental capabilities or lack of experience and knowledge if they have been given supervision or instruction concerning use of the appliance in a safe way and understand the hazards involved. Children shall not play with the appliance. Cleaning and user maintenance shall not be made by children without supervisions.

- If the supply cord is damaged, it must be replaced by the manufacturer, its service agent or similarly qualified persons in order to avoid a hazard.
- The new hose-sets supplied with the appliance are to be used and that old hose-sets should not be reused.
- this appliance is intended to be used in household and similar applications such as:
 - staff kitchen areas in shops, offices and other working environments;

WARNING

-farm houses.

-by clients in hotels , motels and other residential type environments;

-bed and breakfast type environments;

-areas for communal use in blocks of flats or in laundrettes.

- For washing machines having ventilation openings in the base, the openings must not be obstructed by a carpet.
- Manual loss , Call our service number.
- Water pressure:0.03-1MPa
- CAUTION: In order to avoid a hazaro due to inadvertent resetting of the thermal cut-out, this appliance must not be supplied through an External switching device such as a timer, or connected to a circuit that is regularly switched on and off by the utility.

Safety Notifications (Please Must Follow)

In order to prevent the harm or damage to the user or the person and property of others, please make sure to follow the safety issues

The risk of electric shock.

1. Please use 220V-240V, above 10A with ground wire dedicated socket.
2. When inserting and pulling out the power cord please use the plug, please. Don't use the damaged power cord. When the power cord pin is dirty please wipe clean with dry cloth in time.
3. Do not use the wet hand to insert or pull out the plug.
4. Please pull out the plug when finishing, Repairing or cleaning.

The danger of fire and current leakage

1. Do not allow the washing machine close to the fire, or lighted cigarettes, candles and volatile materials.
2. Please do not sprinkle the water on the control panel of washing machine.
3. Please do not put the washing machine in the place of wet and outside place.

4. Please fix the drain pump and make sure the sewer unobstructed.
The danger of high temperature

1. When washing in high temperature, the door glass will be heating. Please do not touch the door glass, especially children.
2. When opening the door after high temperature

washing, please wait for the temperature cooled down to a safe level and the door will be unlocked automatically.

The danger of getting hurt

2. Please handle the carton box after removing, don't let the children touch or eat.

3. Do not allow the children to operate or climb up to the washing machine.

4. Please close the door after use to avoid the children enter into the drum.

The danger of injury

1. Do not put any heavy things on the top of the washing machine.

2. If you want to move the machine, please remember ask for help.

3. Please do not ask unprofessional people to repair the machine.

The danger of damage the cloths

1. Please do not wash the cloths which is waterproof, like Raincoat, feather products, sleeping bags

2. Please wash the cloths which can be washed, if you have any doubt, please following the instructions..

The danger of explosion



1. Please do not washing the cloths which stained with kerosene, gasoline, thinner, inflammable goods.

2. Please do not washing when gas leakage

When pull out the plug, the lock can be unlock even if there is lot of water inside. So please check the water level inside before unlock the door in order to avoid the unnecessary loss.

Part name

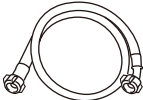
Attachment specification

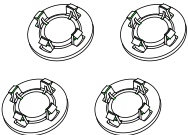
instruction	water supply hose	wrench	transportation bolt caps
			

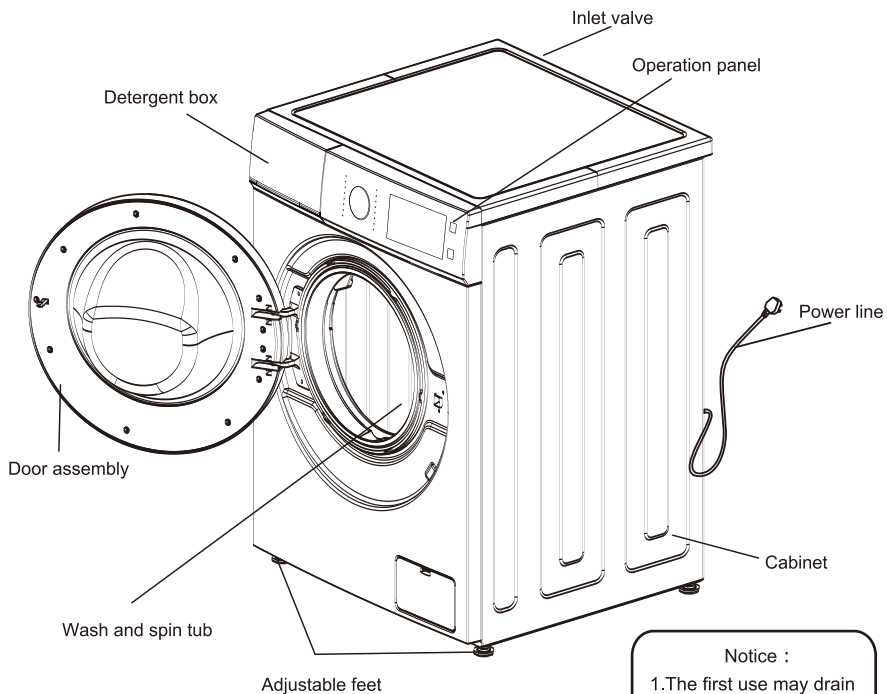

Important notice:

- 1.The product appearance and specifications may be varied without notice to raise the product quality.
- 2.The product appearance and specifications may be varied with that of the related energy efficiency test or the related safety test,etc.

Notice :

- 1.The first use may drain some water out. It's residual water after performance test, belong to the normal phenomenon.
- 2.After each use, please pull the plug and turn off the faucet to prevent accidental flood or fire.

Installation instruction

- Make sure the temperature of the places where the washer is installed or placed above 0°C or put it outside.
- Place the washer correctly according to management standards and regulations.
- Keep the base of washer ventilated when it is placed on the ground with carpet.
- There are too much pests in villages. Please keep the surroundings clean because any damages caused by cockroaches or other pests don't belong to warranty.

Transport bolt

Washers are installed with transport bolt to prevent internal damage in transit.

Dismantle the transport bolt

1. In order to prevent internal damage in transit, 4 bolts are installed. Before using the washer, dismantle the bolt (see chart 1).
- If the bolts are not dismantled, violent vibration, noise and trouble will be caused.
2. Use the attached wrench to loosen the 4 bolts (see chart 2).
3. Twist the bolt rubber slightly and then pull out the bolts, keep the bolts and wrench as standby(see chart 3).
- The bolts should be remounted no matter when to transport the washer.
4. Use attached stopples to seal the screw holes(see chart 4).

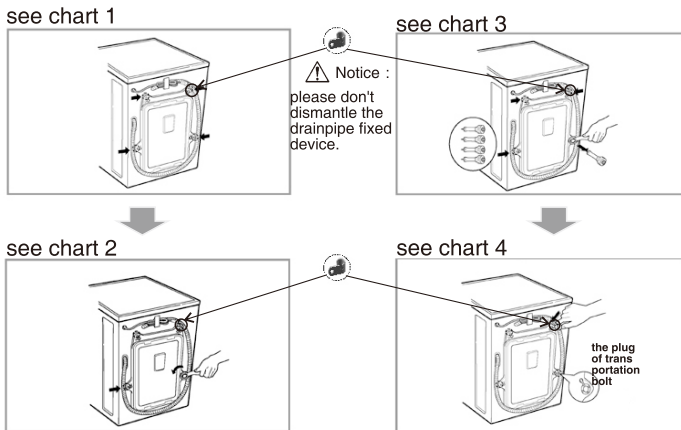

Requires for positions

Horizontal adjustment:

- The slant angle should be less than 1 degree.

Power outlet

- The distance between any side of washer and power outlet should be within 1.5 meters.
- Don't use too many electrical appliances in one outlet.

Environment cleaning

- It's necessary to clean the wall, door and ground.
- Install the washer on a hard and steady ground with floor drain rather than soft blanket or wooden floor.
- Don't put dirty clothes or some other goods on a washer's head cover, otherwise it may impact the normal operation.

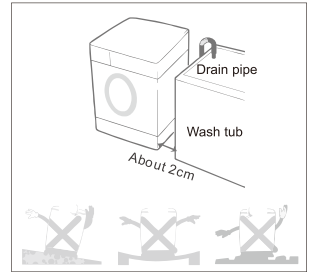

⚠ Notice

Power connection

1. Don't use the wiring board or something like that.
 2. If the power lines are damaged, please contact professionals to repair.
 3. After the use of washer, pull the plug and turn the tap off.
 4. Connect the washer with grounded outlet to correspond to the wiring principles.
 5. Place the washer in which is easy to connect the outlet.
- Contact the maintenance center and ask professionals to repair the washer. Laypeople may cause damages and troubles on the washer.
 - Don't put the washer in the place where the temperature is below zero. The pipes will be frozen and break. Moreover, the temperature below zero will damage the programming controller.
 - If move the washer in an environment whose temperature is below zero, please keep the washer at room temperature for a few hours before starting it.

Grounding introduction

- A washer must have the grounding devices. If a trouble happens, the device can reduce the risk of electrical shock. The device is equipped with a cable (including a wire and a grounded plug). The grounded plug must be inserted in an appropriate outlet. If you want to know if the washer is grounded correctly, please contact with professional maintenance staff. If the plug can't match with the outlet, please don't change the plug by yourself.
- Once your washer smokes or emits an odor, please cur the power and contact with professional maintenance staff.

Washers should be connected with water inlet. Please use attached new plumbing rather than the old.
In order to ensure the quality, water injection tests are carried out before the washer leaves factory, so there may be water inside the internal tub, door seals and door panel, which are normal.

Water inlet connection

1. The pressure of supply water should be between 30kPa and 1000kPa.
 2. Don't abrade the screw thread when connect the inlet pipes with valves.
 3. Please install dropping equipment if the pressure of supply water surpasses 1000kPa.
- Two seals are supplied in the connectors of both ends of the pipe to prevent water leaking.
 - Turn on the tap and check if the connectors leak.
 - Check the pipes regularly. Please change them if necessary.
 - Make sure the pipes don't be damaged or twine with each other.

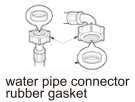
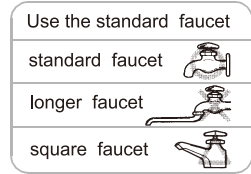

The connection of inlet pipes and taps

1 Check the rubber seals on both sides of the hose.
 -insert a rubber seal into the threaded fittings on each hose to prevent leaking.

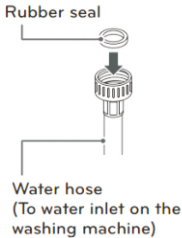

2 Connect the water supply hoses to the water faucets tightly by hand and then tighten another 2/3 turn with pliers.
 -Connect the blue hose to water faucet.

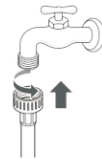

⚠ WARNING
 • Do not overtighten. Damage to the coupling can result.

3 After connecting inlet hose to water faucets, turn on the water faucets to flush out foreign substances (dirt, sand or sawdust) in the water lines. Let water drain into a bucket, and check the water temperature.

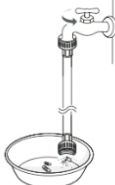

4 Connect the hoses to the water inlet tightly by hand and then tighten another 2/3 turn with pliers.

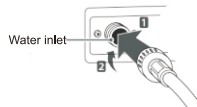

⚠ WARNING
 • Do not overtighten the hoses. Overtightening can damage the valves resulting in leaking and property damage.

5 Check for leaks by turning on the faucets. If water leaks, check steps 1 to 4 again.

- Such washing machine is designed for home appliances, please do not install it on ship, traveling truck or plane.
- Please turn off the stopcock if long time out of use.
(e.g vacation)
- Please remove plug and cancel door lock function to avoid child locking himself/herself inside.
- Packing materials(e.g film, foam) could harm child's safety and cause asphyxia! Attention: MAKE ALL PACKING MATERIEALS OUT OF CHILD REACH.

Install drain-pipe

- Please fix the drain-pipe by a lifting rope.
- For the sake of lightening damage of leak towards ground, please place the drain-pipe correctly.
- In order to avoid siphon,the height of drain-pipe should between (0.85m-1.25m),moreover, the terminal of is should not be placed in water.
- If the drain-pipe is too long, please do not force to insert it into washing machine, which would cause abnormal noise.
(Please check sketch map next page)

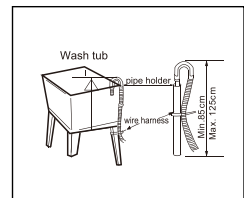
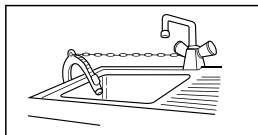
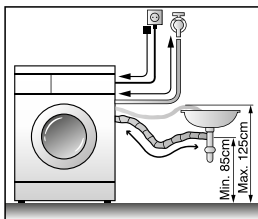

The instruction of installation of pipe

Horizontal Adjustment

- To avoid noise and vibrate by adjusting washing machine level. place it at the room corner preferably.
- If ground not level, please adjust alignment pins. Do not put wood pieces or something like, please make sure four alignment pins touch ground tightly, and machine level completely.



- **Adjust adjustable feet**

Adjust the adjustable feet to make sure the washing machine in balance, which can be placed on the ground steadily. After settling, screw the locknut to guarantee. Do not place the washing machine in the platform, which is higher than the ground, in order to prevent the machine from falling down because of other accidents.

- **The diagonal check**

Applying force downward on the diagonal of the washing machine, washing machine should not shake. (both diagonal need to check, if the washing machine shake, must readjust adjustable foot.)

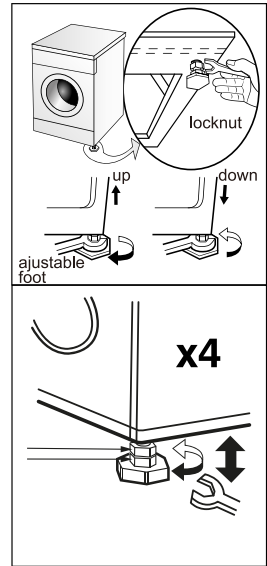

Methods of Door Lock and Remove

Door locking / unlocking

- The door will lock automatically after a laundry program starts. At this time, the door lock lamp is on.
- Press the “start / pause” key, and wait for a few seconds after the washing / dewatering tub stops rotating. If the door opening conditions are met, the door lock will be released automatically, and the display screen shows that the door lock light is off.
- The door cannot be opened either during high temperature operation or under high water level in washing.
- Foam overflowing if open the door during operating, please catch foam with towel.
- When the door cannot be opened, the emergency door opening device can be used in case of emergency.

The Usage Method of the Detergent Box

Synthetic Detergent Powder



- Please dissolve detergent (e.g soap pieces) before putting into detergent box.

Liquid detergent. Bleach



- Please use detergent with less foam.
- Please use two times water to dilute the concentrated type detergent before putting into detergent box.

Softener



- Please put softener before washing, which will pour into drum automatically when last potch happening.
- When using concentrated type softener, please dilute it with appropriate water.
- Do not exceed MAX mark.

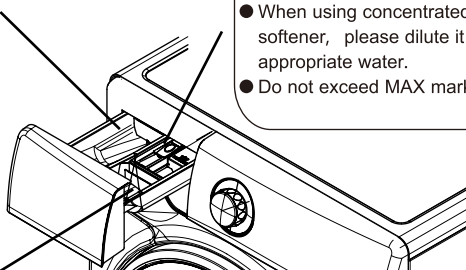

Prewashing Detergent



- Please put moderate detergent after selecting Pre-washing function if cloths is too dirty.

The above picture is just for reference, the detailed information should be based on the real product!

- Use special detergent.
- Do not use too much detergent which will cause too much foam and affect washing quality or will cause malfunction.
- Select detergent according to cloths variety, color, water temperature and contamination level.
- Please use moderate detergent to get washing effect and protect environment.

The Recommendations on detergent use at the various temperatures

- When washing heavily soiled whites, we recommend using cotton programs of 60°C or above and a normal washing powder (heavy duty) that contains bleaching agents that at medium/high temperatures provide excellent results.
- For washes between 40°C and 60°C, the type of detergent used needs to be appropriate for the type of fabric and level of soiling. Normal powders are suitable for “white” or colour fast fabrics with high soiling, while liquid detergents or “colour protecting” powders are suitable for coloured fabrics with light levels of soiling.
- For washing at temperatures below 40°C we recommend the use of liquid detergents or detergents specifically labeled as suitable for low temperature washing.

Function Introduction of Operating Panel

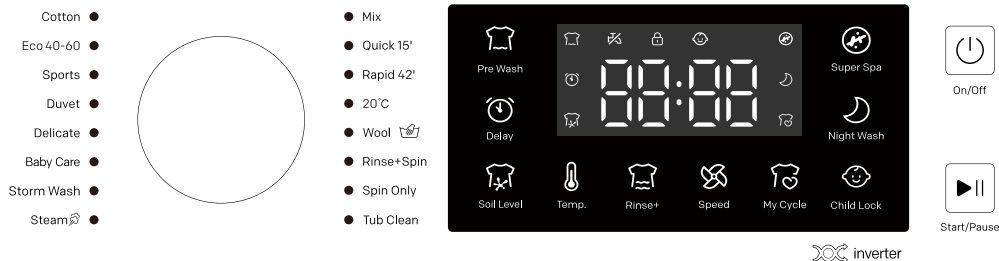

Image shown here is indicative only. Actual product you receive may differ.

1. On/Off Button

- Turn power ON/OFF.
- When procedure finish, press On/Off to cut off power.

2. Start/Pause Button

- Press it to start operating
- Press it to pause during operation, press again to continue.

3. Program Knob

- Select program according to variety and contamination of cloths.

4. Pre Wash Button

- If the cloths are too dirty, you can choose this program before washing.

5. Super Spa Button

- It means long-time washing at high temperature, and is suitable for the clothes, bedding and plush toys with high sterilization requirements and sensitive to mites and pollen

6. Delay Button

- Delay Time
- Delay time refers to the period from appoint to end .
- If want to cancel the function, push power button.

7. Temp. Button

- Select water temperature according to the variety and contamination degree.
- Different procedure, different water temperature range, some no choice.

8. Rinse+ button

- When push the power button to start the machine and select the program, you can choose the times of rinse by this button, which can make better washing performance.

9. Speed button

- When push the power button to start the machine and select the program, you can choose different spin speed.

10. My Cycle button

Set or call up common programs and parameters

- Memory saving: long press the “memory key” after startup to save the parameter configuration.
- Memory call out: press the “memory key” after next startup to call out the previously saved parameters for rapid setting.
- After the memory saving or call out, the memory icon light (heart-shaped icon ) above the memory key under the nixie tube will light up.
- In case of memory saving, issue “Ding Dong” sound twice; In case of memory call out, make three “Ding Ding Dong” sound in triple.
- Memory saving function only saves one of the most commonly used or preferred modes, with no saving of more than one parameter configuration.

11. Child-Lock button

- Press it to guard against child operating.
- Child-Lock operating, other buttons unavailable except “ On/Off ”.

12. Night Wash button

- When washing at night, selecting this function can turn off the sound of the buzzer and reduce the default speed to reduce the washing noise.

13. "Soil Level" button

- Customer can select this option based on the clothing soiled level, the function will be enabled when be selected, and program will automatically control the washing time and rhythm.
soil level has 3 levels(normal,heavy,extra heavy),normal→heavy→extra heavy→default(option light off)is a completed cycle.

14. Water inlet fault icon

- Washing machine water inflow timeout alarm.

15. Display Screen

- To display the remaining time or delay time, remaining time gradually reduce in accordance with the washing.
- To display temp , delay time, rinse times, spin speed, when you adjust these options.
- During the process of washing, if there is a abnormal phenomenon, the screen will display the error code accordingly.
- If the remaining time is different with the real time, the program will adjust according to the real situation. It is not an error.

The introduction of function and program

Usage of routine clothes

1.Preparations

- Open the door put clothes in and closes the door.
- Pull out the detergent box, add detergent and close the box.
- Connect the inlet pipes and make sure the tap turned on.

2.Press the On/Off button

3.The programs can be selected according to requirements.

4. According to the need, push corresponding button to set water temperature, rinse times, spin speed, delay time and washing mode.

5.Press Start/Pause button and begin to wash.

6.When all operations finished, the buzzer emits a noise.

- Open the door to get cloths out.
- Unplug and turn off the stopcock.

- If you want to change the current setting during the process of washing, please push "Start/Pause" button first and stop washing, then push button to reset.

Cotton Program

This program is suitable for the clothes which are moderate or mild dirty, like cotton, beddings, underwear, towels and shirt, etc...

- When the washing machine washing towel, the yarn will be squeezed, washing will get rough surface, using the fiber softening agent, to prevent this kind of phenomenon happens to the greatest extent.

Sports Program

Wash the machine- washable sports clothes

Duvet Program

The cloths have the machine-washable mark, like bedding, bed sheets, curtains, etc

- The electric blanket and carpet cannot be washed.(It will damage the machine and clothes).
- Put the clothes in the washing drum properly and uniform when spinning, in order to avoid large vibration.
- Heavy clothes cannot be entanglement ,need to put inside the washing machine after shaking loose.
- Uneven clothes can lead to not spinning , take out clothes, shake them off and put them in again.

Delicate Program

Washing gauze, silk underclothes.

Baby Care Program

This program is to wash infant clothing, allergy people clothing and clothing need high temperature bacteria suppression mite.

- When taking out of clothes, please pay attention to the internal heating steam. To avoid scald, Open the door to exhaust first, and then remove clothes.

Storm Wash Program

Storm wash reduces laundry process by increasing beat frequency, reducing dwell time, which shortens the laundry time by about 30%, making the most of efficiency utilization.

Steam Program

The steam function is activated to have the inner drum environment heated, leading to the improvement on washing performance and dirt reduced.

Mix Program

This function can be used to wash mix clothes like cotton, synthetic and soon (please do not mix wash the clothes that easily rub off).

- Please separate white or bright color clothes from dark clothes.

Quick 15' Program

To wash clothes that are changed frequently, not too dirty and thin clothes

Rapid 42' Program

To wash clothes that are changed frequently, not too dirty and thin clothes

20°C Program

Wash minor stains

Wool Program

Wash wool fiber texture, such as machine washable wool fabrics, etc.

- After washing completed, take the clothes in time, drying, after shaking loose plastic deformation in order to avoid placing time is too long.
- Please separate white or bright color clothes from the dark clothes for washing.
- Using special wool detergent can reduce clothing damage, improve the washing effect.

Rinse+Spin Program

The machine will not wash, only rinse and spin.

- The spin speed can be selected the highest, but the temperature cannot be set.

Spin Only Program

The machine will not wash and rinse, only spin.

- During the process of spinning, the actual spinning speed may be inconsistent with the program speed, which is because the washer adjust the speed according to the balance between clothes.

Tub Clean Program

Clean the inside bucket of the washing machine briefly. Please do not put clothes in it.

The introduction of washing programs

Program	Temperature (°C)	Spin Speed (Run/Min.)	Time(m)
Cotton	40°C(cold water,20°C,60°C,90°C)	1000(0,400,800,1200,1400)	75
Eco 0-60	40°C	1400	239
Sports	cold water(20°C,40°C)	800(0,400)	44
Duvet	40°C(cold water,20°C)	800(0,400)	88
Delicate	20°C(cold water,40°C)	800(0,400)	48
Baby Care	60°C(40°C,90°C)	800(0,400,1000)	142
Storm Wash	20°C(cold water,40°C,60°C)	800(0,400,1000,1200,1400)	39
Steam	60°C(cold water,20°C,40°C,90°C)	800(0,400,1000)	165
Mix	cold water(20°C,40°C)	800(0,400)	76
Quick 15'	cold water(20°C,40°C)	800(0,400)	15
Rapid 42'	20°C(cold water,40°C)	800(0,400)	42
20°C	20°C	1000(0,400,800,1200,1400)	63
Wool	40°C(cold water,20°C)	800(0,400)	47
Rinse+Spin	—	1000(0,400,800,1200,1400)	17
Spin Only	—	1000(0,400,800,1200,1400)	11
Tub Clean	60°C	800	75

Instruction:

- 1.The needed time can be changed due to water pressure, drain condition, clothing textile, weight, water temperature changing.
- 2.During the process of washing, the time of washing and spinning will be different with the real running time.
- 3.During the process of washing, the real display time will be according to sensing the weight changing of clothing.
- 4.Due to different weight of clothing and detergent, if the spin speed is too low, the rinse performance will not be good, please increase times of rinse.
- 5.The data in the chart can be different from different models.
- 6.When editing the default program as energy efficiency program, washing time will increase automatically.

Maintenance

- Please maintenance washing machine to extend service life.
- Before maintenance, please unplug.

Body of washing machine

After washing, please clean it with soft cloth. If much contamination, please use appropriate detergent or soap.

- Do not watering directly.
- Do not use putty-powder, diluent, gasoline, alcohol to clean machine body.

Door Gasket Ring

After washing, please remove contamination, wastepaper and so on, if foreign matter exists, please remove.

The Clearance of Detergent Box

Please clean the detergent box regularly. Pull it out and wash with clean water, then insert back.

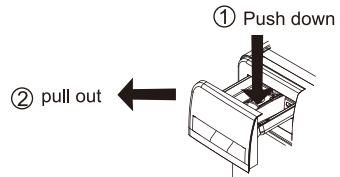

The Clearance of Universal coupling (Suggest:Once/ half year)

- If waste accumulated, it will influence water inlet speed.

1.Take off the soft pipe from connecting part side.

2.Take off the screwing device according to the arrow showed.

3.Wash the inside of the screwing device.

4.Install the cleaned crewing device with the inlet soft pipe.

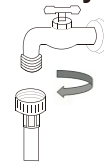

The clearance of inlet water valve (Suggest:Once/ half year)

1.Take off the soft pipe from washing machine side.

2.Take off the filter net from water valve.

3.Clean the filter net with tooth-brash.

4.Install the soft inlet pipe.

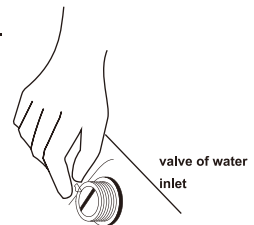

Maintenance

When washing machine is frozen

1. Cover stopcock and connecting part with hot towel.
2. Take off the inlet pipe, and put it into 50 degree water.
3. Pour into the drum about 2-3L of 50 degree water.
4. Connect inlet pipe, turn on the stopcock and start the washing machine, please check whether inlet and outlet is normal.

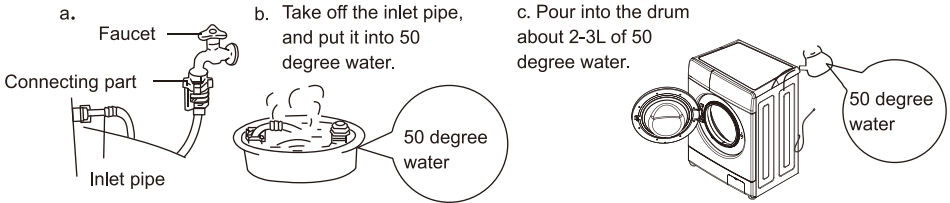

The Clearance of dewatering-pump filter(Suggest: once/month)

1. Press fastener on the pump after dewatering and power off, open the lid of water-pump filter.(Attention: if hot water inside, please go ahead after it be cold.)
2. Take off the filter anti-anticlockwise.
3. Wash the filter.
4. Direct at pump and insert the filter, tighten it clockwise and tighten the lid.
Attention: a. Please tighten the filter well to avoid leak.
b. Please do not clean during operation.

The Drum Clearance (Suggest once/month)

After using for a period, some dirt maybe exist. You can clean the inside and outside of drum by operating the drum procedure.

Attention: please do not put cloths and detergent when clearing the drum.

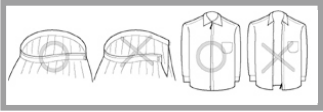
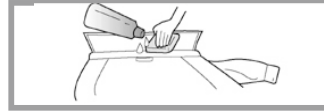

Non-fault conditions

The door can't open.	<ul style="list-style-type: none">● The program is running.● There are clothes between the door and door seals.
There is an odor.	<ul style="list-style-type: none">● There may be a smell of rubber because some components are made up of rubber.
There is too little water when wash and rinse.	<ul style="list-style-type: none">● Roller washing machine just needs a little water when operating.
No water inflowing.	<ul style="list-style-type: none">● Is the tap turned on?● Is the inlet pipe frozen?● Are the filters blocked?
Water inflows halfway	<ul style="list-style-type: none">● If the water level declines, the washer will supply water automatically.
Water outflows when washing.	<ul style="list-style-type: none">● Check if add the detergent with too much bubbles.
Remaining time changes	<ul style="list-style-type: none">● If clothes are off center when spin, spinning time will extend to correct the deviation.

There is abnormal noise when spin.

- Check if the power line touches with cabinet.
- Have the transport bolts been dismantled?
- Are there some hairpins or coins in the roller?

The washer can't work after the failure of electricity.

- The washer will stop working after the failure of electricity. When the power is restored, it still can't continue to work. Please press the power button and reset the program.

Troubleshooting Guide

Phenomenon	check points	solutions
Washer can't start	<ul style="list-style-type: none"> ● Check if press the power button or start/pause button? ● Is the plug pulling out? ● Is there a power failure? ● Check if cut the leakage protector? 	<p>Press the power button or start/pause button. Connect the plug. Please wait. Open the leakage protector.</p>
Spinning screen shows "UE"	<ul style="list-style-type: none"> ● Check if disassemble the carriage bolt? ● Is the machine placed steadily? ● Are the clothes too small or light? ● Are the locknuts on under the feet tightened up? 	<p>Disassemble the carriage bolt. Place the machine on a steady ground. Add more clothes. Tighten up the locknuts.</p>
Water inflow screen shows "IE"	<ul style="list-style-type: none"> ● Check if turn the tap off? ● Is the water supply cut off or the water pressure too low? ● Are the water inlet pipes frozen? ● Are the filters blocked? 	<p>Open the stopcock. Please wait. Use hot water to unfreeze the pipes. Take out the filters and clean them.</p>
Water outflow screen shows "OE"	<ul style="list-style-type: none"> ● Are the outlet pipes placed too highly? ● Are the outlet pipes frozen? ● Are the outlet pipes blocked? ● Are the floor drain blocked? 	<p>Please put away the outlet pipes and make sure the height within 1M. Use hot water to unfreeze the pipes. Take out the foreign matter and dredge the pipes. Clean the floor drain.</p>
Door trouble screen shows "DE"	<ul style="list-style-type: none"> ● Make sure if start the washer without closing the door well. 	<p>Make sure the door truly closed</p>
Not heating screen shows "LE"	<ul style="list-style-type: none"> ● Please pull out the plug and call for the after sale service 	
Keep water inletting without stop, screen shows "FE"	<ul style="list-style-type: none"> ● Due to the abnormal of water inlet valve and water level sensor 	<p>Shut the water tap, pull out the plug and call for the after sale service</p>
The wash drum does not running, screen shows "LE" or "CE"	<ul style="list-style-type: none"> ● Please pull out the plug and call for the after sale service 	
Too much bubble	<ul style="list-style-type: none"> ● If adding the amount of detergent is more than the suggested? ● If use the low bubble detergent which is especially for front loading washing machine? 	<p>Add proper amount of detergent. Use the correct type of detergent.</p>
The fault of water level sensor, the screen shows "PE"	<ul style="list-style-type: none"> ● If the water level sensor has fallen off or not? ● If the water level sensor pipe blocked or there is a big pressure? 	<p>Tighten the sensor. Open the water pipe excluded congestion or pressure</p>
Power off, the screen shows "PF"	<ul style="list-style-type: none"> ● Power off then power on, push the "Power" button, the screen display "PF" to indicate that the power has powered off before. The machine can be in normal operation. 	<p>To push the button of "Start/Pause" can continue the operations before power off. And the other operations can be processed.</p>

Specification

Model: LSC141025

Rated washing capacity	10 k
Rated spinning capacity	10 kg
Rated voltage	220-240V~,50 Hz
Rated washing power	200W
Rated spinning power	500W
Rated heating power	1800W
Maximum power	1950W

Specification and feature are subject to change without prior notice for purpose of product improvement .

Circuit diagram

The Electric schematic diagram are subject to change without notice. Please refer to which one on the unit.

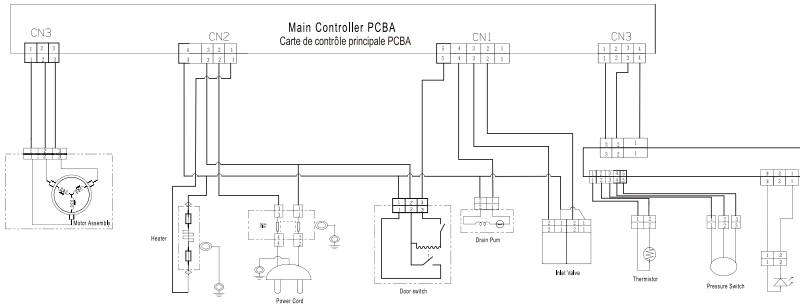

Product Information Sheet

COMMISSION DELEGATED REGULATION (EU) 2019/2014 with regard to energy labelling of household washing machines and household washer-dryers

Supplier's name or trade mark: SAIVOD

Supplier's address: Servicio de Atención al Cliente, Calle de Hermosilla 127, 28009 Madrid, Community of Madrid, Spain

Model identifier: LSC141025

General product parameters:

Parameter	Value		Parameter	Value	
Rated capacity ^(a) (kg)	10,0		Dimensions in cm	Height	85
				Width	60
				Depth	60
Energy Efficiency Index ^(a) (EEI _w)	52,0		Energy efficiency class ^(a)	A	
Washing efficiency index ^(a)	1,031		Rinsing effectiveness (g/kg) ^(a)	5,0	
Energy consumption in kWh per cycle, based on the eco 40-60 programme at a combination of full and partial loads. Actual energy consumption will depend on how the appliance is used.	0,514		Water consumption in litre per cycle, based on the eco 40-60 programme at a combination of full and partial loads. Actual water consumption will depend on how the appliance is used and on the hardness of the water.	51	
Maximum temperature inside the treated textile ^(a) (°C)	Rated capacity	33	Weighted remaining moisture content ^(a) (%)	53,9	
	Half	29			
	Quarter	20			
Spin speed ^(a) (rpm)	Rated capacity	1 400	Spin-drying efficiency class ^(a)	B	
	Half	1 400			
	Quarter	1 400			
Programme duration ^(a) (h:min)	Rated capacity	3:59	Type	Free-standing	
	Half	3:00			
	Quarter	3:00			
Airborne acoustical noise emissions in the spinning phase ^(a) (dB(A) re 1 pW)	76		Airborne acoustical noise emission class ^(a) (spinning phase)	B	

Off-mode (W) (if applicable)	0,50	Standby mode (W) (if applicable)	-
Delay start (W) (if applicable)	4,00	Networked standby (W) (if applicable)	N/A
Minimum duration of the guarantee offered by the supplier: 36 months			
This product has been designed to release silver ions during the washing cycle		NO	
Additional information:			
Weblink to the supplier's website, where the information in point 9 of Annex II to Commission Regulation (EU) 2019/2023 is found: www.elcorteingles.es			

(a) for the eco 40-60 programme.

Model placed on the Union market from 28/03/2025.



EPREL registration number: 2312430

<https://eprel.ec.europa.eu/qr/2312430>

Supplier: EL CORTE INGLES SA (Manufacturer)

Website: www.elcorteingles.es

Customer care service:

Name: Servicio de Atención al Cliente

Website:

Email: clientes@elcorteingles.es

Phone: 900 373 900

Address:

Calle de Hermosilla 127, 28009 Madrid, Community of Madrid, Spain



When the time comes to eliminate this product, please consider the environmental impact and take it to a recognized recycling facility instead of disposing it with general household waste. Take the equipment to a waste disposal site. Plastic and metal parts that are used in the construction of this appliance can be separated into pure grades which allow recycling. Ask to your service center for details. Every one of us can participate in environmental protection.

Royal Decree–Law 1/2007, of 16 November, grants goods of a durable nature a legal guarantee of 3 years.

Damage or faults caused by the following are excluded from the guarantee:

- Incorrect installation (voltage, gas or water pressure, electrical or water connections), reinstallations or housings made by the consumer without applying the correct instructions.
- Accidental causes such as falls, knocks, contact with liquids, insertion of foreign bodies, or any other cause of force majeure.
- Negligent, inadequate or non-domestic use, such as appliances installed in hairdressers, bars, restaurants, hotels, etc.
- Manipulation by technical services other than the official ones of the brand.
- Corrosion and/or rust caused by the normal wear and tear of the appliance or accelerated by adverse environmental conditions.
- Use of accessories or consumables which are not the original ones of the brand.

The following are also excluded from the guarantee:

- Components exposed to wear and tear due to normal use (Light bulbs, seals, insulators, tubes, drains, etc.), from the sixth month, save manufacturing defects.
- Non-electromechanical components, aesthetic, plastic, glass or folding components, soap dishes, shelves, grilles, etc.
- Conservation services, cleaning, unblocking, change of direction of door, removal of foreign bodies, obstructions, recalibration or fine-tuning, etc.
- Computer products: Elimination of viruses, restoration of programs for this reason, or the reinstallation of the hard disk because it has been wiped.

ES Este artículo dispone de una garantía de 3 años en los términos y condiciones expresados en la Ley 1/2007. Para cualquier aclaración sobre el aparato adquirido, acuda a su centro El Corte Inglés, Hipercor o Supercor.
Tel. Asistencia: [+34] 649 478 710o [+34] 900 363 900.

PT Este artigo está coberto por urna garantia de 3 anos nos termos e condições estipulados na DL 84/2021 . Para qualquer esclarecimento sobre o aparelho adquirido, contacte com o seu centro El Corte Inglés.
Tel. Assistencia: [+34] 649 478 710o [+34] 900 363 900.

EN This article is guaranteed far 3 years, in the terms and conditions set out in Act 1/2007 (Spanish legislation). Far any queries related to the device purchased, consult El Corte Inglés, Hipercor ar Supercor.
Tel. Assistance: [+34] 649 478 710o [+34] 900 363 900.

220-240 V ~ 50 Hz

El Corte Inglés S.A.

Hermosilla, 112, 28009 - Madrid

España / Espanha / Spain

clientes@elcorteingles.es

NIF: A-28017895

Fabricado en / na China / Made in China

