

scs sentinel

SimplyOpen 3



MOTORISATION À CRÉMAILLÈRES pour portail coulissant

MCO0124

Automation kit with racks for sliding gates
Motorizzazione a cremagliere per cancello scorrevole
Kit automatismos con cremalleras para puerta corredera
Antrieb mit gelenkarmende für flügelstore
Motor de cremalheira para portão deslizante

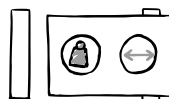

5 m max
400 kg max

SOMMAIRE

A - Consignes de sécurité	2
B - Descriptif	5
C- Câblage / Installation	6
D- Réglage/Utilisation	14
E- Caractéristiques techniques	19
F- Maintenance	20
G- Assistance technique	20
H- Garantie	22
I- Avertissements	22
J- Déclaration de conformité	22

A- CONSIGNES DE SÉCURITÉ



MISE EN GARDE : Instructions importantes de sécurité. Il est important pour la sécurité des personnes de suivre ces instructions car une installation incorrecte peut entraîner des blessures graves. Conserver ces instructions. En cas d'installation par une personne tierce, ce manuel doit être transmis à l'utilisateur final. L'utilisateur final doit également être formé à l'utilisation en sécurité de l'appareil selon les instructions de ce manuel.



INFORMATIONS

SCS SENTINEL atteste de la conformité de ses motorisations aux normes et règles de sécurité pour les motorisations de portail (EN 60335-2-103).

L'utilisation de ce produit en dehors des conditions spécifiées ou l'usage de composants ou d'accessoires non recommandés par SCS SENTINEL peuvent compromettre la sécurité des biens et des personnes, et sont par conséquent proscrits.

SCS SENTINEL décline toute responsabilité en cas de dommages résultants du non-respect des instructions fournies dans ce manuel.



AVANT L'INSTALLATION

Ce produit est uniquement destiné à l'automatisation d'un portail coulissant pour usage de type «résidentiel».

L'installation nécessite un personnel qualifié avec des compétences mécaniques et électriques.

Avant d'installer la motorisation, vérifier que la partie entraînée est en bon état mécanique, qu'elle est correctement équilibrée et qu'elle ouvre et se ferme correctement.

Assurez-vous que la plage de température indiquée sur la motorisation est adaptée à l'emplacement d'installation.

ATTENTION : La motorisation ne peut pas être utilisée avec une partie entraînée incorporant un portillon.

INSTALLATION ÉLECTRIQUE



DANGER : L'installation de l'alimentation électrique doit être conforme aux normes en vigueur dans le pays où est installé le produit (NF C 15-100 pour la France) et doit être faite par un personnel qualifié.

L'arrivée électrique du secteur doit être protégée contre les surtensions par un disjoncteur adapté et d'un dispositif différentiel. Un moyen de déconnexion de tous les pôles du réseau d'alimentation doit être prévu. Ce dispositif doit être raccordé directement aux bornes d'alimentation et avoir une distance de séparation des contacts sur tous les pôles afin d'assurer une déconnexion complète conformément aux règles d'installation.

Si le câble d'alimentation est endommagé, il doit être remplacé par le fabricant, son service après-vente ou des personnes de qualification similaire afin d'éviter un danger.



INSTALLATION DE LA MOTORISATION



DANGER : La motorisation doit être déconnectée de sa source d'alimentation pendant l'installation.

AVERTISSEMENT : S'assurer que dans votre environnement d'installation (portail et parties fixes) les zones à risque sont évitées ou au moins signalées (voir partie « Risques potentiels » après ces consignes.)

S'assurer que l'écrasement entre la partie entraînée et les parties fixes environnantes dû au mouvement d'ouverture de la partie entraînée est évité.

AVERTISSEMENT : L'activation du dispositif de débrayage manuel peut déclencher un mouvement incontrôlé de la partie entraînée en raison de défaillances mécaniques ou d'une situation de perte d'équilibrage.

Dans le cas où un dispositif de commande fixe serait installé (clavier à code, sélecteur à clé, ...), il doit être installé à 1,5m du sol, éloigné des parties mobiles mais toujours en vue du portail.

Dans le cas d'un fonctionnement en mode fermeture automatique, ou d'utilisation d'une ouverture à distance sans vue directe sur le portail, il est impératif d'installer des photocellules.

En cas de fermeture automatique, ou si votre portail donne sur la voie publique, il peut être obligatoire d'installer un feu clignotant selon la réglementation du pays d'installation de la motorisation.

Il convient à l'installateur de procéder à la mise en conformité de l'installation.

Selon les normes européennes EN 12453 et EN 13241-1 applicables aux installations de portes et portails motorisés industriels, commerciaux et résidentiels, et en fonction de l'environnement d'installation, l'ajout d'accessoires non présents dans ce kit (photocellules et feu clignotant) peut être nécessaire.

Après installation, s'assurer que le mécanisme est correctement réglé et que le système de protection et tout dispositif de débrayage manuel fonctionnent correctement. Fixer de façon permanente auprès de l'organe de manœuvre du dispositif de débrayage manuel l'étiquette relative à ce dispositif.



UTILISATION DE LA MOTORISATION

ATTENTION : Cet appareil peut être utilisé par des enfants âgés d'au moins 8 ans et par des personnes ayant des capacités physiques, sensorielles, ou mentales réduites ou dénuées d'expérience ou de connaissance, s'ils (si elles) sont correctement surveillé(e)s ou si des instructions relatives à l'utilisation de l'appareil en toute sécurité leur ont été données et si les risques encourus ont été appréhendés.

Les enfants ne doivent pas jouer avec l'appareil.

Le nettoyage et l'entretien par l'utilisateur ne doivent pas être effectués par des enfants sans surveillance.

Ne pas laisser les enfants jouer avec l'appareil ou ses commandes.

Mettre les dispositifs de commande hors de portée des enfants.

AVERTISSEMENT : L'utilisateur doit surveiller le portail pendant son fonctionnement et maintenir les personnes éloignées jusqu'à ce que le portail soit complètement ouvert ou fermé. Ne pas empêcher volontairement le mouvement du portail.



MAINTENANCE ET ENTRETIEN DE LA MOTORISATION



DANGER : La motorisation doit être déconnectée de sa source d'alimentation pendant le nettoyage, la maintenance et le remplacement de pièces.

Vérifier fréquemment l'installation pour déceler tout mauvais équilibrage ou tout signe d'usure ou de détérioration des câbles, des ressorts et du montage. Ne pas utiliser l'appareil si une réparation ou un réglage est nécessaire. Pour remplacer ou réparer le système motorisé, utilisez uniquement des pièces d'origine.

Pour plus d'information, se reporter à la partie **F - Maintenance**

TÉLÉCOMMANDES



DANGER : Ne pas ingérer la pile, risque de brûlure chimique.

Ce produit contient une pile bouton. En cas d'ingestion, la pile bouton, peut causer des brûlures internes sévères en à peine 2 heures qui peuvent être mortelles. Conserver les piles neuves et usagées hors de portée des enfants. Si le compartiment de la pile ne se ferme pas de manière sûre, ne plus utiliser le produit et le tenir hors de portée des enfants. En cas de soupçon d'ingestion d'une pile ou d'introduction dans une partie quelconque du corps, demander immédiatement un avis médical. Ne pas nettoyer votre télécommande avec des substances abrasives ou corrosives. Utiliser un simple chiffon doux. Ne pas laisser les enfants jouer avec le produit ou avec les emballages. En cas de remplacement de la pile, utilisez une pile avec les mêmes caractéristiques que celle fournie avec le produit. Retirer les piles du matériel s'il ne doit pas être utilisé pendant une durée prolongée, sauf s'il est destiné à des situations d'urgence. Les piles et/ou batteries ne doivent pas être exposées à une chaleur excessive ou jetées au feu.

Risques potentiels

Il existe 2 risques potentiels identifiés ci-contre :

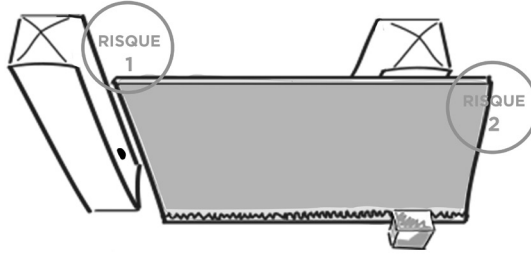

Risque 1 : Écrasement entre le pilier et le portail

Prévention :

- Détection d'obstacle par le moteur.
- Utilisation de photocellules.

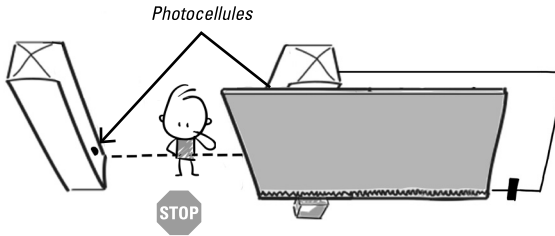

Risque 2 : Écrasement entre le portail et une partie fixe

Prévention :

- Blocage de l'accès à cette zone (barrière, grillage à une hauteur suffisante)
- Utilisation de photocellules.

- Laisser une distance suffisante entre la butée de fin de course du portail et la partie fixe (mur...)

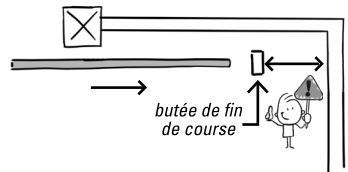
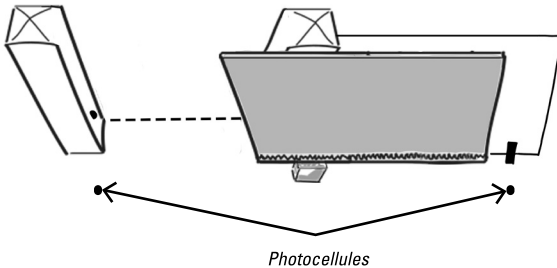

B- DESCRIPTIF

B1- Contenu du kit

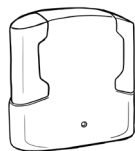

1 moteur

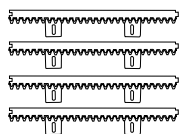

crémaillères (4m)



2 télécommandes

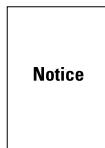

Notice

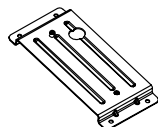

support de fixation
moteur



fins de course
métalliques



visserie



clé de déverrouillage

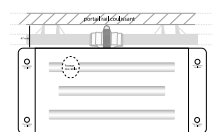

gabarit de pose

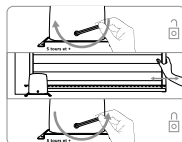

sticker de déverrouillage

B2- Dimensions

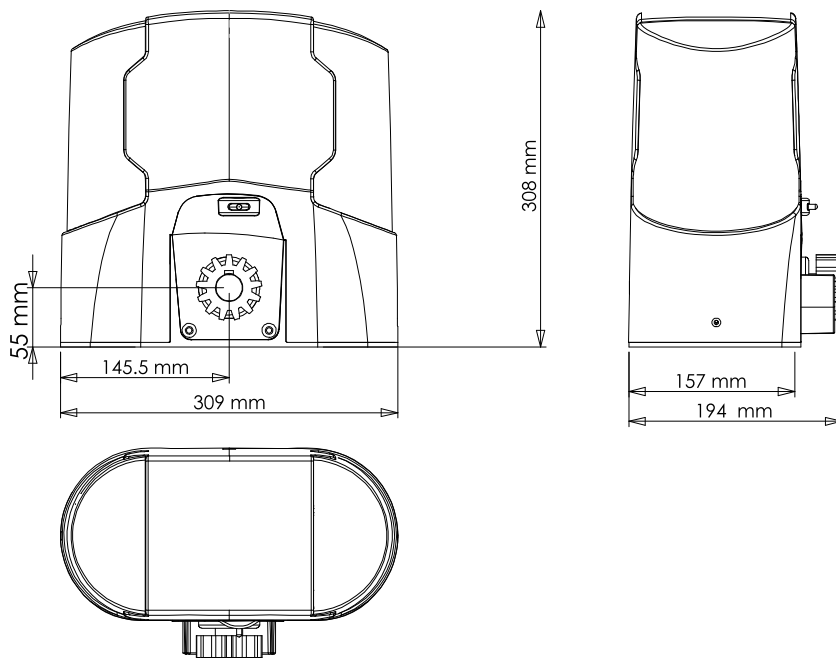

B3- Description de la motorisation

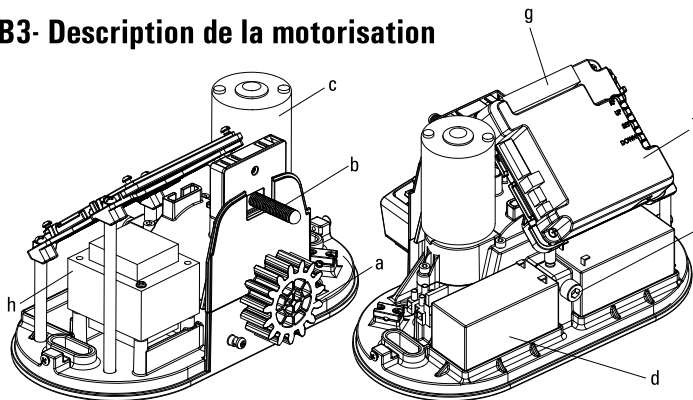

- (a) Motoréducteur
- (b) Fin de course
- (c) Moteur 24V DC
- (d) Batteries de secours (ref. AAM0127 en option)
- (e) Déverrouillage
- (f) Carte électronique
- (g) Bornier de raccordement
- (h) Transformateur 24V AC

C- CÂBLAGE / INSTALLATION

C1- Installation de l'automatisme

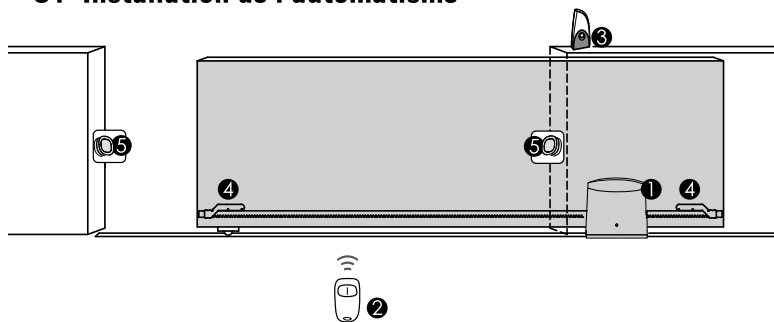

- (1) Motorisation de portail coulissant 24V
- (2) Télécommande 2 canaux
- (3) Feu clignotant 24V avec antenne intégrée (en option - AAM0111)
- (4) Lamelles de fin de course
- (5) Photocellules (en option - AAM0036)

C2- Installation du moteur et des crémaillères

La pose de votre motorisation sur une base béton est privilégiée :

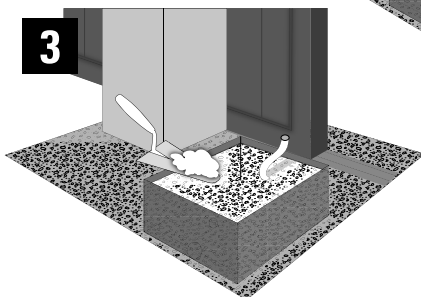
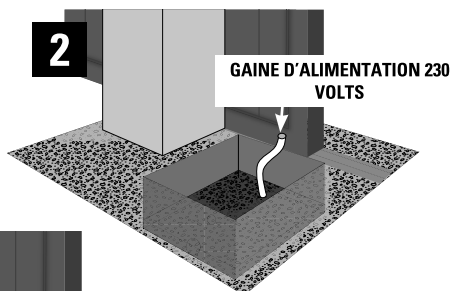
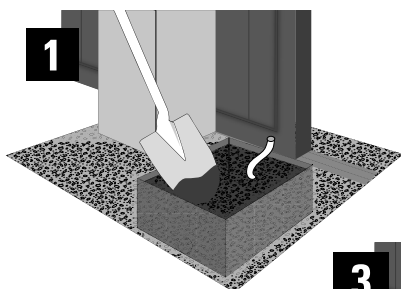

Positionnez la plaque de support moteur pour déterminer les emplacements de vos perçages.
Elle doit être parfaitement parallèle au portail :

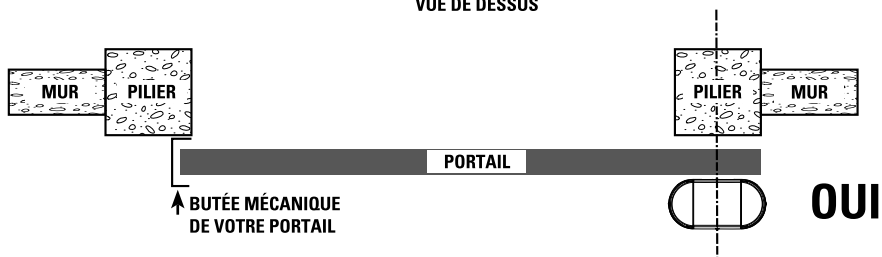
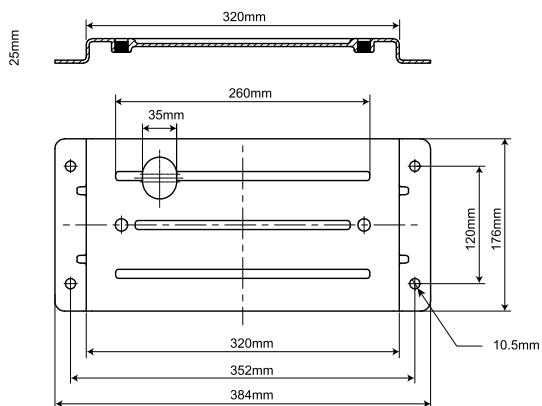

Le bord de la plaque de fixation doit se trouver à 5 cm du bord du portail :

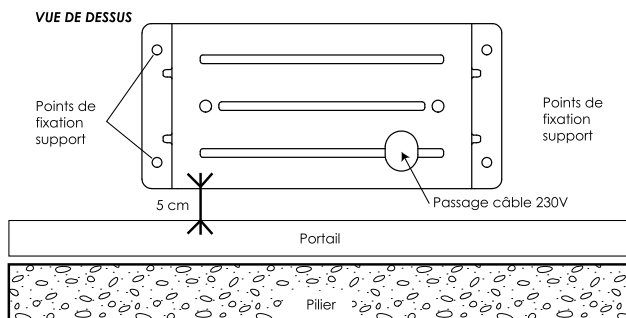

Percez votre support béton et installez vos 4 chevilles métalliques ou à scellement chimique pour fixer votre plaque de support moteur. Passez tous les câbles d'alimentation et d'accessoires. Assurez-vous à l'aide d'un niveau à bulle que la plaque de fixation du moteur soit bien de niveau. Positionnez votre moteur et boulonnez le avec les deux vis fournies.

Fixation de la crémaillère :

Les crémaillères fournies, en matériau thermoplastique avec insert acier, sont adaptées pour des portails d'un poids de 400 Kg. Elles se montent aisément sur le portail, par simple vissage. Nous vous fournissons les vis auto-foreuses.

Si votre portail, par sa construction, n'autorise pas le montage direct des crémaillères, vous devez y créer une nouvelle base d'appui :

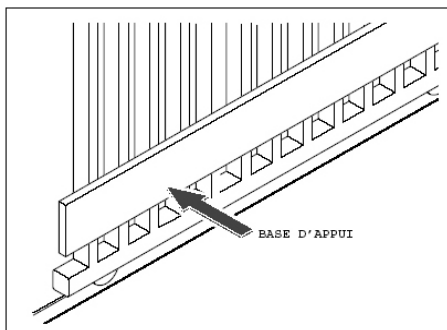

Pour positionner la première crémaillère, posez-la en respectant un espace de 2 mm entre la roue crantée du moteur et la crémaillère comme indiqué sur le schéma ci-dessous :

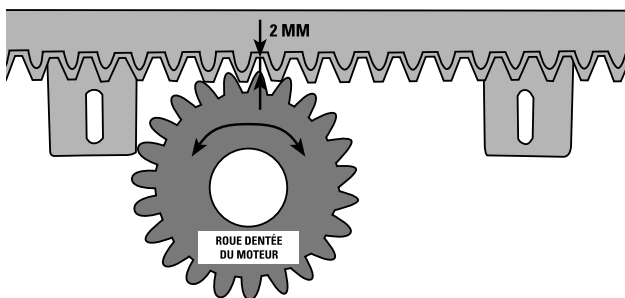

Puis tracez vos marquages pour visser les vis auto-foreuses comme indiqué ci-dessous :

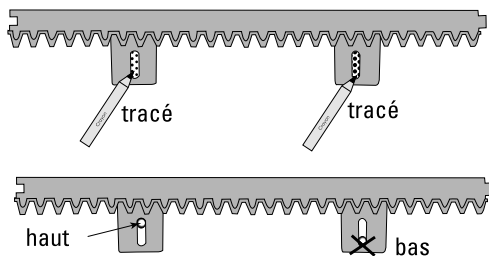
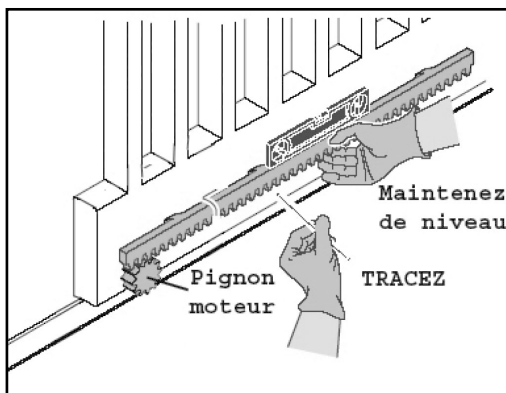

Vissez la vis auto-foreuse vers le haut du trou oblon de votre crémaillère.

Vérifiez bien que la roue crantée de votre moteur occupe toute la surface de la crémaillère :

VUE DE PROFIL

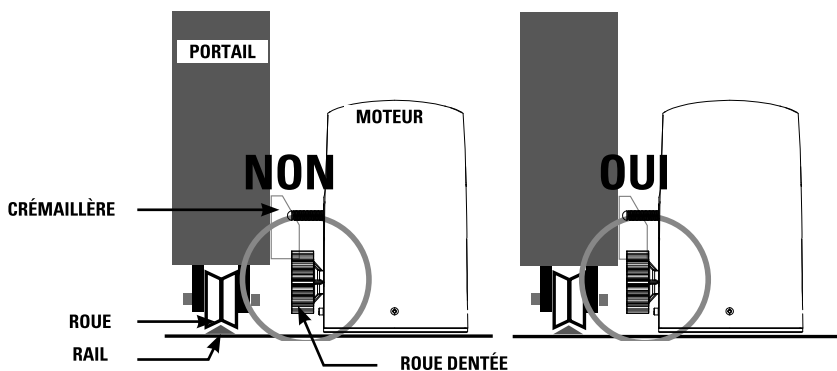

Positionner les fins de course sur la crémaillère

Les lamelles de fin de course doivent être positionnées en début et en fin de crémaillère. Elles indiquent au moteur la position ouverte ou la position fermée de votre portail. Leur pose est indispensable au bon fonctionnement de votre motorisation.

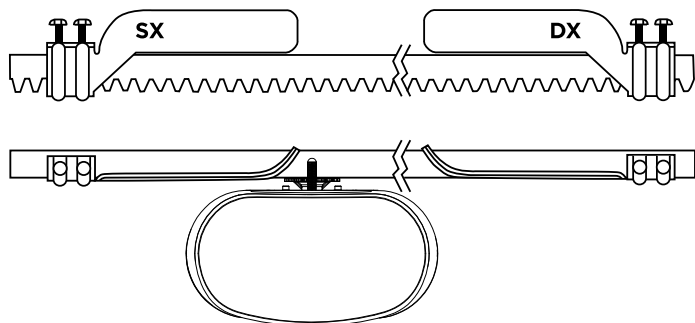

C3- Déverrouillage manuel

En cas de coupure de courant ou pour programmer votre automatisme de portail, vous pouvez déverrouiller manuellement le moteur : Placez-vous du côté intérieur du portail. Introduisez la clé à six pans servant au déverrouillage, puis la visser entre 5 et 10 fois jusqu'à déverrouillage. Vous pouvez désormais ouvrir le portail à la main. Pour verrouiller de nouveau le moteur, introduisez la clé à six pans servant au déverrouillage, puis dévisser entre 5 et 10 fois dans l'autre sens jusqu'à verrouillage.

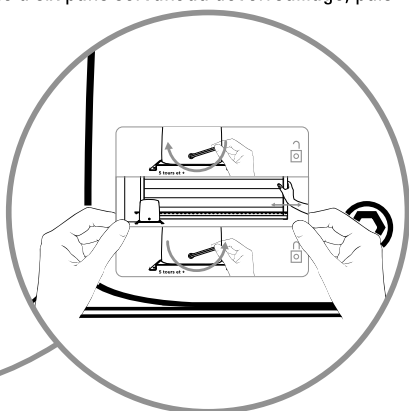
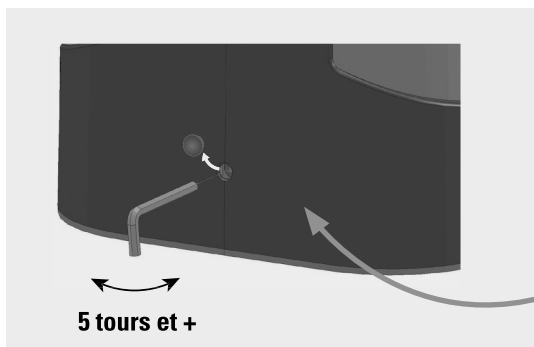

Fixez l'étiquette relative au dispositif de débrayage manuel de façon permanente auprès de l'organe de manoeuvre.

C4- Schéma de câblage

câblage impératif en :

▲ ≥ 0.5 mm²

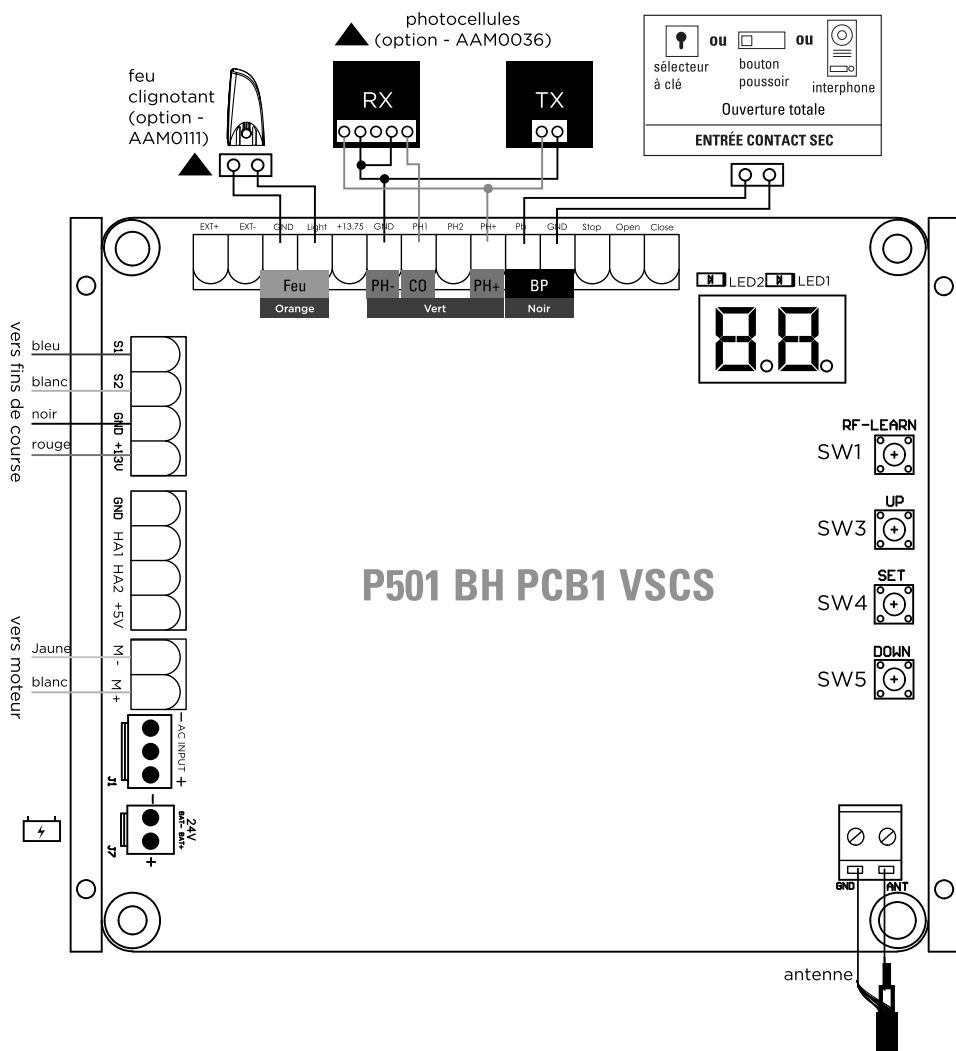

P501 BH PCB1 VSCS

C5- Installation et raccordement

Branchement de l'alimentation 230 volts

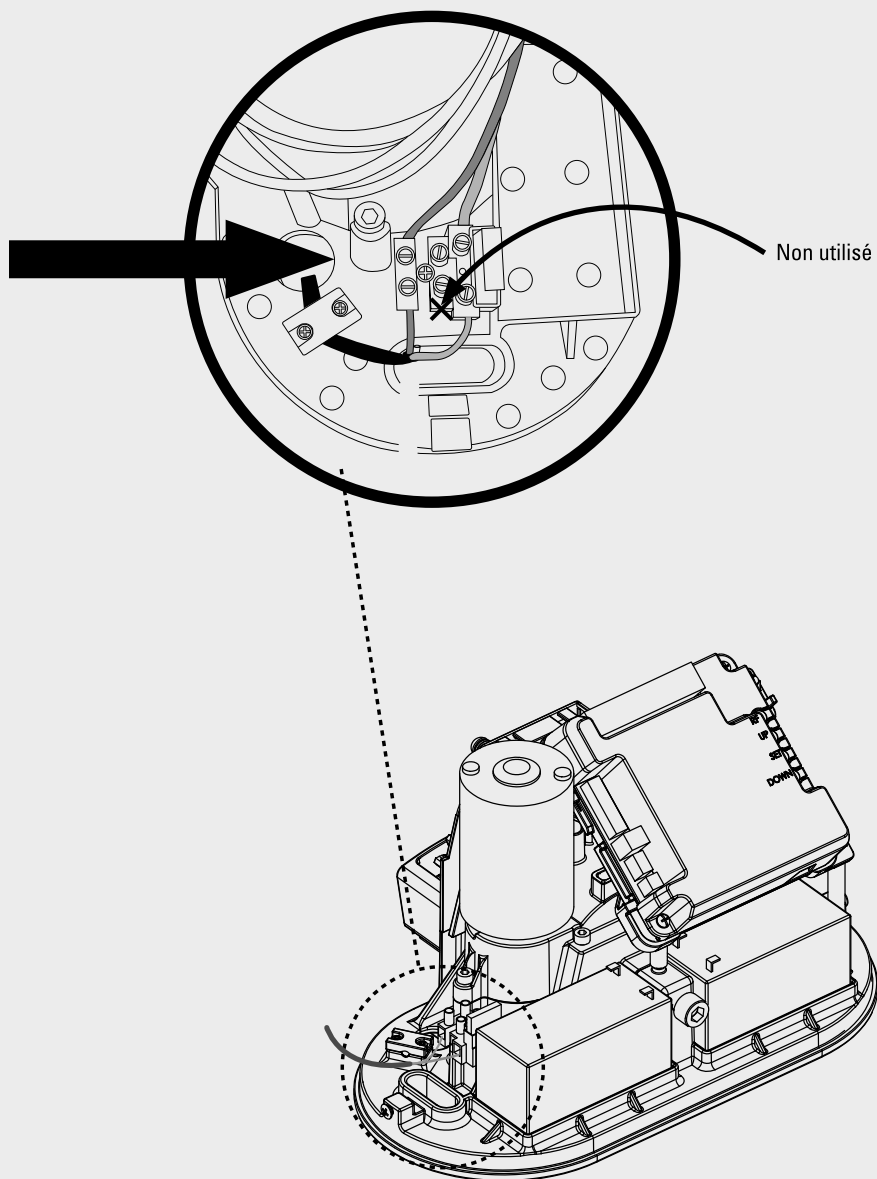

Feu clignotant (en option - AAM0111)

Veillez à retirer tout emballage avant de procéder au branchement.

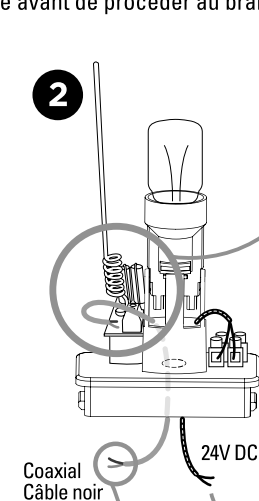
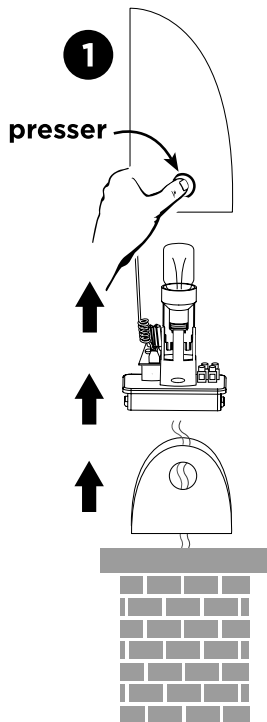

Si vous souhaitez améliorer la portée de vos télécommandes, vous pouvez brancher l'antenne située dans le feu clignotant avec un câble coaxial type RG58 (non fourni). Dans ce cas, vous devez déconnecter l'antenne d'origine. Branchez le cuivre central du câble coaxial sur la borne «ANT» et la tresse sur la borne «GND», côté antenne et côté carte électronique.

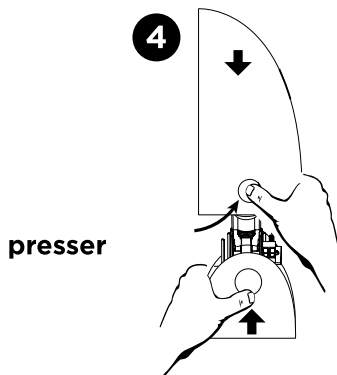
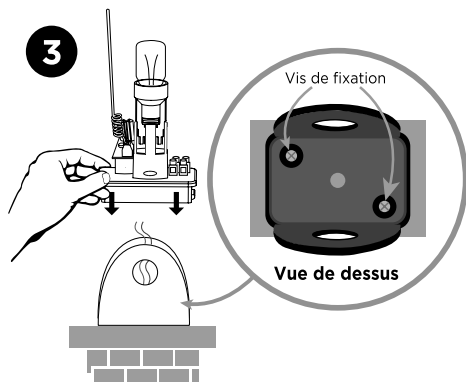
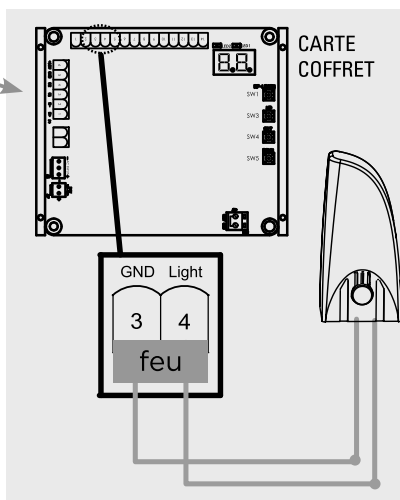
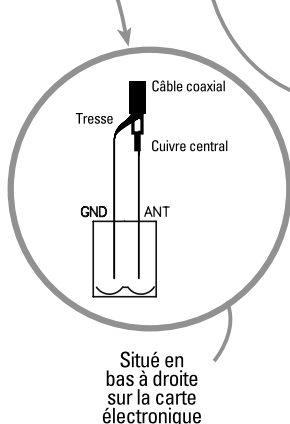

Photocellules (en option - AAM0036)

Les photocellules sont des dispositifs de sécurité pour les portails automatiques. Elles sont composées d'un émetteur et d'un récepteur et elles se déclenchent lorsque la trajectoire du faisceau est interrompue. Si un obstacle est détecté, le portail s'arrête et s'ouvre légèrement permettant à l'obstacle d'être dégagé en toute sécurité. Les photocellules peuvent être posées indépendamment sur le pilier gauche ou droit.

ÉTAPE 1

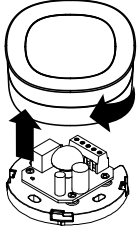

ÉTAPE 2

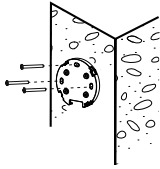

ÉTAPE 3

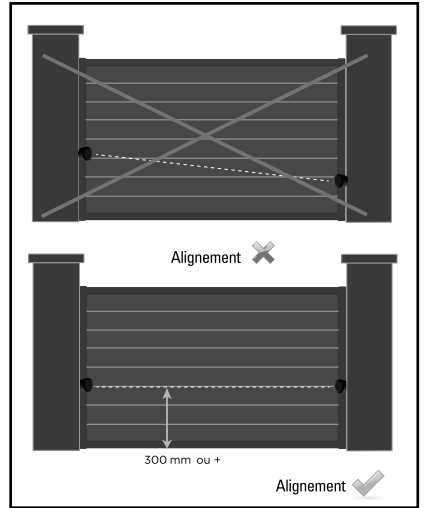
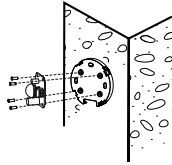

ÉTAPE 4 : CABLAGE CARTE COFFRET

type de câble :
0.5 mm²

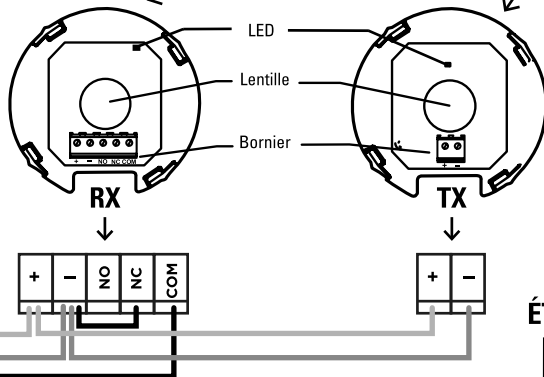
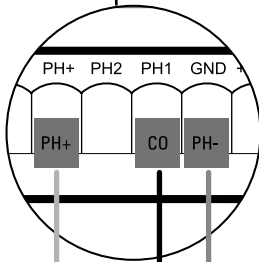
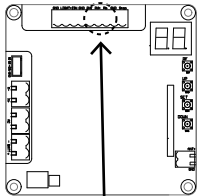

ÉTAPE 5

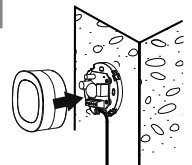

Après le branchement de vos photocellules, n'oubliez pas d'aller modifier le programme H et réglez-le sur H-1 pour rendre vos photocellules actives. Sinon, elles n'auront aucun effet sur le fonctionnement de votre motorisation.

D- RÉGLAGE / UTILISATION

D1- Télécommandes

Programmer une télécommande : Maintenir la touche «RF-Learn» jusqu'à ce que l'afficheur LED indique «CS». Appuyez pendant 5 secondes sur n'importe quelle touche de votre télécommande pendant 5 secondes, l'afficheur LED clignote 2 fois puis s'éteint. La programmation de votre télécommande est faite (figure 1,2 et 3).

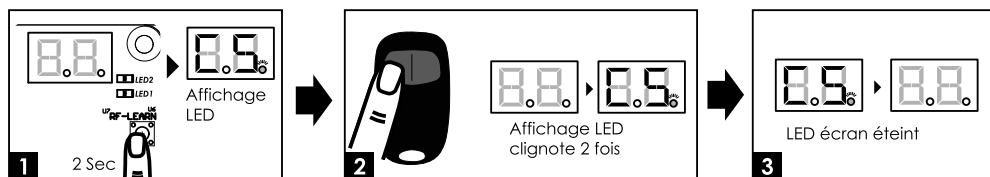

Vous pouvez désormais utiliser votre télécommande comme suit :

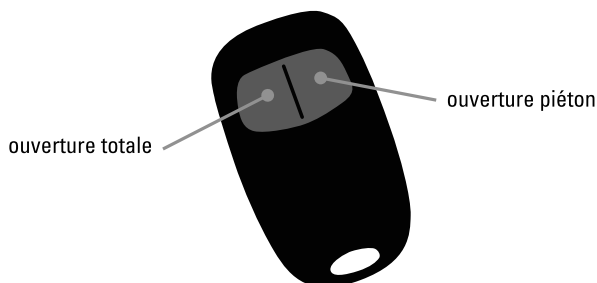

Pour effacer la mémoire des télécommandes

Pressez et maintenez la touche «RF-Learn» jusqu'à ce que l'afficheur LED indique  (environ 10 s.).

D2- Système d'apprentissage, re-initialisation et afficheur LED

Attention : avant de procéder à l'apprentissage du système, le processus de mémorisation de la télécommande doit être achevé.

(1) Pour réaliser l'apprentissage du système, débrayez votre portail et positionnez-le à la moitié de son ouverture et ré-embroyez-le.

Étape 1 : appuyez sur le bouton « SET », puis sur « SET » + « DOWN » pendant 3 secondes, l'afficheur LED indique « LE » (Figure 1,2 et 3, voir page suivante)

Étape 2 : Appuyez sur le bouton à gauche de votre télécommande pendant 1 à 3 secondes, l'afficheur LED indique alors « LP » (Figure 4 et 5)

Étape 3 : Le portail effectue son auto-apprentissage. C'est-à-dire qu'il se ferme une première fois puis s'ouvre et se referme. Veuillez attendre que ce processus soit complètement achevé.

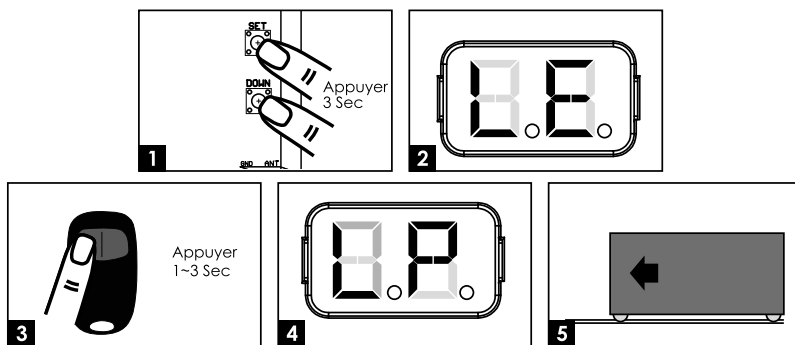

Si votre portail part en ouverture au lancement de la programmation, arrêtez le programme en appuyant sur SET. «-L» apparaît sur l'afficheur; attendez qu'il s'éteigne puis allez dans le programme 1 pour inverser le sens de rotation de votre portail (voir page suivante).

(2) Pour rétablir les paramètres usine

Pressez et maintenez les boutons « UP » et « DOWN » jusqu'à ce que l'afficheur indique « CL ».

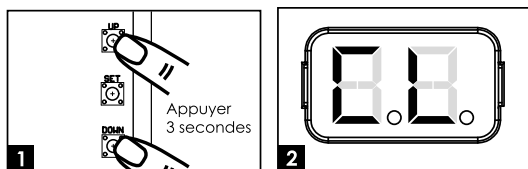

Afficheur LED	Description
	« -L » : le processus d'apprentissage n'est pas terminé ou à refaire.
	« OP » : le système est en fonctionnement normal. Pour entrer dans la programmation, appuyez sur le bouton « SET » pendant 3 secondes. Lorsque l'afficheur LED passe de « OP » à « 1 », appuyez sur les boutons « UP » et « DOWN » pour parcourir les fonctions programmables (1 à P). Appuyez ensuite sur « SET » pour rentrer dans le programme choisi puis appuyez sur « UP » ou « DOWN » pour changer les paramètres de la fonction et « SET » pour valider.
	« LE » : entrée en mode apprentissage, suivez les instructions.
	« LP » : le système d'apprentissage est en cours. Le processus d'auto-apprentissage est le suivant : Ouverture complète > fermeture complète
	« CL » : Réinitialisation avec les paramètres usine

D3- Réglages des fonctions programmables

Pour entrer dans les réglages, maintenir la touche «SET» 5 secondes. Un «1» s'affiche. Faire défiler avec «UP» ou «DOWN» jusqu'à la fonction désirée, puis «SET» pour entrer dans la fonction. Ensuite, modifier la valeur avec «UP» ou «DOWN» (attention, si aucune touche est pressée pendant 5 secondes, l'afficheur sort du mode réglage automatiquement).

Afficheur LED	Définition	Fonction	Valeur	Description
1	Option de direction d'ouverture de portail	1-1	Ouverture à gauche	Cette fonction permet d'ajuster la direction d'ouverture du portail. Le réglage d'usine est « 1-1 ».
		1-2	Ouverture à droite	
2	Fermeture automatique	2-0	Pas de fermeture automatique	Cette fonction permet d'ajuster la fermeture automatique après un temps de pause défini. Le réglage d'usine est « 2-0 » : pas de fermeture automatique.
		2-1	5 secondes	
		2-2	15 secondes	
		2-3	30 secondes	Un appui simultané sur les deux touches du haut de la télécommande (portail ouvert ou fermé) désactivera le mode automatique (confirmation avec 3 clignotements du feu clignotant). Refaire l'opération pour réactiver le mode automatique (confirmation avec 3 clignotements du feu clignotant).
		2-4	45 secondes	
		2-5	60 secondes	
		2-6	80 secondes	
		2-7	120 secondes	
2-8	180 secondes			
3	Réaction des photocellules lors d'une détection d'obstacle	3-1	Voir ci-dessous ↓	Veuillez effectuer ce réglage après celui de H & J. Le réglage d'usine est « 3-1 ».
		3-2		
		3-3		
<p>3.1 : Entrée PH1 active uniquement à la fermeture (réouverture totale en cas de passage durant la fermeture) Entrée PH2 active uniquement à l'ouverture (refermeture totale en cas de passage durant l'ouverture)</p> <p>3.2 : Entrée PH1 active uniquement à la fermeture (réouverture totale en cas de passage durant la fermeture) Entrée PH2 active à l'ouverture et à la fermeture (changement de sens pendant 2 secondes si le portail est en mouvement)</p> <p>3.3 : Entrée PH1 active uniquement à la fermeture (réouverture totale en cas de passage durant la fermeture) Entrée PH2 active uniquement à la fermeture (réouverture totale en cas de passage durant la fermeture). Portail fermé et arrêté, un passage déclenche l'ouverture (totale)</p>				
4	Vitesse du moteur	4-1	Lent	Le réglage d'usine est « 4-3 ».
		4-2	Moyen	
		4-3	Rapide	
		4-4	Très rapide	

5	Distance du ralentissement (non réglable)	5-2	80% de la distance complète	
6	Vitesse de ralentissement (non réglable)	6-3	40%	
7	Force de moteur (non réglable)	7-2	6A	
8	Ouverture partielle (ouverture piéton)	8-1	10%	Cette fonction permet d'ajuster la largeur de l'ouverture partielle. Le réglage d'usine est « 8-2».
		8-2	20%	
		8-3	30%	
		8-4	40%	
		8-5	50%	
		8-6	60%	
9	Clignotement	9-0	Le feu clignote dès que le portail commence à se déplacer.	Le réglage d'usine est « 9-0».
		9-1	Le feu clignote 3 secondes avant que le portail commence à se déplacer.	
A	Inversion de sens lors de la rencontre d'un obstacle	A-0	Pas d'inversion	Le réglage d'usine est « A-3 ». En cas d'inversion de sens, la fonction de fermeture automatique est annulée.
		A-1	Inversion pendant 1 seconde	
		A-2	Inversion pendant 3 secondes	
		A-3	Inversion jusqu'à la fin	
C	Bouton de contrôle pour ouverture totale (sur la télécommande)	C-1	Touche en haut à gauche	Le réglage d'usine est « C-1».
		C-2	Touche en haut à droite	
		C-3	Touche en bas à gauche*	
		C-4	Touche en bas à droite*	
E	Bouton ouverture partielle - passage piéton (sur la télécommande)	E-0	Pas de fonction	Le réglage d'usine est « E-2».
		E-1	Touche en haut à gauche	
		E-2	Touche en haut à droite	
		E-3*	Touche en bas à gauche	
		E-4*	Touche en bas à droite	

F	Bouton de contrôle d'un appareil externe (sur la télécommande)	F-0	Pas de fonction	Le réglage d'usine est « F-3 ».
		F-1	Touche en haut à gauche	
		F-2	Touche en haut à droite	
		F-3	Touche en bas à gauche*	
		F-4	Touche en bas à droite*	
H	Paire de photocellules 1	H-0	Inactives	Le réglage d'usine est « H-0 ».
		H-1	Actives	
J	Paire de photocellules 2	J-0	Inactives	Le réglage d'usine est « J-0 »
		J-1	Actives	
L	Commande de stop	L-0	Inactive	Le réglage d'usine est « L-0 », sortie 11 et 12
		L-1	Active	
P	Logique de fonctionnement télécommande	P-1	Ferme	Le réglage d'usine est « P-1 »
		P-2	Ouvre	

* valable uniquement avec une télécommande 4 canaux (ref. AAM0121 / AAM0122)

Réglage de la fonction 3 (fonction 3-1) :

Position du portail	Réaction des photocellules lors de la détection d'obstacle
Fermé	Aucun effet
Ouvert	Recharge le temps de fermeture automatique
Arrêt pendant le fonctionnement	Recharge le temps de fermeture automatique
Pendant la fermeture	Ré-ouvre
Pendant l'ouverture	Aucun effet

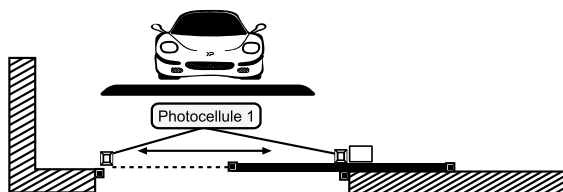

D4- Essais et vérification

Veuillez soigneusement réaliser les vérifications ci-dessous :

- Débloquez le motoréducteur avec la clé de déverrouillage.
- Assurez-vous que le portail puisse être déplacé manuellement pendant les phases d'ouverture et de fermeture avec une force max 390N (40 kg environ).
- Verrouillez le motoréducteur.
- Utilisez le sélecteur à clé, appuyez sur le bouton ou utilisez l'émetteur, testez l'ouverture, la fermeture et l'arrêt du portail puis assurez-vous que le portail soit dans la bonne direction.
- Vérifiez les appareils un par un (photocellules, sélecteur à clé, etc.) pour confirmer que l'unité de commande reconnaît chaque appareil.

D5- Indications voyants LED

LED	Description
LED 1	La LED1 s'allume, lorsqu'il y a un obstacle entre les photocellules ou un défaut d'alignement ou un défaut de branchement (attention, fonction H doit être activée avec une photocellule connectée sur PH1).
LED 2	La LED2 s'allume, lorsqu'il y a un obstacle entre les photocellules ou un défaut d'alignement ou un défaut de branchement (attention, fonction J doit être activée avec une photocellule connectée sur PH2).

E- CARACTÉRISTIQUES TECHNIQUES

Moteur

Moteur	Moteur 24V DC
Type	coulissant
Régime moteur	2600 tours/min
Poids max du portail/ Largeur max du portail	400 kg / 5 m
Température de fonctionnement	-20°C~+50°C
Vitesse	23.10 cm/s
Dimensions	309 mm x 157 mm x 308 mm

Le niveau de pression acoustique émis pondéré A de la motorisation est égal ou inférieur à 70 dB (A).

Télécommandes

Canaux	2
Fréquence	433.92 MHz
Puissance maximale d'émission	< 10mW
Alimentation	1 pile lithium CR2032 fournie
Sécurité	code secret tournant

Crémaillères

Crémaillères	12 x 34 cm
Matériau	nylon renforcé avec insert acier
Longueur fournie	4m (fournies) (longueur de chaque crémaillère 34 cm)

Feu clignotant (option - AAM0111)

Antenne intégrée	Oui (câble coaxial non fourni)
Ampoule	LED E14 24V 1W (fournie)
Câble alimentation	2 x 1 mm ² (non fourni)
Branchement ampoule	non polarisé (carte électronique)
Visserie	fournie
Ne pas alimenter en 230V	
Température de fonctionnement	-20°C~+50°C
Dimensions	74 x 167 x 59 mm

Photocellules (option - AAM0036)

Méthode de détection	Faisceau infrarouge
Portée	10 m maximum
Tension d'entrée	12~24V AC/DC
Délai de réponse	< 100ms
Indicateur de fonctionnement	RX : LED rouge allumée (faisceau interrompu) LED rouge éteinte (faisceau aligné) TX : LED rouge allumée (alimentation)
Dimensions	63 x 63 x 30 mm
Type de sortie	Sortie relais

F- MAINTENANCE

F1- Motorisation

Effectuer les opérations suivantes au moins tous les 6 mois.
En cas d'utilisation fréquente, raccourcir ce délai.

Couper l'alimentation:

- (1) Nettoyer et graisser les vis, les chevilles et la charnière.
- (2) Vérifier que les points de fixation soient bien serrés.
- (3) Vérifier la bonne connexion de vos câbles.

Connecter l'alimentation:

- (1) Vérifier les réglages de l'alimentation.
- (2) Vérifier le fonctionnement du déverrouillage manuel.
- (3) Vérifier le bon fonctionnement des photocellules ou autre dispositif de sécurité.

F2- Télécommande

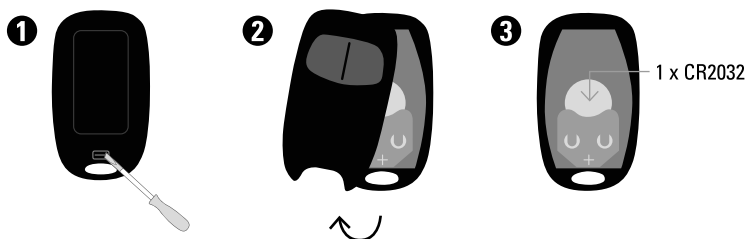

G- ASSISTANCE TECHNIQUE

G1- Aide au dépannage

Problème rencontré	Solutions
L'apprentissage ne se lance pas.	Augmenter la puissance en modifiant le paramètre 7 de 1 à 5, puis relancer un apprentissage.
La porte ne se déplace pas lorsque la télécommande est actionnée	<ol style="list-style-type: none"> 1. Vérifier si le voltage est supérieur à 25V 2. Assurez-vous que tous les câblages soient bien connectés sur le bornier 3. Assurez-vous du bon état du fusible ou du disjoncteur de votre alimentation.
Le portail s'ouvre mais ne se ferme pas	Vérifier si le voyant LED1 est allumé auquel cas vérifier les photocellules, leurs branchements et leur alignement. Repasser le programme H à H-0 pour rendre les photocellules inactives le temps de vérifier vos branchements

Le portail ne fait pas sa course en entier	Augmenter la puissance avec le programme 7 (réglage de 7-1 à 7-9). Mettre à jour les phases de ralentissement avec le programme 6 (réglage de 6-1 à 6-4). Toutefois par journée de grand vent, la motorisation étant tenue à des normes de sécurité anti-pincement et écrasement, des arrêts pourront être constatés (mais ce n'est pas un défaut de matériel).
Les photocellules ne fonctionnent pas	Vérifier que les photocellules soient activées avec le programme H : H-1. Vérifier que le voyant rouge de la photocellule RX n'est pas allumé. S'il l'est c'est qu'il y a un défaut d'alignement de vos photocellules.
Les télécommandes n'ont pas une bonne portée	Vérifier la tension de vos piles. Vérifier le branchement de l'antenne et que l'âme unifilaire du câble ne touche pas la tresse.
Lors de l'apprentissage, le portail se ferme et ne se rouvre pas	Vérifier la présence des lamelles de fin de course sur la crémaillère, mais aussi leur bon positionnement.

Si aucune des procédures de diagnostic ou maintenance ne règle la panne, merci de contacter notre centre technique.

G2- Conseils d'experts



En cas de besoin, vous pouvez prendre contact avec nos experts au numéro ci-dessous. Notre équipe de techniciennes et de techniciens, basée en France, assure un conseil avisé et personnalisé.

0 892 350 490

Service 0,15 €/ min
+ prix appel

Horaire du service, voir sur le site internet : www.scs-sentinel.com/contact

Avant de nous contacter :

- Préparez votre ticket de caisse ou votre facture d'achat ORIGINALE
- Indiquez-nous la référence de votre automatisme
- Munissez-vous de l'outillage nécessaire.
- Ouvrez le caisson pour accéder à la carte électronique (à ne pas faire s'il pleut)
- Placez-vous près de votre automatisme, nos techniciens vous donnent des instructions adaptées à votre cas précis, il est donc indispensable que vous puissiez effectuer en temps réel les manipulations prescrites.

Prenez rendez-vous avec nos experts



Notre service de prise de rendez-vous par visioconférence est là pour vous aider.

Ces sessions sont spécialement conçues pour répondre à vos besoins en installation ou dépannage de manière efficace et ciblée. Grâce à la visioconférence, vous pouvez montrer à notre équipe d'experts votre installation actuelle, poser des questions en temps réel et bénéficier de conseils précis étape par étape pour résoudre vos problèmes rapidement.

Pour plus d'informations sur ce service payant, rendez-vous sur notre site internet www.scs-sentinel.com (services)

G3- Chat' en ligne



Une question ?

Pour une réponse personnalisée, utilisez notre chat en ligne sur notre site web www.scs-sentinel.com

H- GARANTIE



SCS Sentinel accorde à ce produit une garantie supérieure à la durée légale, en gage de qualité et de fiabilité.

Il est impératif de garder une preuve d'achat durant toute la période de garantie.

Conservez soigneusement le code-barre ainsi que votre justificatif d'achat, il vous sera demandé pour faire jouer la garantie.

Ne sont pas couverts par la garantie :

- Dommages matériels ou électriques résultant d'une mauvaise installation (erreur de câblage, polarité inversée...)
- Dommages résultant d'une utilisation impropre du feu clignotant (utilisation différente de son origine) ou de modifications.
- Dommages résultant de l'utilisation et /ou installation de pièces ne provenant pas de celles prévues et incluses par SCS Sentinel.
- Dommages dus à un manque d'entretien ou un choc.
- Dommages dus aux intempéries telles que : grêle, foudre, vent violent, etc.
- Retours articles sans copie de facture ou justificatif d'achat.

I- AVERTISSEMENTS

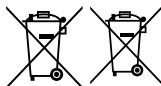

Ne jetez pas les piles et les appareils hors d'usage avec les ordures ménagères. Les substances dangereuses qu'ils sont susceptibles de contenir peuvent nuire à la santé et à l'environnement. Utilisez les moyens de collectes sélectives mis à votre disposition par votre commune ou votre distributeur.



Points de collecte sur www.quefairedemesdechets.fr
Privilégiez la réparation ou le don de votre appareil !



J- DÉCLARATION DE CONFORMITÉ

Par la présente, SCS Sentinel déclare que ce produit est conforme aux exigences essentielles et autres dispositions pertinentes de la directive 2014/53/UE et de la directive 2006/42/EC. La déclaration de conformité peut être consultée sur le site : www.scs-sentinel.com/downloads

TABLE OF CONTENTS

A - Safety instructions	23
B - Description	26
C- Wiring / Installing	27
D- Setting/Using.....	35
E- Technical features.....	40
F- Maintenance	41
G- Troubleshooting.....	41
H- Warranty	42
I- Warnings	42
J- Declaration of conformity	42

A- SAFETY INSTRUCTIONS



WARNING: Important safety instructions. It is essential to follow these instructions for reasons of personal safety, as incorrect installation may result in serious injury. Keep these instructions in a safe place. If installation is carried out by a third party, this manual must be given to the end user. The end user must also be trained in the safe use of the appliance in accordance with the instructions in this manual.



INFORMATION

SCS SENTINEL certifies that its motorised operators comply with the standards and safety regulations for motorised gate operators (EN 60335-2-103).

The use of this product outside the specified conditions or the use of components or accessories not recommended by SCS SENTINEL may compromise the safety of property and persons, and is therefore prohibited. SCS SENTINEL accepts no liability for any damage resulting from failure to comply with the instructions provided in this manual.



BEFORE INSTALLING

This product is only designed for the automation of a sliding gate for "residential" use.

Installation requires qualified staff with mechanical and electrical skills.

Before installing the motorised device, check that the driven part is in good mechanical condition, properly balanced and opens and closes correctly.

Make sure that the temperature range indicated on the motorised system is suitable for the installation's location.

PLEASE NOTE: The motorised system cannot be used with a driven part incorporating a side gate.

ELECTRICAL INSTALLATION



CAUTION: The power supply installation must comply with current standards in the country where the product is installed (NF C 15-100 for France) and be carried out by qualified staff.

The mains supply must be protected against overload by a suitable trip switch and an earth leakage circuit breaker. A means of disconnecting all the poles of the power supply network must be provided. This device must be connected directly to the supply terminals and have a contact separation distance on all poles to ensure complete disconnection in accordance with the installation rules.

If the power cable is damaged, it must be replaced by the manufacturer, its after-sales service or similarly qualified persons in order to avoid a hazard.



INSTALLING THE MOTORISED SYSTEM



CAUTION: The motorised device must be disconnected from its power source during installation.

WARNING: Make sure that in the installation environment (gate and fixed parts), the zones at risk are avoided or at least signposted (see "Potential risks" section after these instructions).

Ensure that crushing caused by the opening movement of the driven part is avoided between the driven part and the surrounding fixed parts.

WARNING: Activation of the manual disconnection device may cause uncontrolled movement of the driven part due to mechanical failure or loss of balance. If a fixed control device is installed (keypad, key selector, etc.), it must be installed 1.5 m above the ground, away from moving parts but always within sight of the gate.

If the gate is to operate in automatic closing mode, or if it is to be opened remotely without a direct view of the gate, photocells must be installed without fail.

If your gate closes automatically, or if it opens onto the public highway, it may be compulsory to install a flashing light, depending on the regulations in the country where the motorised device is installed.

In accordance with European standards EN 12453 and EN 13241-1 applicable to industrial, commercial and residential power-operated doors and gates, and depending on the installation environment, accessories not included in this kit (photocells and flashing light) may need to be added.

It is the installer's responsibility to ensure that the installation is compliant.

After installation, make sure that the mechanism is properly adjusted and that the protection system and any manual disconnection devices function properly. Permanently attach the label concerning the manual disconnection device to the operating element of this device.



USING THE MOTORISED SYSTEM

PLEASE NOTE: This appliance may be used by children at least 8 years old and by people with reduced physical, sensory or mental capabilities or without experience or knowledge, if they are properly supervised or instructed in the safe use of the appliance, and if the risks involved have been understood.

Children should not play with the appliance.

The user's cleaning and maintenance must not be carried out by unsupervised children.

Do not allow children to play with the unit or its controls. Keep remote control units out of the reach of children.

WARNING: The user must supervise the gate during operation and keep people away until the gate is fully opened or closed. Do not deliberately hinder gate movement.



MAINTENANCE AND UPKEEP OF THE MOTORISED DEVICE



CAUTION: The motorised device must be disconnected from its power source during cleaning, maintenance and parts replacement.

Check the installation frequently for poor balancing or signs of wear or damage to cables, springs and mounting. Do not use the appliance if any repairs or adjustments are required. Only original parts should be used to replace or repair the motorised system.

For further information, see section
F - Maintenance

REMOTE CONTROLS



CAUTION: Do not swallow the battery (risk of chemical burns).

This product contains a button cell battery. If swallowed, the button cell battery can cause severe internal burns in only 2 hours and may cause death. Keep new and used batteries out of the reach of children. If the battery compartment does not close securely, stop using the product and keep it out of the reach of children. If you suspect a battery or other part has been swallowed or inserted into any part of the body, seek medical advice immediately. Do not clean the remote control with abrasive or corrosive substances.

Just use a soft cloth. Do not allow children to play with the product or its packaging. When replacing batteries, ensure they have the same characteristics as the ones supplied with the product. If the device is not being used for a prolonged period, remove the batteries unless the system is intended for emergency situations. Do not expose the batteries to excessive heat or throw them in a fire.

Potential risks

There are 2 potential risks identified opposite:

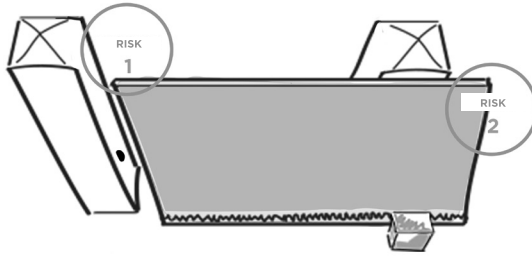

Risk 1 : Crushing between pillar and gate

Prevention :

- Obstacle detection by motor.
- Use of photocells.

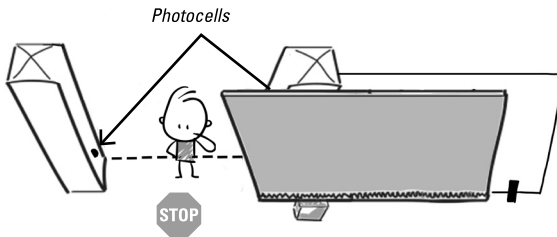

Risk 2 : Crushing between the gate and a fixed part

Prevention :

- Blocking access to this area (barrier, fencing at a sufficient height)
- Use of photocells.

- Leave enough distance between the gate end stop and a fixed part (wall, etc.)

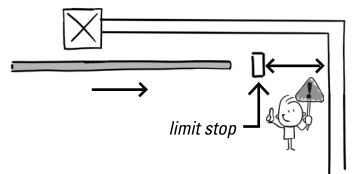
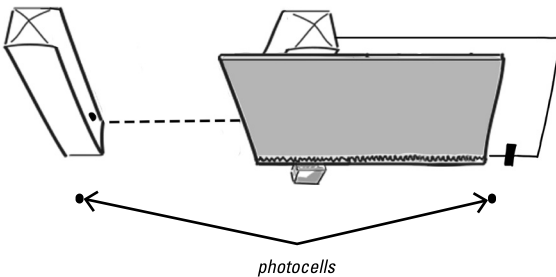

B- DESCRIPTION

B1- Content

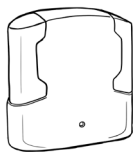

1 motor

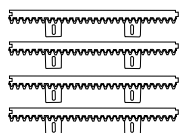

racks (4m)



2 remote controls

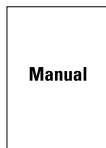

Manual

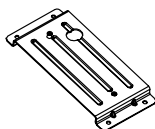

mounting bracket motor



metallic slowing down



screws



lock key

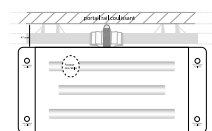

installation template

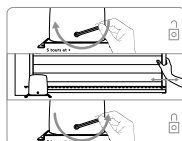

unlocking sticker

B2- Dimensions

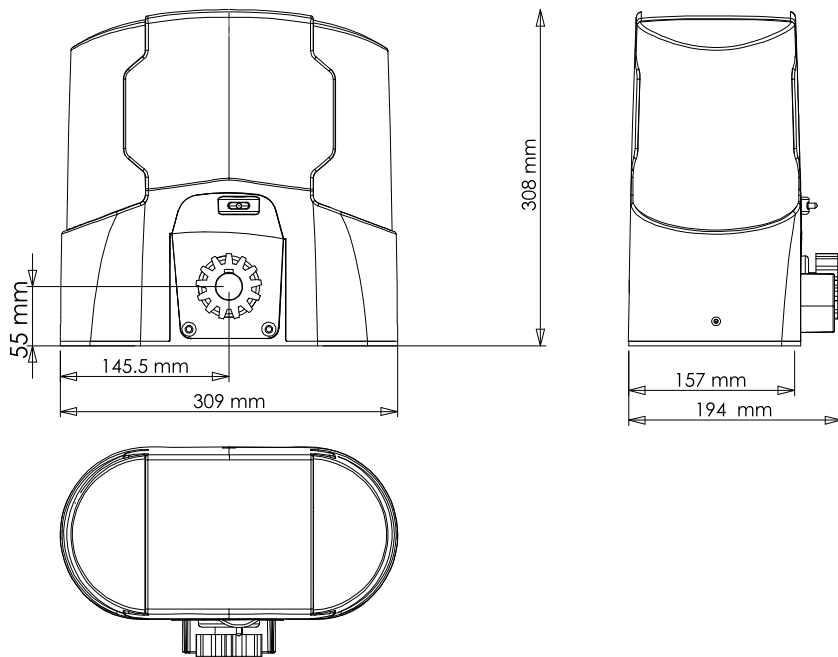

B3- Description of device

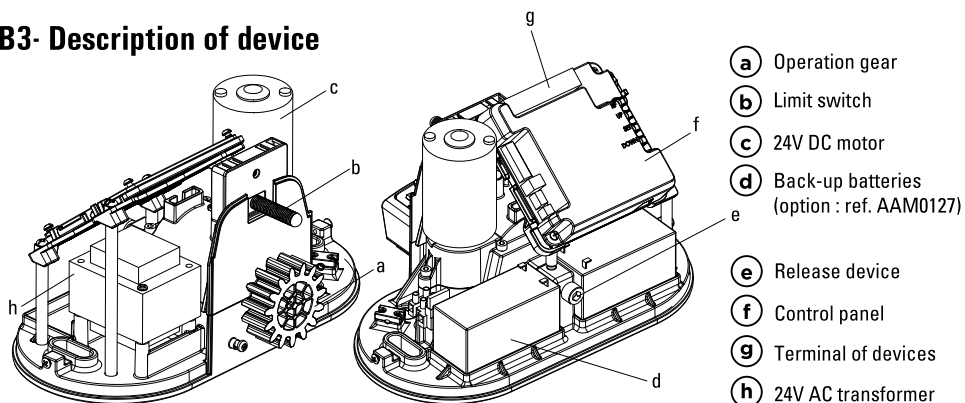

C- WIRING / INSTALLING

C1- Standard installation

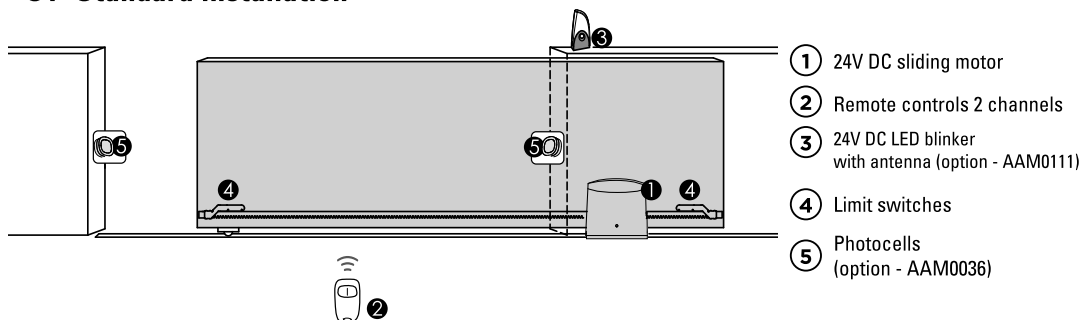

C2- Installation of motor gear and gear rack

Motorisation must be fixed onto concrete base :

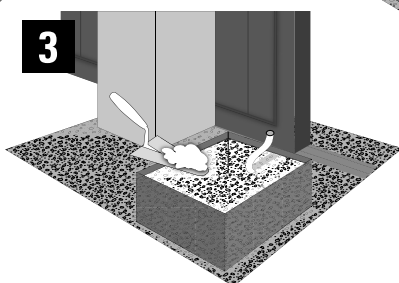
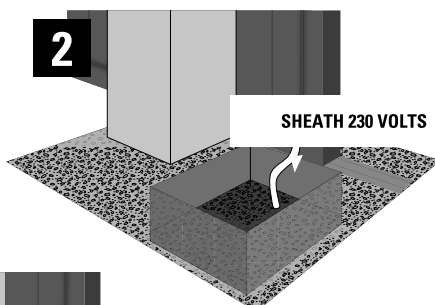
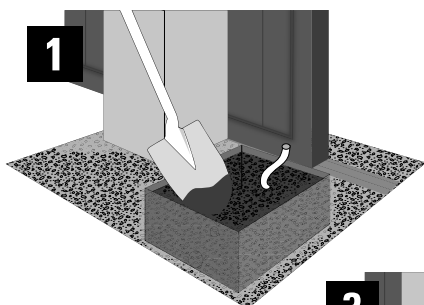

Place the engine support plate to determine the locations of your holes.
 Engine positioning must be strictly straight vs gate :

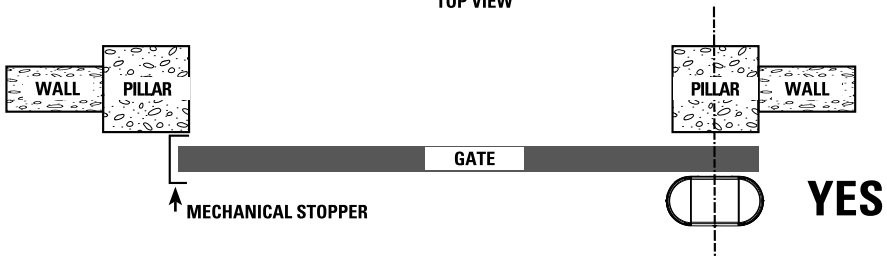
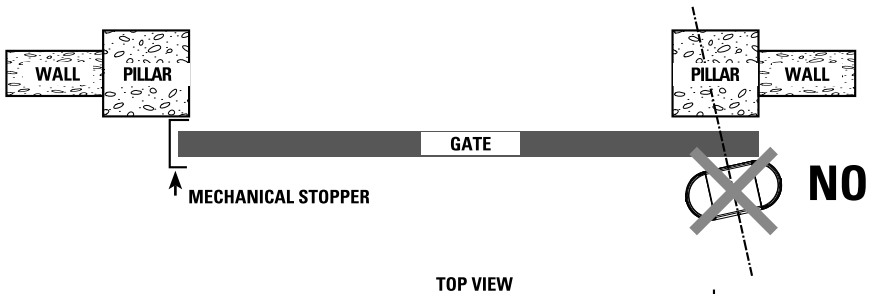
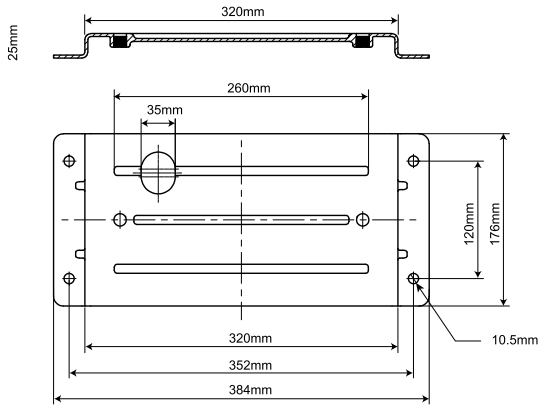

Engine support plate must be fixed at 5 cm from the gate :
 You can use the delivery template to facilitate the installation.

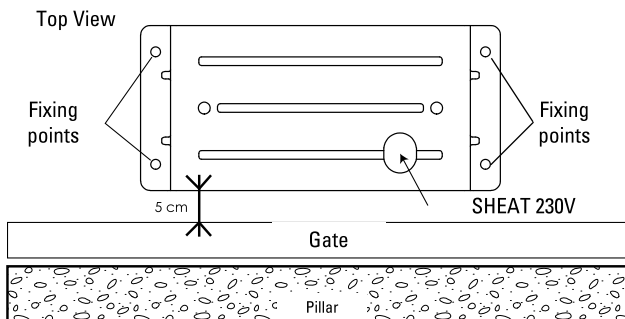

Drill your concrete substrate and install your 4 metal or chemical anchors dowels to secure your engine support plate.

Skip all power cables and accessories.

Make sure using a level tool that the motor mounting plate is level.

Position your engine and bolt it with 2 screws provided.

Nylon racks fixation :

Nylon rack are producing by thermoplastic material with steel insert and adapted to the gates of a weight of 400 Kg maximum. They are easily mounted on the gate, by simple screwing. We provide you with the self-drilling screws.

If your gate conception does not allow direct mounting racks, you must create a new support base :

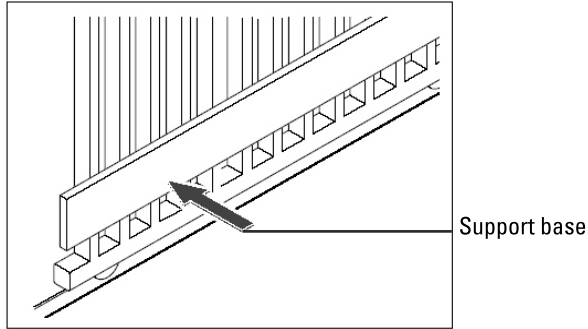

To place the first rack, put it down respecting a 2 mm space between the engine's toothed wheel and the rack as indicated on the scheme below :

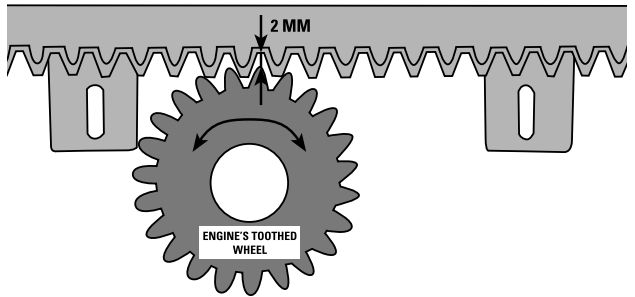

Then draw your markings to screw self-drilling screw as shown below :

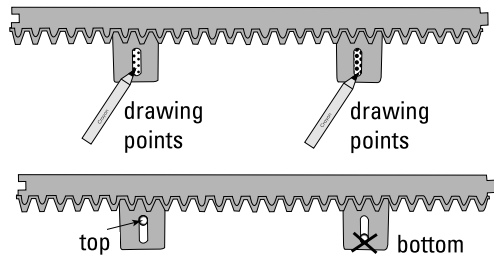
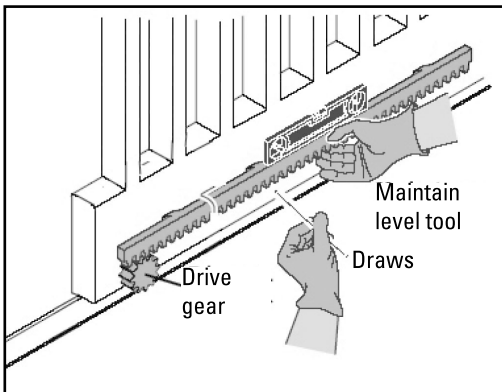

Screw the self-drilling screw up the slot of your rack :

Check that the toothed wheel of your engine covers the entire surface of the rack :

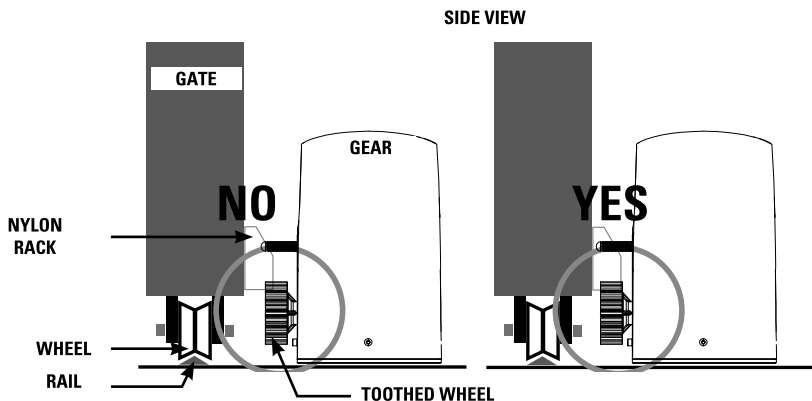

Place the slowing down on the nylon racks

The limit switches must be positioned at the beginning and end of the rack. They indicate to the motor whether your gate is open or closed. Their installation is essential to the smooth operation of your motorisation system.

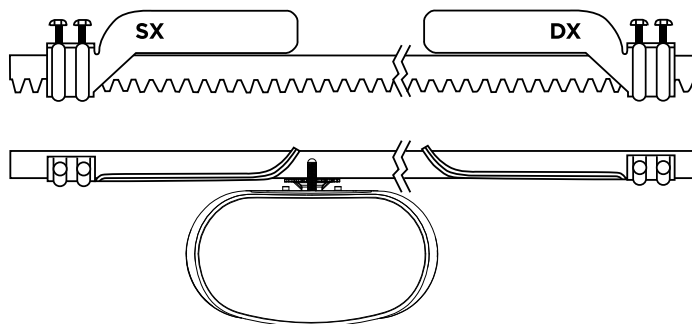

C3- Manual release

In case of power switch off or for motorization programming, you can unlock manually your engine: Position yourself inside of the gate. Insert key tool (inside screw set). Screw it 5 to 10 times until unlocked. You can remove manually your gate. For locking you gear, insert key tool (inside screw set) Unscrew it 5 to 10 times to reverse side until unlocked. Check if your gear is on fixed position.

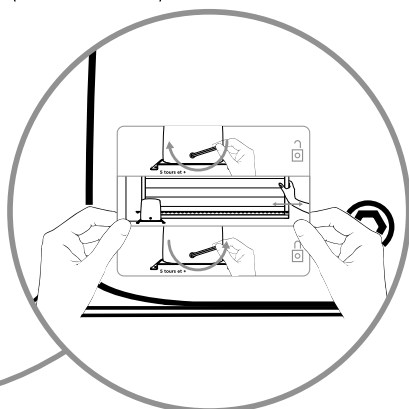
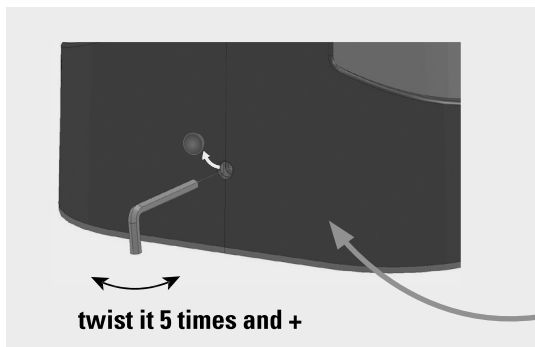

Permanently attach the label for the manual disconnection device to the operating element of this device.

C4- Wiring diagram

imperative wiring :

▲ ≥ 0.5 mm²

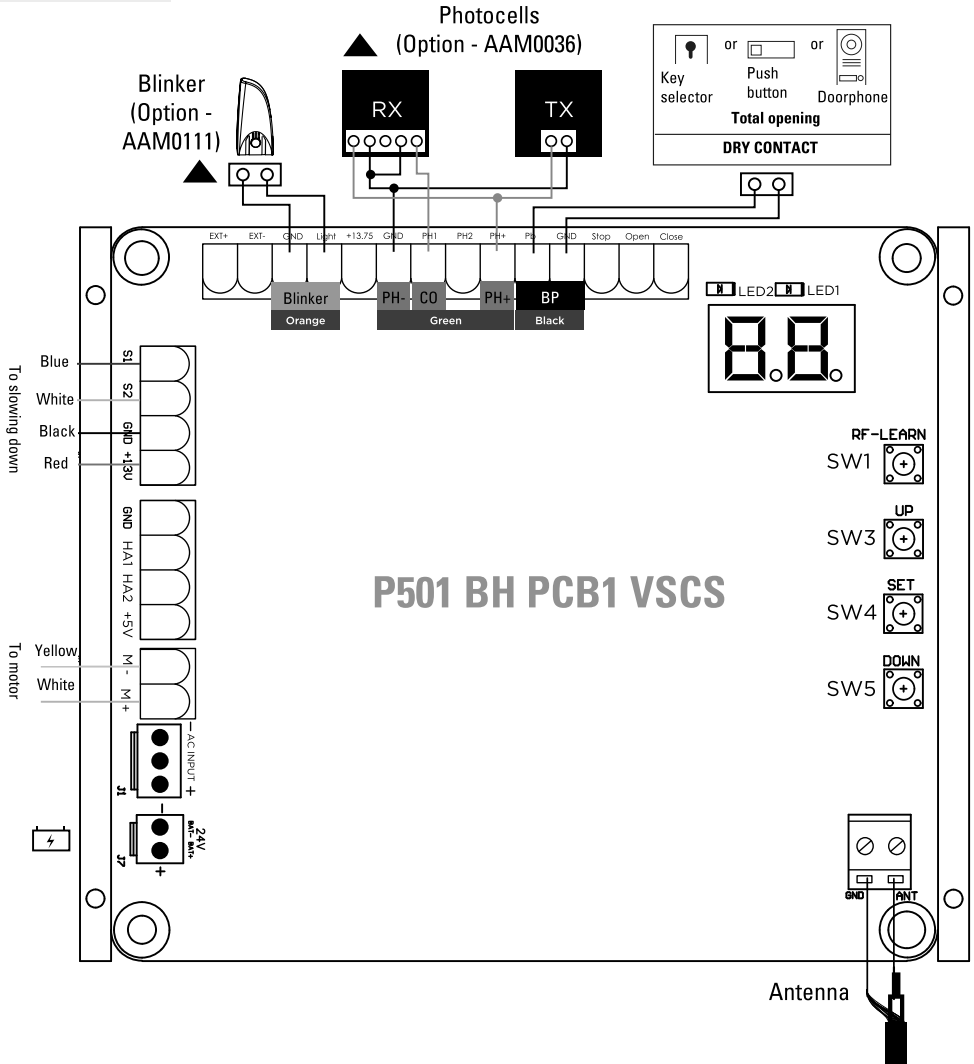

C5- Installing

230V connection switch power supply

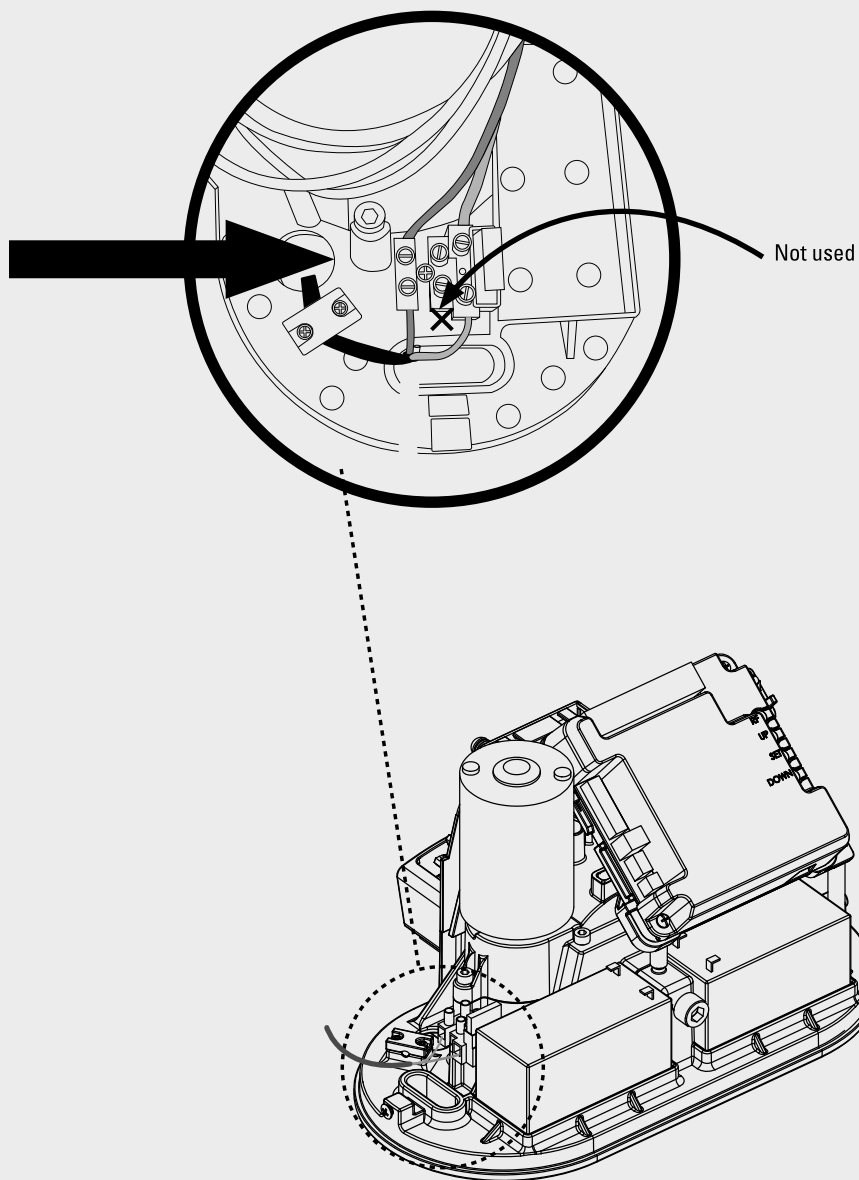

Blinker (option - AAM0111)

Remove any packaging before connecting.

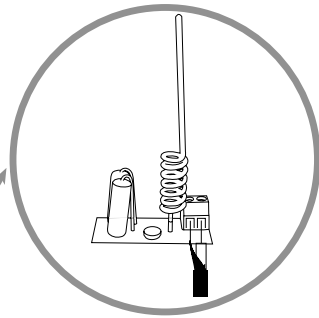
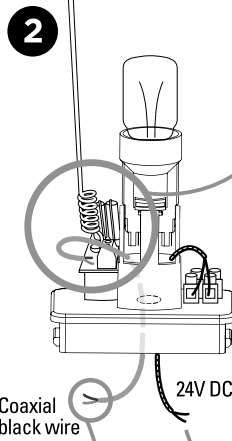
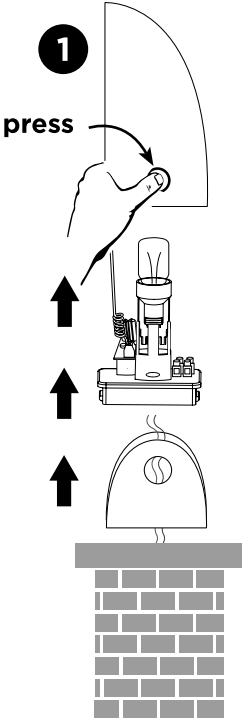

If you want to improve the operating range of your remote, you can connect the blinker antenna with a RG58 coaxial cable (not supplied). In this case you must disconnect the original antenna and then connect the coaxial copper core to the terminal ANT and the coaxial braided shield to the terminal GND on both antenna and electronic card.

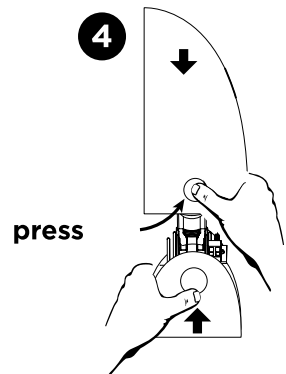
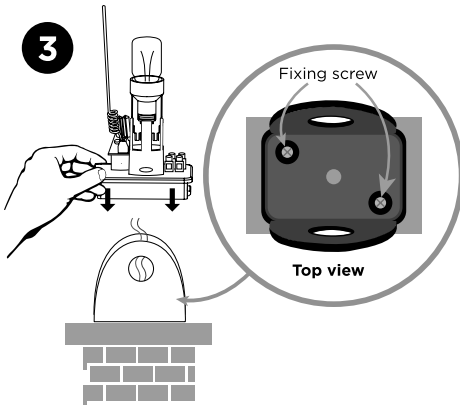
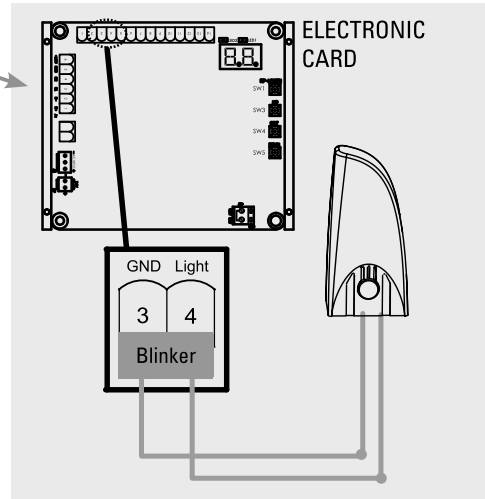
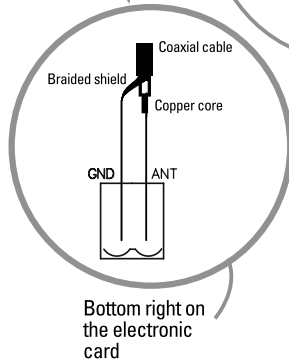

Photocells (option - AAM0036)

The photocells are safety devices for control automatic gates. Consist of one transmitter and one receiver based in waterproof covers; it is triggered while breaking the path of the beams. If an obstacle is detected, the gate stops and opens slightly, allowing the obstacle to be cleared safely. The photocells can be installed independently on the left or right pillar.

STEP 1

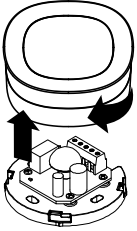

STEP 2

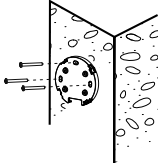

STEP 3

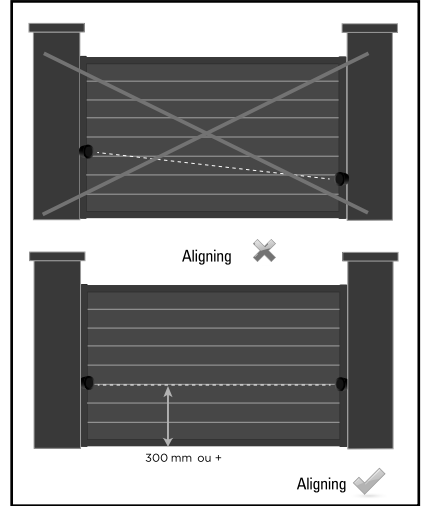
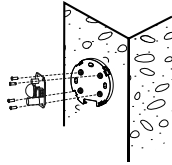

STEP : CABLING

Cable type :
0.5 mm²

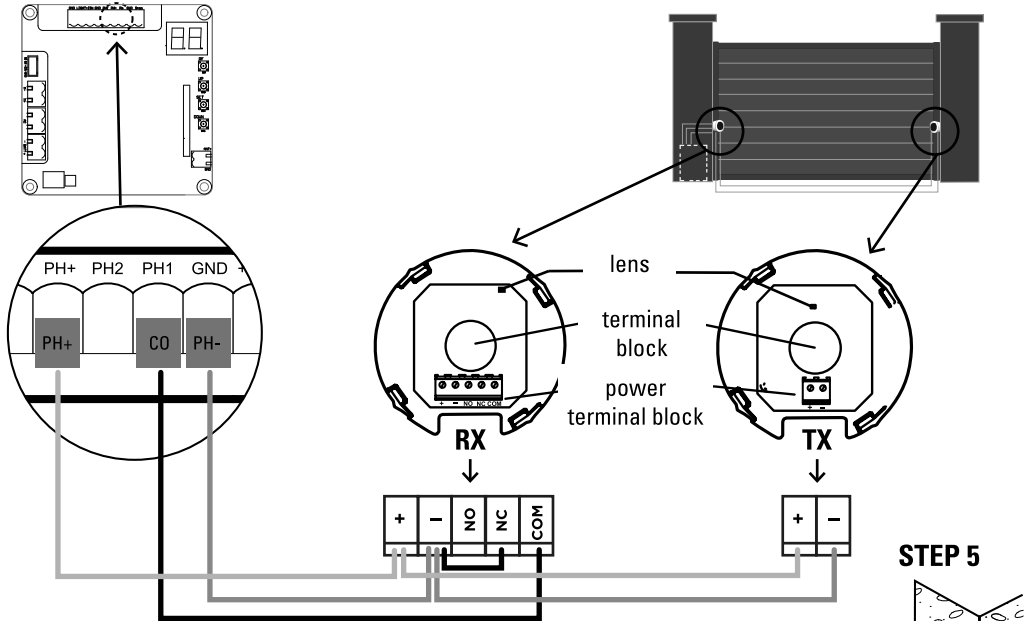

STEP 5

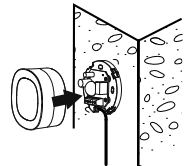

Once the photocells are connected, do not forget to modify the H program and to set H-1: Otherwise, the photocells will have no effects on the motorization

D- SETTING / USING

D1- Remote controls

To program a remote control : Hold down the 'RF-Learn' button until the LED display shows 'CS'. Press any button on your remote control for 5 seconds; the LED flashes twice and then be off. And the remote memory has completed (picture 1,2 et 3)

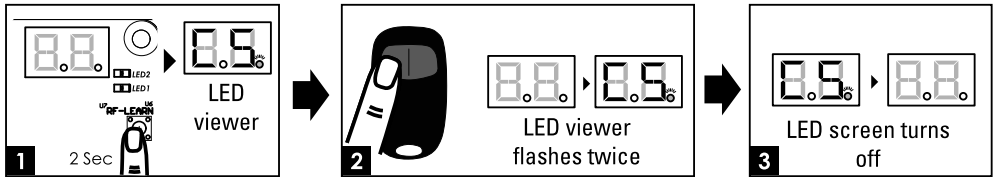

You can now use your remote control as follow :

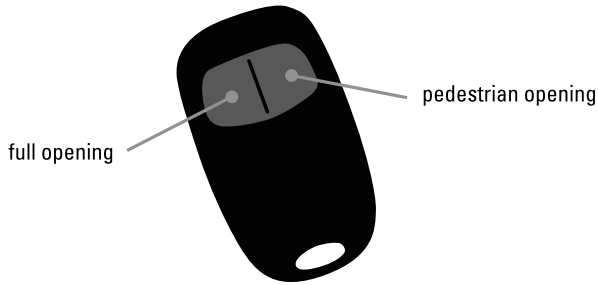

To cancel the remote controls memory :

Press and maintain the «RF-Learn» button until the LED display indicates (approx. 10 s.).

D2- System learning process, reset process and LED display

: **The remote control memory storing operation must be over before starting the final system learning process.**

(1) To complete the system learning process, disengage your gate and remove it in the middle. Then re-engage it again.

Step 1 : Press the button « SET », then « SET » + « DOWN » during 3 seconds, the LED display shows « LE » (Pictures 1,2 and 3, see following page)

Step 2 : Press the button on left of your remote control during 1 to 3 seconds, the LED display shows then « LP » (Pictures 4 and 5)

Step 3 : The gate goes to auto-learning. It means it closes a first time then opens and closes again. Please wait for the learning process to be completed.

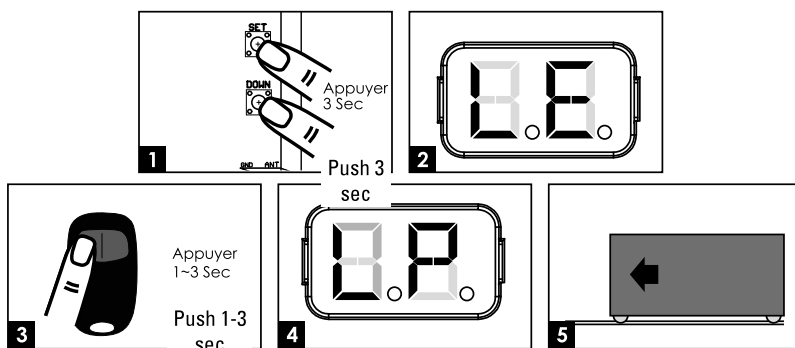

If your gate is opening when you start the programming, stop the program to push on SET. «L» appears on the display, wait for it to turn off then go on the program 1 to reverse the rotation direction of your gate (see following page).

(2) To reset factory settings.

Press UP and DOWN for 3 seconds, until the display shows 'CL'.

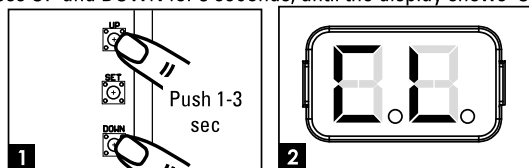

LED Display	Programmable functions
	« -L » : the learning process is not complete or needs to be repeated.
	« OP » : the system is in normal operation To program, press SET button for 3 seconds. When the LED display changes from « OP » to « 1 », press UP or DOWN to change the function settings (1 to P). Then press SET to enter the sub function within each group, press UP or DOWN to select sub functions and press SET to valid.
	« LE » : Enter the learning mode and then wait for learning instructions.
	« LP » : the system learning is in process. The auto-learning process of gate moving : « Gate open to the end - stop close to the end - stop »
	« CL » : Reset factory setting.

D3- Programmable function settings

To enter in the settings, maintain the button SET 5 seconds. A «1» appears. Scroll with UP or DOWN until the wanted function, then SET to enter in this function. Then, modify the value with UP or DOWN (Be careful, if no button is pressed for 5 seconds, the display goes out of the automatic settings mode).

LED viewer	Definition	Function	Value	Description
1	Options of Gate opening direction	1-1	Clockwise opening	The function can adjust the direction of gate opening. The factory setting is « 1-1 ».
		1-2	Counterclockwise opening	
2	Automatic closing	2-0	No automatic closing	This function allows to adjust the gate closing automatic after the paused time. The factory setting is « 2-0 » : no automatic closing
		2-1	5 seconds	
		2-2	15 seconds	A simultaneous press on the two buttons at the top of the remote control (gate open or closed) will deactivate the automatic mode (confirmation with 3 flashing lights). Repeat the operation to reactivate the automatic mode (confirmation with 3 flashing lights).
		2-3	30 seconds	
		2-4	45 seconds	
		2-5	60 seconds	
		2-6	80 seconds	
		2-7	120 seconds	
2-8	180 seconds			
3	There actions of photocell/ safety edge/ loop detector when they detecting	3-1	See below	Please do the function setting after H&J The factory setting is « 3-1 »
		3-2		
		3-3		
<p>3.1 : Input PH1 active only at closing (total reopening in case of passage during the closing) Input PH2 active only at opening (total reclosing in case of passage during the opening)</p> <p>3.2 : Input PH1 active only at closing (total reopening in case of passage during the closing) Input PH2 active at opening and closing (direction changing during 2 seconds if the gate is moving)</p> <p>3.3 : Input PH1 active only at closing (total reopening in case of passage during the closing) Input PH2 active only at closing (total reopening in case of passage during the closing). Closed and stopped gate, a passage triggers the opening (total)</p>				
4	Motor speed	4-1	Slow	The factory setting is « 4-3 »
		4-2	Middle	
		4-3	Fast	
		4-4	Very fast	
5	The deceleration setting for gate moving (non-adjustable)	5-2	80% of full distance	
6	Deceleration speed (non-adjustable)	6-3	40%	

7	Force of motor (non-adjustable)	7-2	6A	
8	Open partially (pedestrian opening)	8-1	10%	This function can adjust the width of opening partially. The factory setting is « 8-2 »
		8-2	20%	
		8-3	30%	
		8-4	40%	
		8-5	50%	
		8-6	60%	
9	Pre-Flashing	9-0	The flashing light blinks when the gate starts to move	The factory setting is « 9-0 »
		9-1	The flashing light blinks 3 seconds before the gate starts to move	
A	Over current reverse setting	A-0	Stop	The factory setting is « A-3 » . If gate reverses, the auto close function will be cancelled.
		A-1	Reverse 1 second	
		A-2	Reverse 3 seconds	
		A-3	Reverse to the end	
C	Full open remote switch (on the remote control)	C-1	the top left button	The factory setting is « C-1 » .
		C-2	the top right button	
		C-3	the bottom left button*	
		C-4	the bottom right button*	
E	Pedestrian open remote switch (on the remote control)	E-0	No function in transmitter	The factory setting is « E-2 »
		E-1	the top left button	
		E-2	the top right button	
		E-3	the bottom left button*	
		E-4	the bottom right button*	
F	External device control function key	F-0	No function in transmitter	The factory setting is « F-3 »
		F-1	the top left button	
		F-2	the top right button	
		F-3	the bottom left button*	
		F-4	the bottom right button*	

H	Photocells 1 function	H-0	Stand-by	The factory setting is « H-0 »
		H-1	Ready	
J	Photocells 2 function	J-0	Stand-by	The factory setting is « J-0 »
		J-1	Ready	
L	Stop command	L-0	Stand-by	The factory setting is « L-0 » Exit 11 and 12
		L-1	Ready	
P	Remote control function	P-1	Close	The factory setting is « P-1 »
		P-2	Open	

* valid only with a 4-channels remote control (ref. AAM0121 / AAM0122)

F3 function settings (function 3-1) :

Gate's position	The reaction of photocells when detecting obstacles
Closed	No effect
Open	Reloads automatic closing time
Stop during moving	Reloads automatic closing time
Closing	Open
Opening	No effect

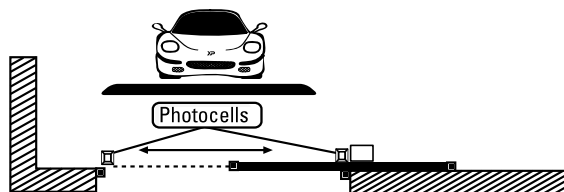

D4- Testing and checking

Make sure the general safety precaution «WARNING» has been carefully observed :

- Release the gearmotor with the proper release key.
- Make sure the gate can be moved manually during opening and closing phases with a force of max 390N (40 kg approx).
- Lock the gearmotor.
- Using the key selector switch, push button device or the radio transmitter, test the opening, closing and stopping of the gate and make sure the gate is in the intended direction.
- Check the devices one by one (photocells, blinker, key selector, etc.) and confirm the control unit recognizes each device.

D5- Recognition of LED

LED indications	Descriptions
LED 1 Photocells	The LED1 turns on, when there is an obstacle between the photocells or an aligning defect or a connection defect (Be careful, function H must be activated with a connected photocell on PH1).
LED 2 Photocells	The LED2 turns on, when there is an obstacle between the photocells or an aligning defect or a connection defect (Be careful, function J must be activated with a connected photocell on PH2).

E- TECHNICAL FEATURES

Motor

Motor	motor 24V DC
Gear Type	sliding
Motor Speed	2600 rpm/min
Maximum gate weight/ Maximum gate length	400 kg / 5 m
Operating temperature	-20°C~+50°C
Speed	23.10 cm/s
Dimensions	309 mm x 157 mm x 308 mm

The A-weighted emitted sound pressure level of the motor is equal or less than 70 dB (A).

Racks

Racks	12 x 34 cm
Material	nylon with steel insert
Length included	4 m (34 cm for each rack)

Remote control

Channels	2
Frequency	433.92 MHz
Maximum transmitted power	< 10mW
Power supply	1 battery lithium CR2032 included
Security	rolling code technology

Blinker (option - AAM011)

Antenna included	Yes (coaxial cable not supplied)
Bulb	LED E14 24V 1W (included)
Power cable	2 x 1 mm ² (not included)
Bulb connection	unpolarized at the electronic card connection.
Screws	included
Do not supply 230V	
Operating temperature	-20°C~+50°C
Dimensions	74 x 167 x 59 mm

Photocells (option - AAM0036)

Detection Method	infrared beam
Sensing Range	10 m max
Input Voltage	12~24V AC/DC
Response Time	< 100ms
Operation Indicator	RX : Red LED On (beam broken) / Off (beam aligned) TX : Red LED On
Dimensions	63 x 63 x 30 mm
Output Method	relay output

F- MAINTENANCE

F1- Motor

Conduct the following operations at least every 6 months. If in high intensity of use, shorten the period in between.

Disconnect the power supply:

- (1) Clean and lubricate the screws, the pins, and the hinge with grease.
- (2) Check the fastening points are properly tightened.
- (3) Make the wire connection are in good condition.

Connect the power supply:

- (1) Check the power adjustments.
- (2) Check the function of the manual release.
- (3) Check the function of photocells or other safety device.

F2- Remote control

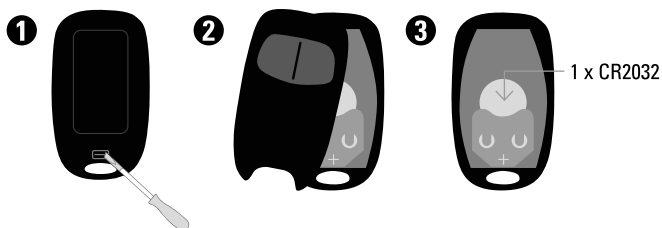

G- TROUBLESHOOTING

G1- Troubleshooting

Problem	Solutions
The learning does not start	Increase the power by modifying parameter 7 from 1 to 5, then restart learning.
The gate doesn't move when pressing the button of the transmitter	<ol style="list-style-type: none">1. Check if the power is higher than 25V2. Ensure you all the wirings are well connected on the terminal block3. Ensure you the good condition of the fuse or circuit breaker of your supply
The gate opens but doesn't close	Check if the LED1 indication is turned on in which case check the photocells, their connections and their alignments. Put the program H-0 for the photocells to be inactive during the check of your connections.
The gate doesn't open entirely	Increase the power with the program 7 (setting from 7-1 to 7-6). Update the phases of slowdown with the program 6 (settings from 6-1 to 6-4). However on windy day, stops can be contacted since the automation kit is subjected to anti-pinch and crushing safety norms (but it's not a defect of the device).
The photocells don't work	Check the photocells are activated with the H : H1 program. Check the red LED of the RX photocell is not turned. If it is the case, there is a aligning defect of your photocells.
The remote control don't have a good sensing range	Check your batteries power. Check the antenna connection and that the single wire doesn't touch the braid.
When learning, the gate closes and does not reopen	check that the end-of-travel blades are on the rack and that they are correctly positioned.

G2- Free online



Any question ?

For an individual answer, use our online chat on our website

www.scs-sentinel.com

H- WARRANTY



SCS Sentinel grants to this product a warranty period, beyond the legal time, as a sign of quality and reliability.

The invoice will be required as proof of purchase date. Please keep it during the warranty period.

Carefully keep the barcode and the proof of purchase, that will be necessary to claim warranty.

Are never covered by our warranty:

- Damage resulting from the consequences of a bad installation (bad wiring, reverse polarity ...).
- Damage resulting from improper use of the device (use in contradiction with the manual) or its modification.
- Damage resulting from the consequences of the use of components not from SCS SENTINEL.
- Damage due to lack of maintenance, physical shock.
- Damage due to weather: hail, lightning, strong wind etc.
- Returns made without a copy of the invoice or receipt.

I- WARNINGS



Don't throw batteries or out of order products with the household waste (garbage). The dangerous substances that they are likely to include may harm health or the environment. Make your retailer take back these products or use the selective collect of garbage proposed by your city.



J- DECLARATION OF CONFORMITY

Hereby, SCS Sentinel declares that this product complies with the essential requirements and other relevant provisions of Directive 2014/53/UE. The UE declaration of conformity may be consulted on the website :

www.scs-sentinel.com/downloads.

INDICE

A - Precauzioni per l'uso	43
B - Specifiche.....	46
C- Cablaggio / Installazione	47
D- Regolazione / Uso.....	55
E- Caratteristiche tecniche.....	60
F- Manutenzione	61
G- Assistenza tecnica.....	62
H- Garanzia	63
I- Avvertenze.....	63
J- Dichiarazione UE di conformità.....	63

A- ISTRUZIONI DI SICUREZZA

 **ATTENZIONE: Importanti istruzioni di sicurezza.** Per la sicurezza delle persone, è importante seguire queste istruzioni. Un'installazione non corretta può causare gravi lesioni. Conservare queste istruzioni. In caso di installazione da parte di terzi, questo manuale deve essere consegnato all'utente finale. L'utente finale deve inoltre essere addestrato all'uso sicuro dell'apparecchio secondo le istruzioni contenute in questo manuale.

INFORMAZIONI

SCS SENTINEL certifica che i suoi automatismi per cancelli sono conformi agli standard europei e alle norme di sicurezza per gli automatismi per cancelli (EN 60335-2-103).

L'uso di questo prodotto al di fuori delle condizioni specificate o l'uso di componenti o accessori non raccomandati da SCS SENTINEL possono compromettere la sicurezza di cose e persone e sono pertanto vietati.

SCS SENTINEL declina ogni responsabilità per eventuali danni derivanti dalla mancata osservanza delle istruzioni fornite nel presente manuale.

PRIMA DELL'INSTALLAZIONE

Questo prodotto è destinato esclusivamente all'automazione di un cancello a scorrevole per uso di tipo "residenziale".

L'installazione richiede personale qualificato con competenze meccaniche ed elettriche.

Prima di installare l'automatismo, verificare che la parte azionata sia in buone condizioni meccaniche, che sia correttamente bilanciata e che sia apra e si chiuda correttamente.

Verificare che l'intervallo di temperatura indicato sull'automatismo sia adatto al luogo di installazione

ATTENZIONE: L'automazione non può essere utilizzata con una parte azionata che incorpori una porta pedonale.

INSTALLAZIONE ELETTRICA

 **PERICOLO:** L'installazione dell'alimentatore deve essere conforme alle norme in vigore nel paese in cui viene installato il prodotto (NF C 15-100 per la Francia) e deve essere effettuata da personale qualificato.

L'alimentazione elettrica di rete deve essere protetta contro le sovratensioni da un adeguato interruttore automatico e da un interruttore differenziale. È necessario prevedere un dispositivo di disconnessione di tutti i poli della rete di alimentazione. Questo dispositivo deve essere collegato direttamente ai terminali di alimentazione, e deve avere una distanza di separazione dei contatti su tutti i poli tale da garantire una disconnessione completa nel rispetto delle norme di installazione.

Se il cavo di alimentazione è danneggiato, deve essere sostituito dal produttore, dal suo servizio postvendita o da personale analogamente qualificato per evitare pericoli.



INSTALLAZIONE DELL'AUTOMATISMO



PERICOLO: L'automatismo deve essere scollegato dalla sua fonte di alimentazione durante l'installazione.

AVVERTENZE: Verificare che nell'ambiente di installazione (cancello e parti fisse) le zone a rischio siano evitate o almeno segnalate (si veda il capitolo "Rischi potenziali" dopo queste istruzioni).

Verificare che il movimento di apertura della parte azionata non provochi uno schiacciamento tra la stessa e le parti fisse circostanti.

AVVERTENZE: L'attivazione del dispositivo di sblocco manuale può generare un movimento incontrollato della parte azionata a causa di guasti meccanici o perdita di bilanciamento.

Nel caso in cui sia previsto un dispositivo di comando fisso (codice a tastiera, selettore a chiave, ecc.), quest'ultimo deve essere installato a 1,5 m da terra, lontano dalle parti mobili ma sempre nei pressi del cancello.

L'uso della modalità di chiusura automatica o di apertura a distanza senza vista diretta sul cancello richiede l'installazione di fotocellule.

In caso di chiusura automatica, o se il cancello è situato sulla strada pubblica, può essere obbligatorio installare una luce lampeggiante secondo la regolamentazione del paese in cui l'automatismo viene installato.

In conformità alle norme europee EN 12453 e EN 13241-1 applicabili alle porte e ai cancelli industriali, commerciali e residenziali azionati elettricamente, e a seconda dell'ambiente di installazione, potrebbe essere necessario aggiungere accessori non inclusi in questo kit (fotocellule e lampeggiante).

È responsabilità dell'installatore la messa a norma dell'installazione. Dopo l'installazione, verificare che il meccanismo sia regolato correttamente, e che il sistema di protezione e i dispositivi di sblocco manuale funzionino correttamente. Apporre in modo permanente l'etichetta relativa al dispositivo di sblocco manuale sul dispositivo di azionamento.



USO DELL'AUTOMATISMO

ATTENZIONE: Questo apparecchio può essere utilizzato da bambini di almeno 8 anni di età e da persone con ridotte capacità fisiche, sensoriali o mentali o prive di esperienza o competenze, a condizione che siano adeguatamente supervisionate, che siano state fornite istruzioni relative all'uso dell'apparecchio in modo sicuro e che siano stati compresi i possibili rischi.

I bambini non devono giocare con l'apparecchio.

La pulizia e la manutenzione dell'apparecchio non devono essere effettuate da bambini senza supervisione. Non lasciare i bambini giocare con l'apparecchio o con i suoi comandi. Tenere i dispositivi di comando fuori dalla portata dei bambini.

AVVERTENZE: Sorvegliare il cancello durante il suo funzionamento e tenere le persone a distanza fino a quando il cancello non sia completamente aperto o chiuso. Non impedire volontariamente il movimento del cancello.



MANUTENZIONE E PULIZIA DELL'AUTOMATISMO



PERICOLO: L'automatismo deve essere scollegato dalla sua fonte di alimentazione durante la pulizia, la manutenzione e la sostituzione di pezzi.

Verificare frequentemente l'installazione per individuare un eventuale bilanciamento scorretto, segni di usura o danni ai cavi, alle molle e al montaggio. Non utilizzare l'apparecchio se sono necessarie riparazioni o regolazioni. Per sostituire o riparare il sistema automatizzato, utilizzare esclusivamente pezzi originali.

Per maggiori informazioni, si veda il capitolo **F - Manutenzione**

TELECOMANDI



PERICOLO: Non ingerire la batteria: rischio di ustioni chimiche.

Questo prodotto contiene una batteria a bottone. Se ingerita, la batteria a bottone può provocare gravi ustioni interne in sole 2 ore, che possono essere fatali. Conservare le batterie nuove e usate fuori dalla portata dei bambini. Se lo scomparto della batteria non si chiude correttamente, non utilizzare il prodotto e tenerlo fuori dalla portata dei bambini. Se si sospetta l'ingestione di una batteria o la sua introduzione in una qualsiasi parte del corpo, chiedere immediatamente un parere medico. Non utilizzare sostanze abrasive o corrosive per la pulizia del telecomando. Utilizzare un semplice panno morbido. Non lasciare i bambini giocare con il prodotto o con gli imballaggi. In caso di sostituzione della batteria, utilizzare una batteria con caratteristiche identiche a quella fornita con il prodotto. Rimuovere le batterie se il materiale non deve essere utilizzato per un lungo periodo, salvo se destinato a situazioni di emergenza. Le batterie non devono essere esposte a calore eccessivo o gettate nel fuoco.

Rischi potenziali

Sono stati identificati
2 rischi potenziali a
fianco:

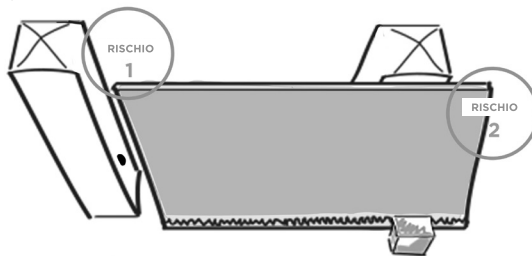

Rischio 1 : Schiacciamento tra pilastro e cancello

Prevenzione :

- Rilevamento degli ostacoli tramite motore.
- Utilizzo di fotocellule

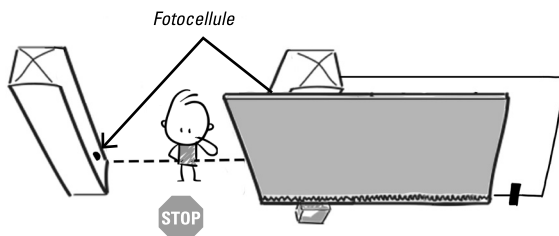

Rischio 2 : Schiacciamento tra il cancello e una parte fissa

Prevenzione :

- Blocco dell'accesso a quest'area (barriera, recinzione di altezza sufficiente).
- Utilizzo di fotocellule.

- Lasciare una distanza sufficiente tra il fine corsa del cancello e una parte fissa (muro, ecc.).

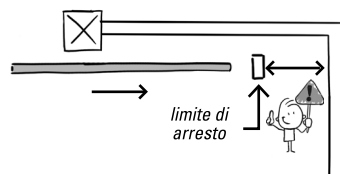
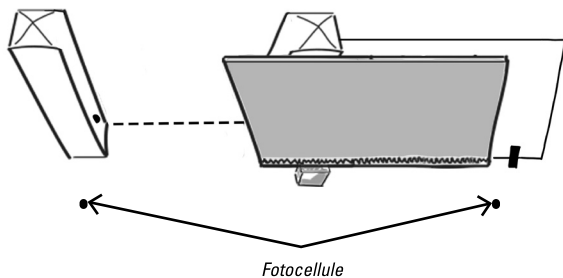

B- SPECIFICHE

B1- Contenuto del kit

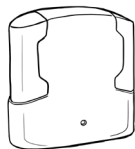

motorizzazione

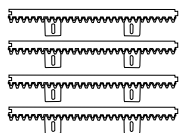

cremagliere (4m)



2 telecomandi

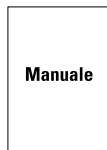

Manuale

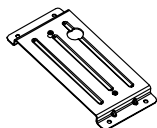

supporto di
fissaggio motore



finecorsa metallici



viteria



chiave di blocco

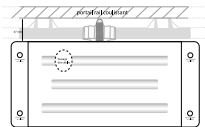

schema di
montaggio

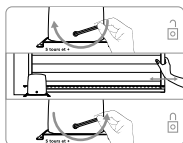

adesivo di sblocco

B2- Dimensioni

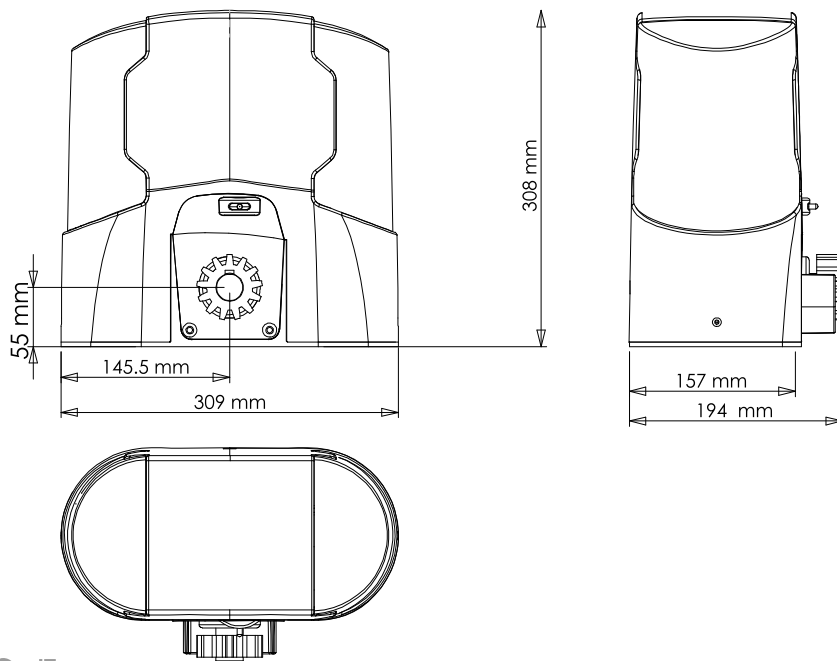

B3- Descrizione de la motorizzazione

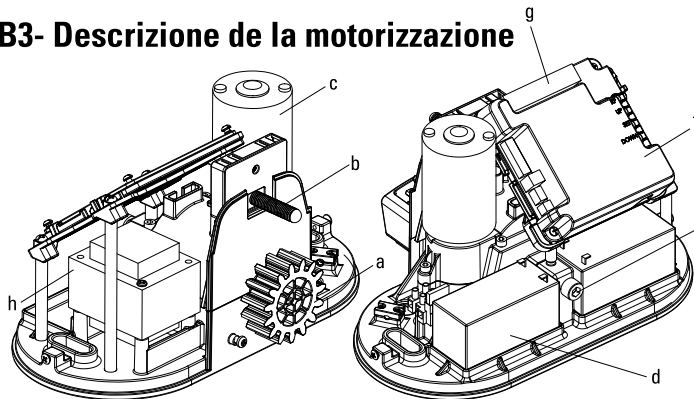

- Ⓐ Motoriduttore
- Ⓑ Finecorsa metallici
- Ⓒ Motore 24V DC
- Ⓓ Batterie di emergenza (opzione : ref. AAM0127)
- Ⓔ Sblocco
- Ⓕ Scheda elettronica
- Ⓖ Morsettiera di collegamento
- Ⓗ Trasformatore 24V AC

C- CABLAGGIO / INSTALLAZIONE

C1- installazione dell'automatismo

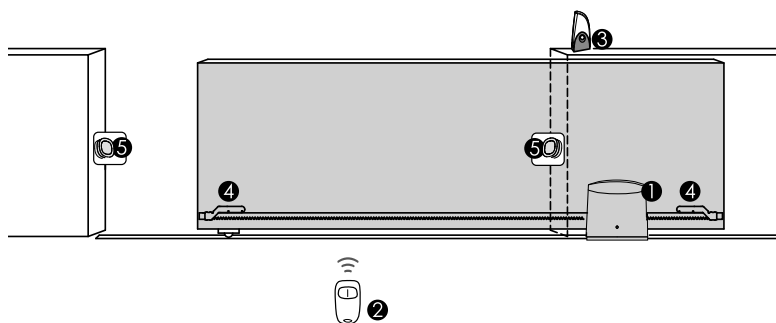

- Ⓛ Motore 24V DC
- Ⓜ Telecomando 2 canali
- Ⓝ Faro lampeggiante LED 24V con antenna integrata (opzione - AAM0111)
- Ⓟ Interruttori di finecorsa
- Ⓡ Fotocellule (opzione- AAM0036)

C2- Installazione del motore e delle cremagliere

Va privilegiata la posa della vostra motorizzazione su una base in calcestruzzo :

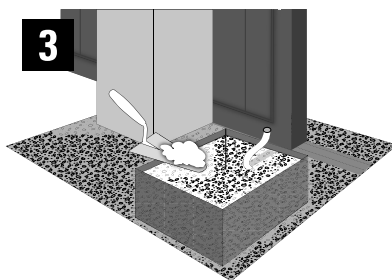
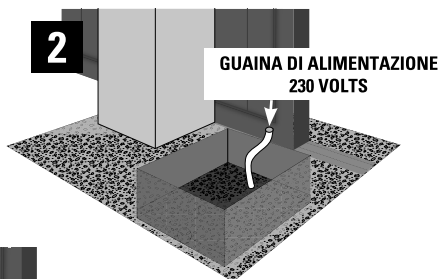
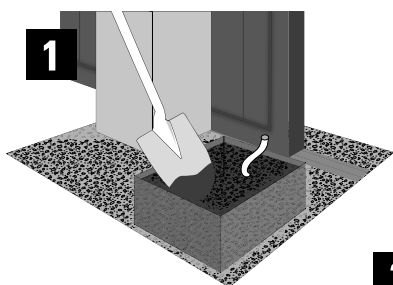

Posizionare la piastra di supporto motore per determinare i posti delle forature.
 Deve essere perfettamente parallela al cancello :

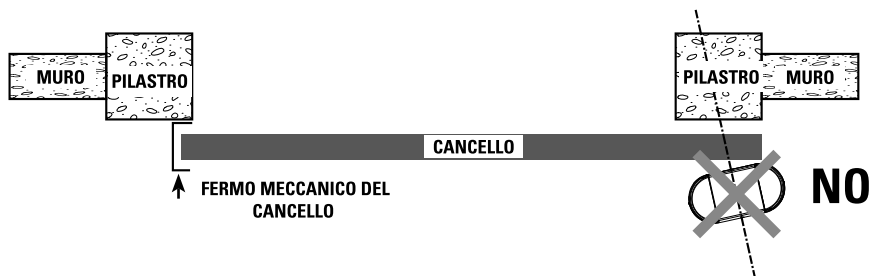
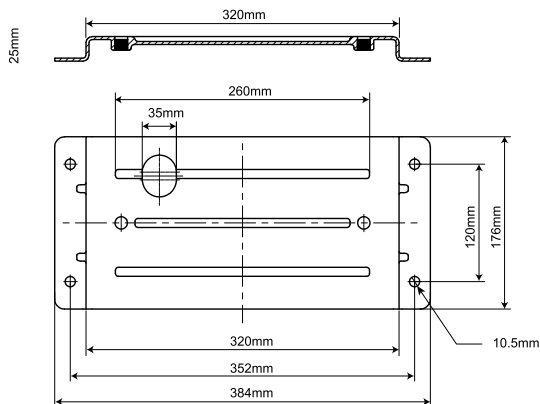

VISTA DA SOPRA

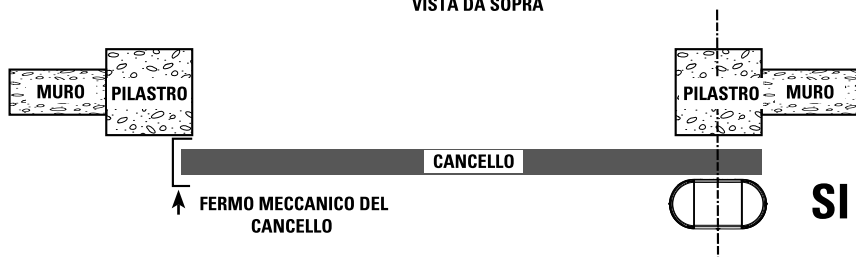

Il bordo della piastra di fissaggio deve trovarsi a 5 cm dal bordo del cancello:
 Potete utilizzare il schema di montaggio per facilitare l'installazione

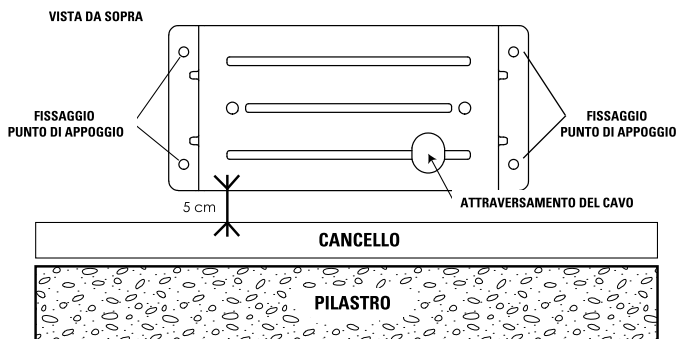

Forare il supporto in calcestruzzo e installare i 4 tasselli meccanici o chimici per fissare la piastra di supporto motore. Passare tutti i cavi di alimentazione e di accessori. Accertatevi usando una livella a bolla che la piastra di fissaggio del motore sia bene livellata. Posizionare il motore e avvitarlo con le due viti fornite.

Fissaggio della cremagliera:

Le cremagliere fornite, in materiale termoplastico con inserto acciaio sono adatte ai cancelli di un peso di 400 kg. Si montano facilmente sul cancello, con semplice avvitatura. Vi forniamo le viti autoforanti. Vi forniamo le viti autoforanti. Se, a causa della sua costruzione, il vostro cancello non autorizza il montaggio diretto delle cremagliere, dovete creare una nuova base di appoggio:

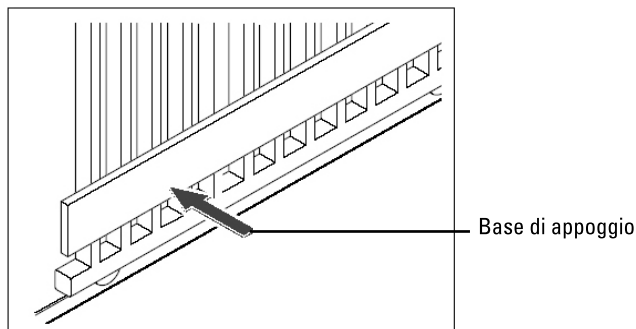

Per posizionare la prima cremagliera, posarla rispettando uno spazio di 2 mm tra la ruota dentata del motore e la cremagliera come indicato sullo schema qui sotto:

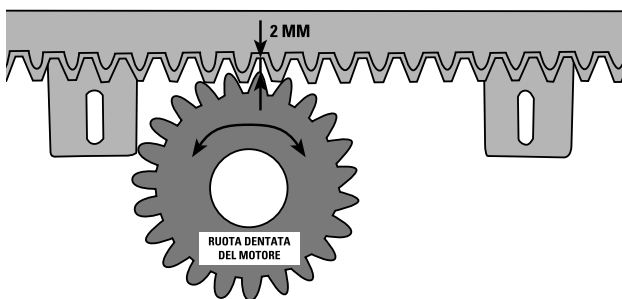

Poi tracciare i vostri segni per avvitare le viti autoforanti come indicato qui sotto:

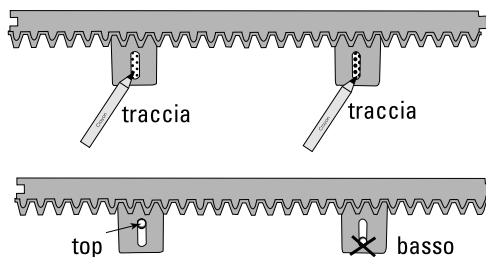
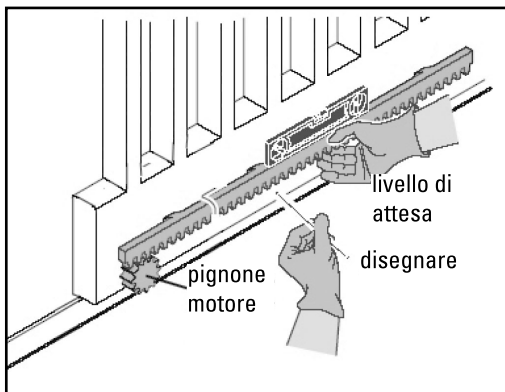

Avvitare la vite autoforante verso l'alto del foro oblungo della cremagliera.

Verificare bene che la ruota dentata del motore occupi tutta la superficie della cremagliera:

VISTA DA PROFILO

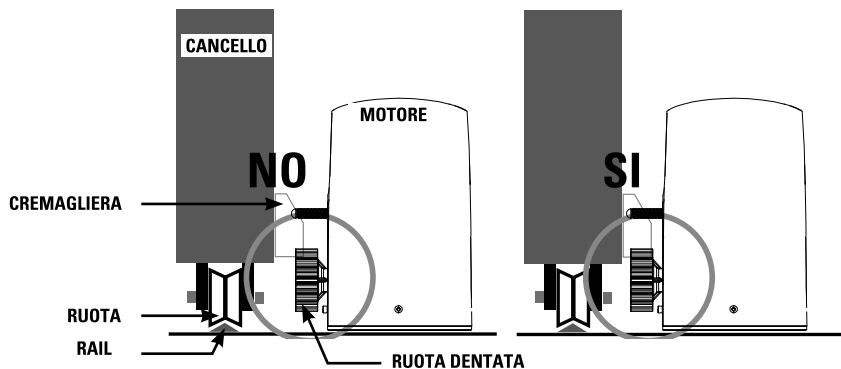

Posizionare i finecorsa sulla cremagliera

I finecorsa devono essere posizionati all'inizio e alla fine della cremagliera. Indicano al motore se il cancello è aperto o chiuso. La loro installazione è essenziale per il buon funzionamento del vostro sistema di motorizzazione.

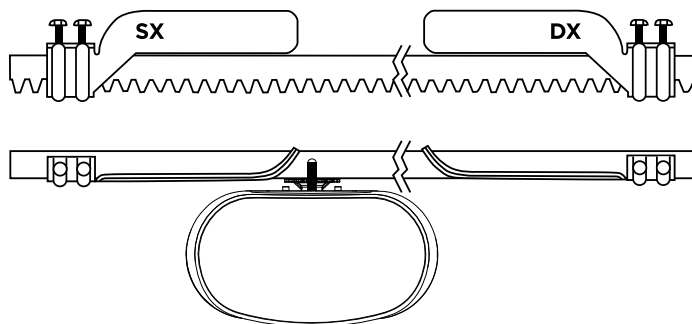

C3- Sblocco di emergenza

In caso di interruzione di corrente o per programmare il vostro automatismo, potete sbloccare manualmente i motori: Posizionarvi dal lato interno del cancello. Introdurre la chiave a brugola che serve allo sblocco, poi avvitare tra 5 e 10 volte fino allo sblocco. Adesso potete aprire il cancello manualmente. Per bloccare di nuovo il motore, introdurre la chiave a brugola che serve allo sblocco, poi svitare tra 5 e 10 volte nell'altro senso fino al blocco.

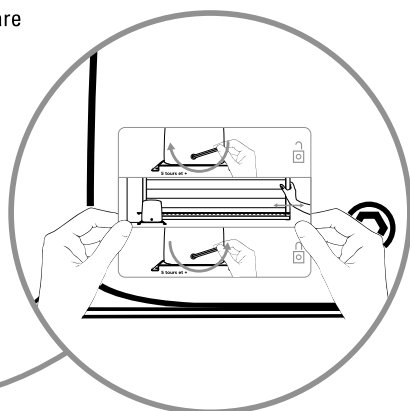
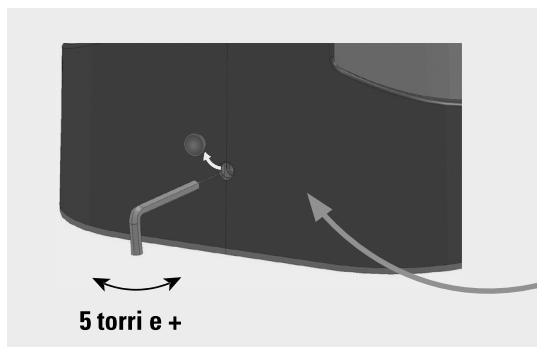

Applicare in modo permanente l'etichetta per questo dispositivo sull'organo di manovra del dispositivo di sgancio manuale.

C4- Schema di cablaggio

cablaggio
imperativo :

▲ ≥0.5 mm²

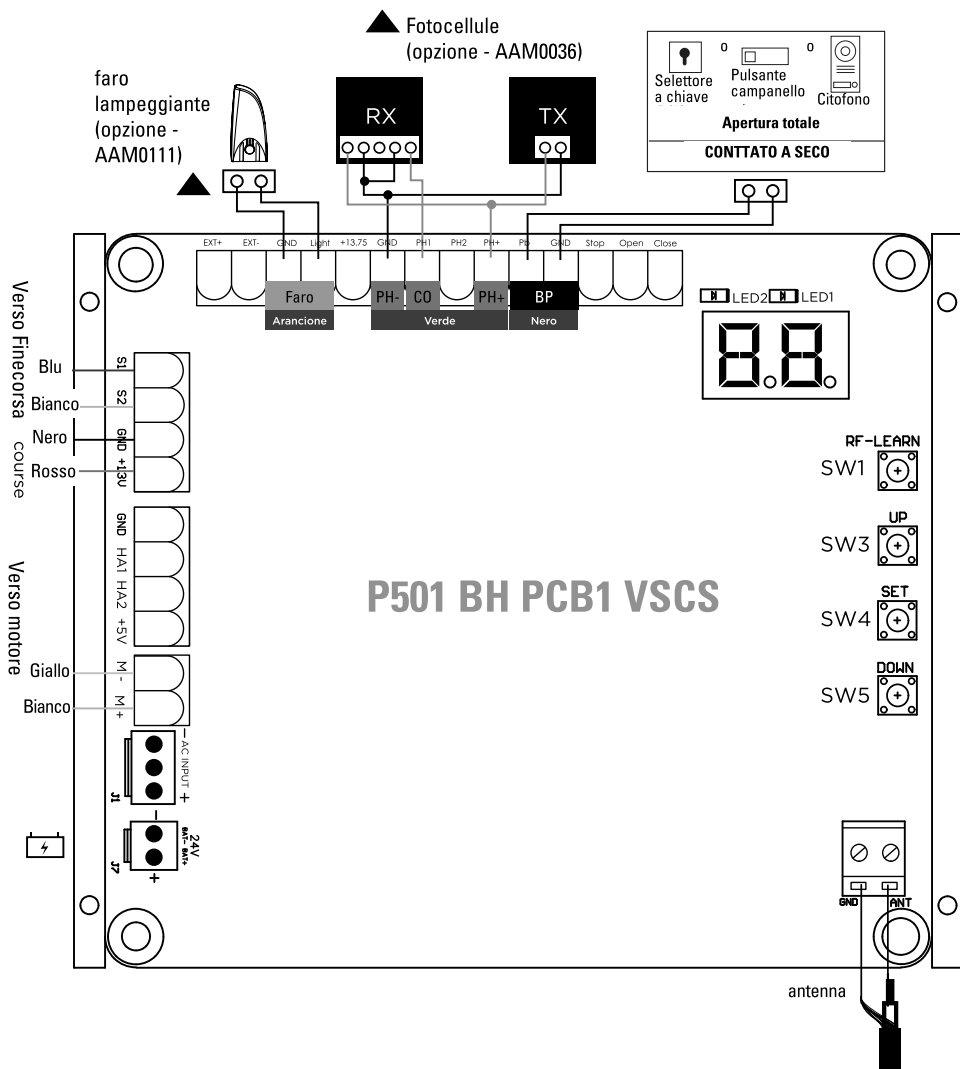

C5- Impianto

Collegamento dell'alimentazione 230 volt

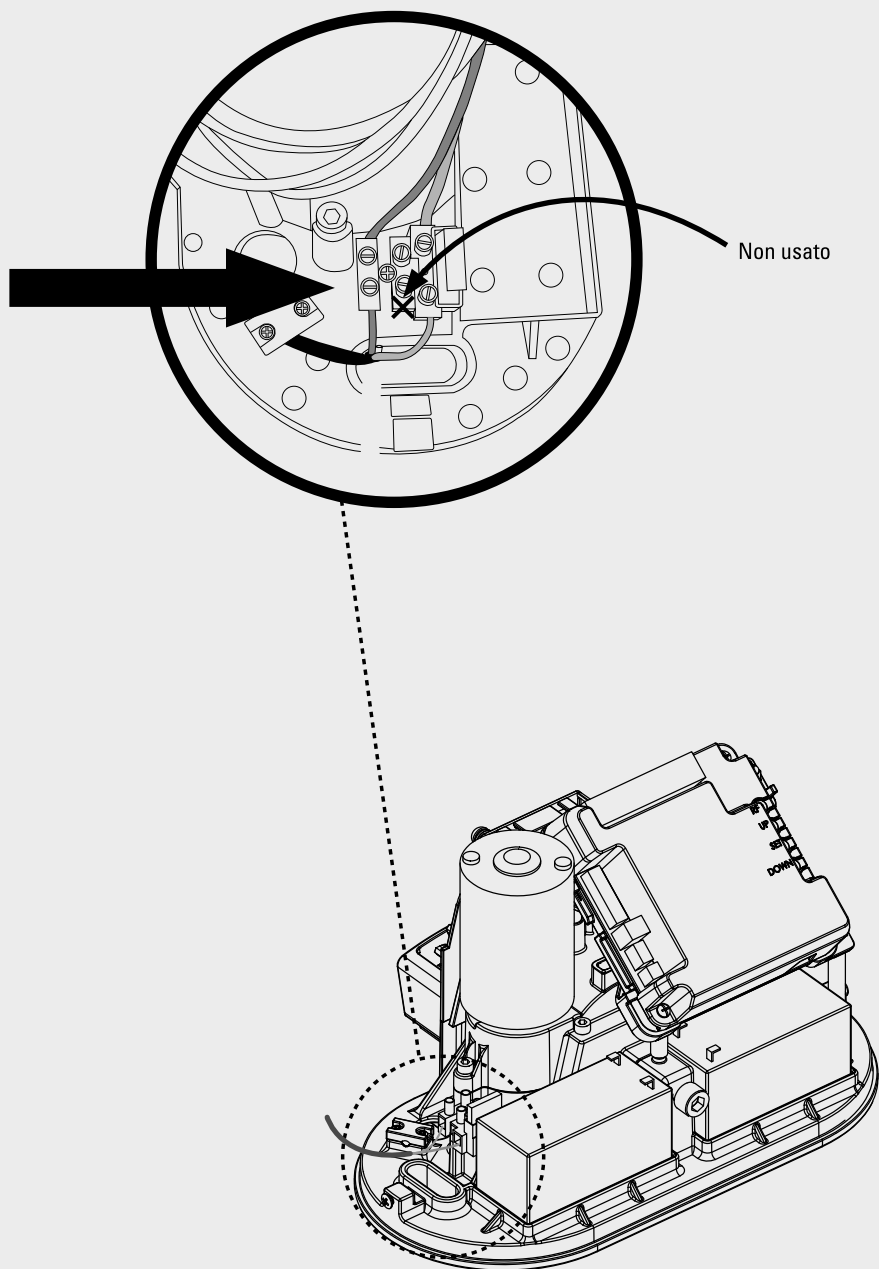

Faro lampeggiante (opzione - AAM0111)

Rimuovere l'imballaggio prima di effettuare il collegamento.

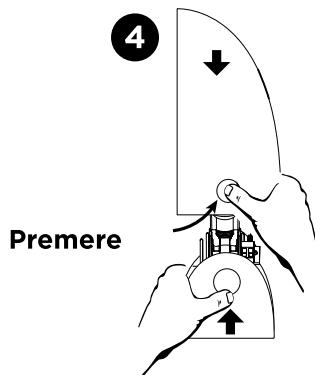
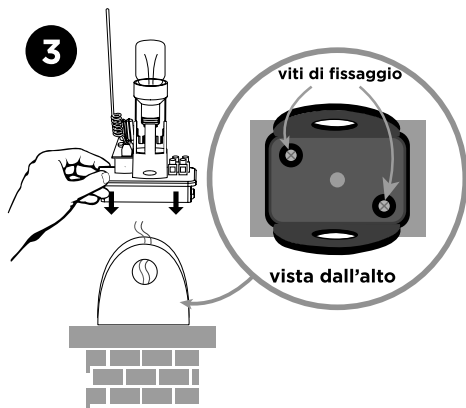
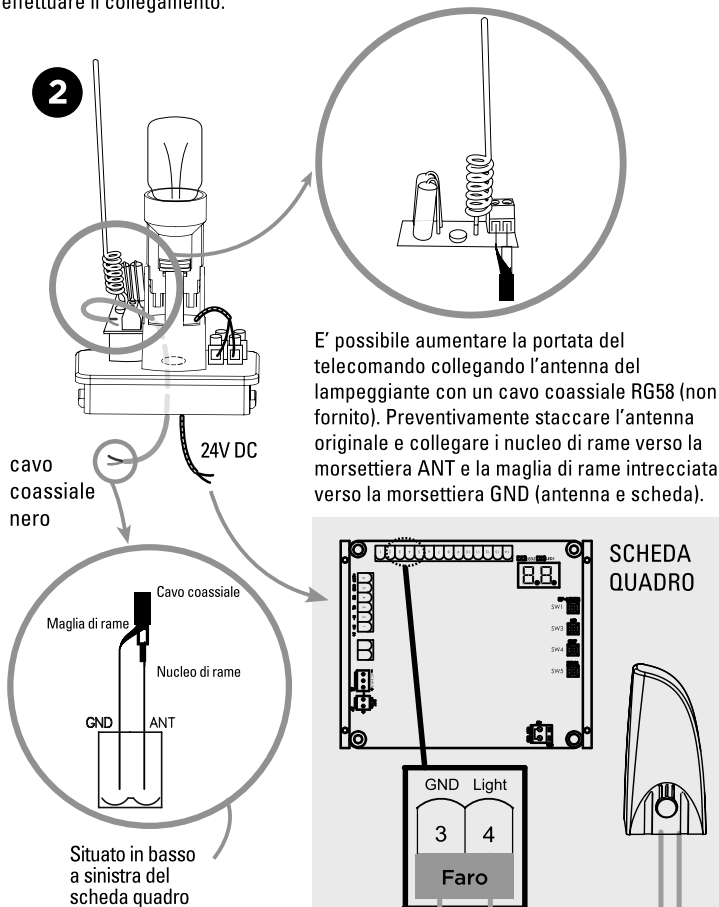
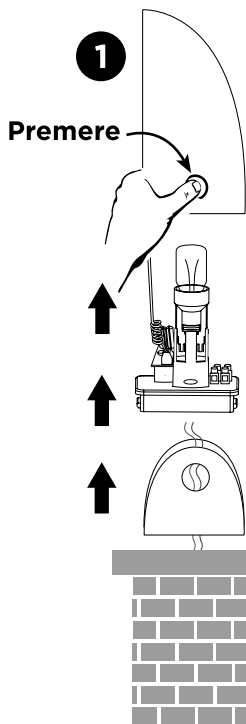

Le fotocellule (opzione - AAM0036)

Le fotocellule sono dei dispositivi di sicurezza per i cancelli automatici. Sono composte da un emettitore e da un ricevitore e si attivano quando la traiettoria del cablaggio viene interrotta.

Se viene rilevato un ostacolo, il cancello si ferma e si apre leggermente, consentendo di superare l'ostacolo in sicurezza. Le fotocellule possono essere installate indipendentemente sul montante destro o sinistro.

FASE 1

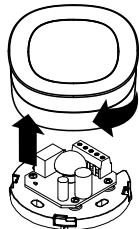

FASE 2

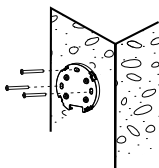

FASE 3

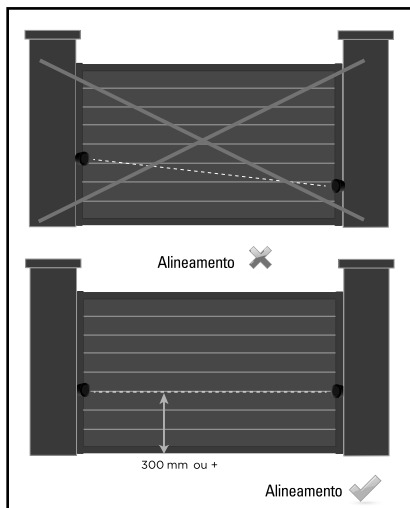
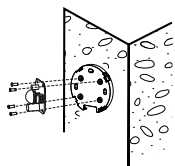

FASE 4 : CABLAGGIO SCHEMA

Tipo de cavi :
0.5 mm²

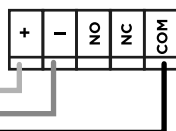
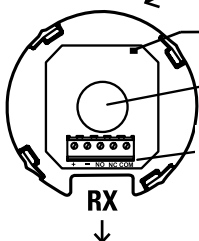
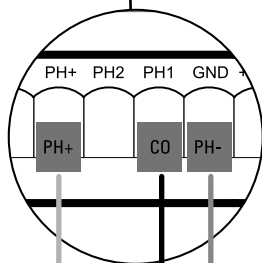
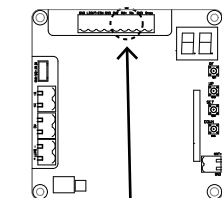

FASE 5

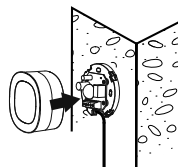

Dopo il collegamento delle vostre fotocellule, non dimenticate di modificare il programma H e regolarlo su H-1 per attivare le vostre fotocellule. Altrimenti, non avranno nessun effetto sul funzionamento della motorizzazione.

D- REGOLAZIONE / USO

D1- Telecomandi

Programmare un telecomando. Tenere premuto il pulsante "RF-Learn" finché il display LED non visualizza "CS". Premere per 5 secondi un tasto qualsiasi del telecomando, il display LED lampeggia 2 volte poi si spegne. La programmazione del telecomando è eseguita (figura 1, 2 e 3)

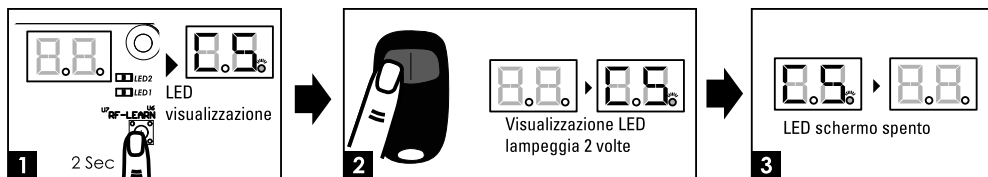

Potete ormai utilizzare il telecomando come segue:

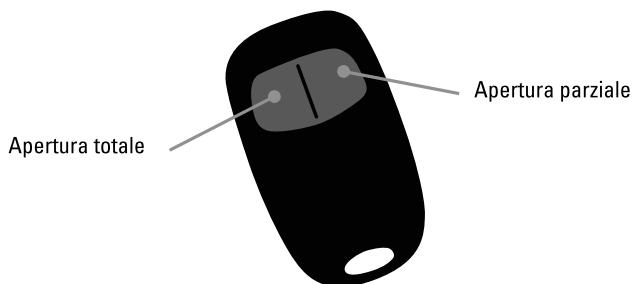

Per cancellare la memoria dei telecomandi

Premere e mantenere premuto il tasto "RF-Learn" finché il display LED indica (circa 10 s.).

D2- Processo di apprendimento, re-inizializzazione e spie LED

Prima di procedere all'apprendimento del sistema, il processo di memorizzazione del telecomando deve essere terminato.

(1) Per realizzare l'apprendimento del sistema disinnestare il cancello e posizionarlo alla metà della sua apertura e re-innestarlo.

Tappa 1: premere sul tasto "SET", poi su "SET" + "DOWN" durante 3 secondi, il display LED indica "LE" (Figura 1, 2 e 3, vedi pagina successiva)

Tappa 2: Premere sul pulsante a sinistra del telecomando durante 1 a 3 secondi, il display LED indica allora "LP" (Figura 4 e 5)

Tappa 3: Il cancello effettua l'autoapprendimento. Significa che si chiude una prima volta poi si apre e si richiude. Aspettare che questo processo sia completamente terminato.

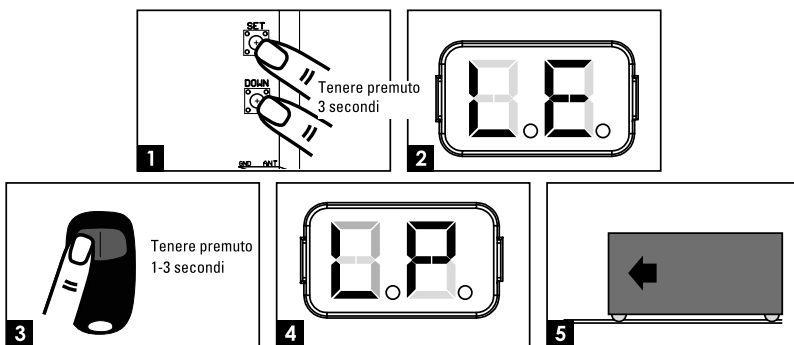

Se il vostro cancello parte in apertura al lancio della programmazione, arrestare il programma premendo su SET, “-L” appare sul display, aspettare che si spenga poi andare nel programma 1 per invertire il senso di rotazione del cancello (vedi pagina successiva).

2) Per ripristinare i parametri fabbrica

Premere e mantenere premuto i pulsanti “UP” e “DOWN” finché il display non visualizza “CL”..

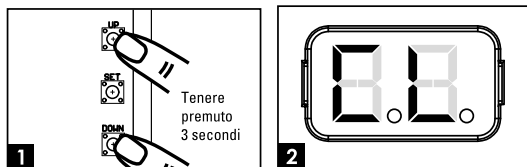

Display LED	Descrizione
	“L” : il processo di apprendimento non è completo o deve essere ripetuto.
	“OP”: il sistema è in funzionamento normale. Per entrare nella programmazione, premere sul pulsante “SET” durante 3 secondi. Quando il display LED passa da “OP” a “1”, premere sui pulsanti “UP” e “DOWN” per esaminare le funzioni programmabili (1 a P). Premere poi su “SET” per entrare nel programma scelto poi premere su “UP” o “DOWN” per cambiare i parametri della funzione e “SET” per convalidare.
	“LE”: entrata in modalità apprendimento, seguire le istruzioni.
	“LP”: il sistema di apprendimento è in corso. Il processo di autoapprendimento è il seguente: Apertura completa > chiusura completa
	“CL”: Reinizializzazione con i parametri fabbrica

D3- Regolazioni delle funzioni programmabili

Per entrare nelle regolazioni, mantenere premuto il tasto "SET" 5 secondi. Un "1" è visualizzato. Far scorrere con "UP" o "DOWN" fino alla funzione desiderata, poi "SET" per entrare nella funzione. Modificare poi il valore con "UP" o "DOWN" (attenzione, se non è premuto nessun tasto durante 5 secondi, il display esce dalla modalità regolazione automaticamente).

Display LED	Definizione	Funzione	Valore	Descrizione
1	Opzione di direzione di apertura di cancello	1-1	Apertura a sinistra	Questa funzione consente di regolare la direzione di apertura del cancello. La regolazione di fabbrica è "1-1".
		1-2	Apertura a destra	
2	Chiusura automatica	2-0	Nessuna chiusura automatica	Questa funzione consente di regolare la chiusura automatica dopo un tempo di pausa definito. La regolazione di fabbrica è "2-0": nessuna chiusura automatica.
		2-1	5 secondi	
		2-2	15 secondi	
		2-3	30 secondi	Premendo contemporaneamente i due tasti nella parte superiore del telecomando (cancello aperto o chiuso) si disattiva la modalità automatica (conferma con 3 lampeggi della luce lampeggiante). Ripetere l'operazione per riattivare la modalità automatica (conferma con 3 lampeggi della luce lampeggiante).
		2-4	45 secondi	
		2-5	60 secondi	
		2-6	80 secondi	
		2-7	120 secondi	
2-8	180 secondi			
3	Reazione delle fotocellule durante un rilevamento di ostacolo	3-1	Vedere sotto	Effettuare questa regolazione dopo quella di H e J. La regolazione di fabbrica è "3-1".
		3-2		
		3-3		
<p>3.1: Ingresso PH1 attivo solo alla chiusura (riapertura totale in caso di passaggio durante la chiusura) Ingresso PH2 attivo solo in apertura (ri-chiusura totale in caso di passaggio durante l'apertura)</p> <p>3.2: Ingresso PH1 attivo solo alla chiusura (riapertura totale in caso di passaggio durante la chiusura) Ingresso PH2 attivo all'apertura e alla chiusura (inversione per 2 secondi se il portale è in movimento)</p> <p>3.3: Ingresso PH1 attivo solo alla chiusura (riapertura totale in caso di passaggio durante la chiusura) Ingresso PH2 attivo solo alla chiusura (riapertura totale in caso di passaggio durante la chiusura) Cancello chiuso e chiuso e fermato, un passaggio innesca l'apertura (totale)</p>				
4	Velocità del motore	4-1	Lento	La regolazione di fabbrica è "4-3".
		4-2	Medio	
		4-3	Rapido	
		4-4	Molto rapido	

5	Regolazioni della distanza del rallentamento (Non regolabile)	5-2	Il 80% della distanza completa	
6	Velocità di rallentamento (% della velocità max) (Non regolabile)	6-3	40%	
7	Forza del motore (Non regolabile)	7-2	6A	
8	Apertura parziale (Apertura pedonale)	8-1	10%	Questa funzione consente di regolare la larghezza dell'apertura parziale. La regolazione di fabbrica è "8-2".
		8-2	20%	
		8-3	30%	
		8-4	40%	
		8-5	50%	
		8-6	60%	
9	Lampeggiamento	9-0	La luce lampeggia non appena il cancello inizia a spostarsi.	La regolazione di fabbrica è "9-0".
		9-1	La luce lampeggia 3 secondi prima che il cancello inizi a spostarsi.	
A	Inversione del senso quando incontra un ostacolo	A-0	Nessuna inversione	La regolazione di fabbrica è "A-3". In caso di inversione di senso, la funzione di chiusura automatica è cancellata.
		A-1	Inversione durante 1 secondo	
		A-2	Inversione durante 3 secondi	
		A-3	Inversione fino alla fine	
C	Pulsante di controllo per apertura totale (Sul telecomando)	C-1	Tasto in alto a sinistra	La regolazione di fabbrica è "C-1".
		C-2	Tasto in alto a destra	
		C-3	Tasto in basso a sinistra*	
		C-4	Tasto in basso a destra*	

E	Pulsante apertura Parziale - passaggio pedonale (sul telecomando)	E-0	Nessuna funzione	La regolazione di fabbrica è "E-2".
		E-1	Tasto in alto a sinistra	
		E-2	Tasto in alto a destra	
		E-3	Tasto in basso a sinistra*	
		E-4	Tasto in basso a destra*	
F	Pulsante di controllo di un apparecchio esterno (sul telecomando)	F-0	Nessuna funzione	La regolazione di fabbrica è "F-3".
		F-1	Tasto in alto a sinistra	
		F-2	Tasto in alto a destra	
		F-3	Tasto in basso a sinistra*	
		F-4	Tasto in basso a destra*	
H	Fotocellule 1	H-0	Inattive	La regolazione di fabbrica è "H-0".
		H-1	Attive	
J	Fotocellule 2	J-0	Inattive	La regolazione di fabbrica è "J-0"
		J-1	Attive	
L	Comando di stop	L-0	Inattive	La regolazione di fabbrica è "L-0". uscita 11 e 12
		L-1	Attive	
P	Logique de fonctionnement télécommande	P-1	Chiude	La regolazione di fabbrica è "P-1"
		P-2	Apre	

* Valido solo con un telecomando a 4 canali (ref. AAM0121 / AAM0122)

Regolazione della funzione 3 (funzione 3-1):

Posizione del cancello	Reazione delle fotocellule durante un rilevamento di ostacolo
Chiuso	Nessun effetto
Aperto	Ricarica il tempo di chiusura automatica
Arresto durante il funzionamento	Ricarica il tempo di chiusura automatica
Durante la chiusura	Riapre
Durante l'apertura	Nessun effetto

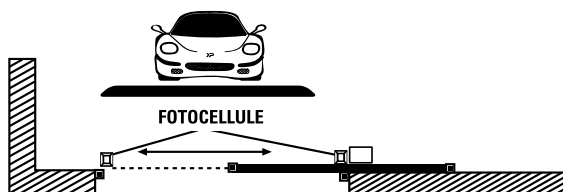

D4- Prove e verifica

Accertarsi che le precauzioni siano state accuratamente rispettate:

- Sbloccare il motoriduttore con la chiave di sblocco.
- Accertarsi che il cancello possa essere spostato manualmente durante le fasi di apertura e di chiusura con una forza max di 390N (circa 40kg).
- Bloccare il motoriduttore.
- Utilizzare il selettore a chiave, premere sul pulsante o utilizzare l'emettitore, provare l'apertura, la chiusura e l'arresto del cancello poi accertarsi che il cancello sia nella buona direzione.
- Verificare gli apparecchi uno a uno (fotocellule, luce lampeggiante, selettore a chiave, ecc.) per confermare che l'unità di comando riconosce ogni apparecchio.

D5- Indicazioni spie LED

LED	Descrizione
LED 1	Il LED1 si accende quando c'è un ostacolo tra le fotocellule o un difetto di allineamento o un difetto di collegamento (attenzione, la funzione H deve essere attivata con una fotocellula collegata su PH1).
LED 2	Il LED2 si accende quando c'è un ostacolo tra le fotocellule o un difetto di allineamento o un difetto di collegamento (attenzione, la funzione J deve essere attivata con una fotocellula collegata su PH2).

E- CARATTERISTICHE TECNICHE

Motore

Motore	motore 24V DC
Tipo	scorrevole
Regime motore	2600 torri/min
Peso max. per anta/ Larghezza max. per anta	400 kg / 5 m
Temperatura di funzionamento	-20°C~+50°C
Velocità	23.10 cm/s
Dimensioni	309 mm x 157 mm x 308 mm

Il livello di pressione sonora emesso ponderato A del motore è uguale o inferiore a 70 dB (A)

Telecomandi

Canali	2
Frequenza	433.92 MHz
Massimi di potenza trasmessa	< 10mW
Alimentazione	1 pila litio CR2032 (fornita)
Sicurezza	codice variabile

Cremagliere

Cremagliere	12x34 cm
Materiale	nylon rinforzato con inserto in acciaio
Lunghezza fornite	4m (34 cm per ogni cremagliere)

Luce lampeggiante (opzione - AAM0111)

Antenna integrata	Si (cavo coassiale non fornito)
Lampadina	LED E14 24V 1W (fornita)
Cavo de alimentazione	2 x 1 mm ² (non fornito)
Collegamento lampadina	No Polarità (carta elettronica)
Viti	Forniti
Non alimentare con 230V	
Temperatura di esercizio	-20°C~+50°C
Dimensioni	74 x 167 x 59 mm

Fotocellule (opzione - AAM0036)

Metodo di rilevamento	Raggi infrarossi
Portata	10 m maximum
Tensione di ingresso	12~24V AC/DC
Tempo di risposta	< 100ms
Indicatore di funzionamento	RX : LED rosso acceso (cablaggio interrotto) LED rosso spento (cablaggio allineato) TX : LED rosso acceso (alimentazione)
Dimensioni	63 x 63 x 30 mm
Tipo di uscita	uscita relè

F- MANUTENZIONE

F1- Motorizzazione e guida

Effettuate le operazioni seguenti almeno ogni 6 mesi. In caso di utilizzo frequente, riducete questo intervallo di tempo.

Interrompete l'alimentazione:

- (1) Pulite e lubrificate le viti, i tasselli e la cerniera.
- (2) Verificate che i punti di fissaggio siano serrati correttamente.
- (3) Verificate il collegamento corretto dei vostri cavi.

Collegate l'alimentazione:

- (1) Verificate le regolazioni dell'alimentazione.
- (2) Verificate il funzionamento dello sblocco manuale.
- (3) Verificate il corretto funzionamento delle fotocellule o degli altri dispositivi di sicurezza.

F2- Telecomandi

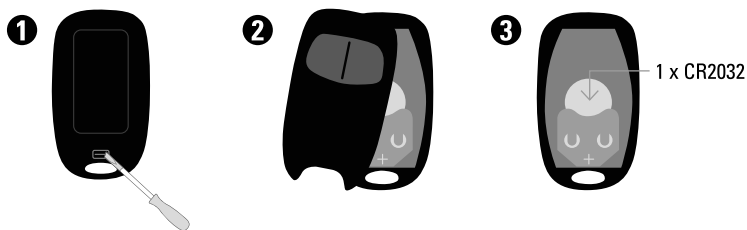

G- ASSISTENZA TECNICA

G1- Aiuto per la riparazione dei guasti

Problema riscontrato	Soluzioni
L'apprendimento non inizia	Aumentare la potenza modificando il parametro 7 da 1 a 5, quindi riavviare l'apprendimento.
La porta non si sposta quando il telecomando viene azionato	1. Verificate che il voltaggio sia superiore a 25V. 2. Assicuratevi che tutti i cablaggi siano collegati correttamente sulla morsettiera. 3. Verificate che il fusibile e il disgiuntore della vostra alimentazione siano in buone condizioni.
Il cancello si apre ma non si chiude	Verificare se la spia LED1 è accesa in quel caso verificare le fotocellule, i loro collegamenti e il loro allineamento. Ripassare il programma H a H-0 per rendere le fotocellule inattive il tempo di verificare i vostri collegamenti.
Il cancello non fa la sua corsa per intero	Aumentare la potenza con il programma 7 (regolazione da 7-1 a 7-6). Aggiornare le fasi di rallentamento con il programma 6 (regolazione da 6-1 a 6-4). Tuttavia con vento forte, la motorizzazione essendo tenuta a norme di sicurezza anti-pizzicamento e schiacciamento, si potranno verificare arresti (ma non è un difetto del materiale)
Le fotocellule non funzionano	Verificare che le fotocellule siano attivate con il programma H: H-1 Verificare che la spia rossa della fotocellula RX non sia accesa. Se lo è significa che c'è un difetto di allineamento delle vostre fotocellule.
I telecomandi non hanno una buona portata	Verificare la tensione delle vostre pile. Verificare il collegamento dell'antenna e che l'anima unifilare del cavo non tocchi la treccia.
Durante l'apprendimento, il cancello si chiude e non si riapre	verificare che le lame di fine corsa siano sulla cremagliera e che siano posizionate correttamente.

Se nessuna delle procedure di diagnosi o manutenzione risolve l'anomalia, vi preghiamo di contattare il nostro centro tecnico.

G2- Consigli degli esperti

I tecnici del servizio post-vendita sono disponibili al numero :



0039 01119620971

In caso di allungamento del prodotto durante l'installazione o pochi giorni dopo la stessa si invita a contattare il servizio clienti rimanendo in prossimità del prodotto in modo da consentire ai nostri tecnici di diagnosticare subito l'origine del problema.

G3- Chat online



Una domanda ?

Per una risposta personalizzata, utilizzare la nostra chat online su nostro sito web

www.scs-sentinel.com

H- GARANZIA



SCS Sentinel concede a questo prodotto una garanzia superiore alla durata legale, in garanzia di qualità e affidabilità.

È obbligatorio conservare una prova d'acquisto per tutta la durata della garanzia.

Conservare accuratamente sia il codice a barre che lo scontrino :
vi saranno richiesti per far valere la garanzia.

Non sono coperti dalla garanzia:

- Danni materiali o elettrici derivanti da un'installazione scorretta (errore di cablaggio, polarità invertita, ecc.)
- Danni derivanti da un utilizzo improprio del faro lampeggiante (utilizzo diverso da quello originale) o da eventuali modifiche.
- Danni derivanti dall'utilizzo e/o installazione di pezzi diversi da quelli previsti e inclusi da SCS Sentinel.
- Danni dovuti a una mancanza di manutenzione o a un urto.
- Danni dovuti alle intemperie, come: Grandine, fulmine, vento violento, ecc.
- Resi di articoli senza copia della fattura o della ricevuta di acquisto.

I- AVVERTENZE

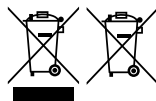

Non gettare le pile e gli apparecchi fuori uso insieme ai normali rifiuti domestici. Potrebbero contenere sostanze pericolose capaci di nuocere alla salute e all'ambiente. Utilizzare i mezzi per la raccolta differenziata messi a disposizione dal comune o dal proprio distributore.



J- DICHIARAZIONE UE DI CONFORMITÀ

Con la presente, SCS Sentinel certifica che il prodotto è conforme alle esigenze essenziali applicabili e in particolare alle esigenze della direttiva 2014/53/UE. La dichiarazione UE di conformità completa può essere consultata sul sito web: www.scs-sentinel.com/downloads.

SUMARIO

A - Instrucciones de seguridad	64
B - Descripción	67
C- Cables / Instalación	68
D- Ajuste / Uso	76
E- Características técnicas	81
F- Mantenimiento	82
G- Asistencia técnica	83
H- Garantía.....	84
I- Advertencia.....	84
J- Declaración de conformidad.....	84

A- INSTRUCCIONES DE SEGURIDAD



ADVERTENCIA: Instrucciones importantes de seguridad. Es importante seguir estas instrucciones para la seguridad personal, ya que una instalación incorrecta podría provocar lesiones graves. Conservar estas instrucciones. En caso de instalación por parte de un tercero, este manual debe entregarse al usuario final. El usuario final también debe recibir formación sobre el uso seguro del aparato de acuerdo con las instrucciones de este manual.



INFORMACIÓN

SCS SENTINEL certifica que sus automatismos cumplen las normas y reglamentos de seguridad para automatismos de puertas (EN 60335-2-103).

Queda prohibido usar este producto sin respetar las condiciones especificadas o emplear componentes o accesorios no recomendados por SCS SENTINEL, ya que puede comprometer la seguridad de bienes y personas.

SCS SENTINEL declina toda responsabilidad por los daños derivados del incumplimiento de las instrucciones proporcionadas en este manual.



ANTES DE LA INSTALACIÓN

Este producto está destinado únicamente a la automatización de una puerta corredera de uso «residencial». La instalación requiere personal cualificado con conocimientos mecánicos y eléctricos.

Antes de instalar el motor, es necesario comprobar que la parte accionada esté en buenas condiciones mecánicas, esté bien equilibrada y se abra y se cierre correctamente.

Hay que asegurarse de que el rango de temperatura indicado en el motor está adaptado al lugar de instalación.

ATENCIÓN: El motor no puede utilizarse con una parte accionada que incorpore una cancela.

INSTALACIÓN ELÉCTRICA



PELIGRO: La instalación de la fuente de alimentación debe cumplir con la normativa vigente en el país en el que se instale el producto (NF C 15-100 para Francia) y deberá realizarse por personal cualificado.

La red eléctrica debe estar protegida contra subidas de tensión mediante un disyuntor adaptado y un dispositivo de corriente residual. Debe preverse un medio para desconectar todos los polos de la red de alimentación. Este dispositivo debe estar conectado directamente a los bornes de alimentación y tener una distancia de separación de contactos en todos los polos que garantice una desconexión completa de acuerdo con las normas de instalación.

Si el cable de alimentación está dañado, debe ser sustituido por el fabricante, su servicio posventa o personas con cualificación similar para evitar riesgos.



INSTALACIÓN DEL MOTOR



PELIGRO: El motor debe desconectarse de la fuente de alimentación durante la instalación.

ADVERTENCIA: Hay que asegurarse de que en el entorno de instalación (puerta y partes fijas) se evitan, o al menos se señalizan, las zonas de riesgo (ver el apartado «Riesgos potenciales» después de estas indicaciones).

Hay que evitar que la parte accionada y las partes fijas de alrededor se compriman como consecuencia del movimiento de apertura de la parte accionada.

ADVERTENCIA: Activar el dispositivo de accionamiento manual podría provocar un movimiento incontrolado de la parte accionada debido a un fallo mecánico o a la pérdida de equilibrio.

Si se instala un dispositivo de control fijo (teclado con código, selector de llave, etc.), deberá colocarse a 1,5 m del suelo y lejos de las partes móviles pero siempre a la vista de la puerta.

Si la puerta va a funcionar en modo de cierre automático, o si se va a abrir distancia sin una visión directa de la misma, deben instalarse fotocélulas.

Si la puerta se cierra automáticamente o si se abre a la vía pública, puede ser obligatorio instalar una luz intermitente, según la normativa del país donde se instale el motor. De acuerdo con las normas europeas EN 12453 y EN 13241-1 aplicables a puertas y portones motorizados industriales, comerciales y residenciales, y en función del entorno de instalación, puede ser necesario añadir accesorios no incluidos en este kit (fotocélulas y luz intermitente).

Corresponde al instalador hacer una instalación conforme a la normativa.

Tras la instalación, es necesario asegurarse de que el mecanismo esté bien ajustado y que el sistema de protección y cualquier dispositivo de accionamiento manual funcione correctamente. Hay que pegar de forma permanente la etiqueta del dispositivo de accionamiento manual en el elemento de control del dispositivo.



USO DEL MOTOR

ATENCIÓN: Este aparato puede utilizarse por niños a partir de 8 años y por personas con capacidades físicas, sensoriales o mentales reducidas o sin experiencia ni conocimientos, siempre que se les supervise o instruya adecuadamente sobre el uso del aparato en condiciones de seguridad e identificando los riesgos que conlleva.

Los niños no deben jugar con el aparato.

La limpieza y el mantenimiento por parte del usuario no deberá llevarse a cabo por niños sin supervisión.

No se debe permitir que los niños jueguen con el aparato o con sus controles. Mantener los dispositivos de control fuera del alcance de los niños.

ADVERTENCIA: El usuario debe supervisar la puerta durante su funcionamiento y mantener alejadas a las personas hasta que la puerta esté completamente abierta o cerrada. No impedir deliberadamente el movimiento de la puerta.



MANTENIMIENTO Y CUIDADO DEL MOTOR



PELIGRO: El motor debe desconectarse de la fuente de alimentación durante la limpieza, el mantenimiento y la sustitución de piezas.

Comprobar con frecuencia que la instalación no esté mal equilibrada ni presente signos de desgaste o daños en los cables, los muelles y fijaciones. No utilizar el aparato si necesita reparación o ajuste. El sistema de motor solo debe repararse o sustituirse utilizando piezas originales.

Para más información, consultar el apartado **F - Mantenimiento**

MANDOS A DISTANCIA



PELIGRO: No ingerir las pilas, hay riesgo de quemaduras químicas.

Este producto contiene una pila de botón. Si se ingiere, la pila de botón puede causar quemaduras internas graves en tan solo 2 horas, lo que podría ser mortal. Mantener las pilas nuevas y usadas fuera del alcance de los niños. Si el compartimento de las pilas no se cierra bien, no utilizar el producto y mantener fuera del alcance de los niños. Si se sospecha que se ha tragado o introducido una pila en cualquier parte del cuerpo, acudir inmediatamente a un médico. No limpiar el mando a distancia con sustancias abrasivas o corrosivas.

Utilizar un simple paño suave. No permitir que los niños jueguen con el producto o con su embalaje. Cuando se cambie la pila, utilizar una de las mismas características que la suministrada con el producto. Retirar las pilas del equipo si no se va a utilizar durante un periodo prolongado de tiempo, excepto en situaciones de emergencia. Las pilas no deben exponerse a un calor excesivo ni arrojarse al fuego.

Riesgos potenciales

Hay 2 riesgos potenciales identificados enfrente:

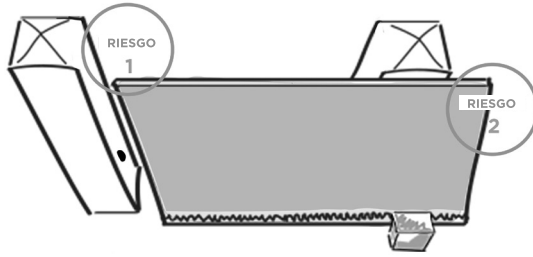

Riesgo 1 : Aplastamiento entre pilar y puerta

Prevención :

- Detección de obstáculos por motor.
- Utilización de fotocélulas.

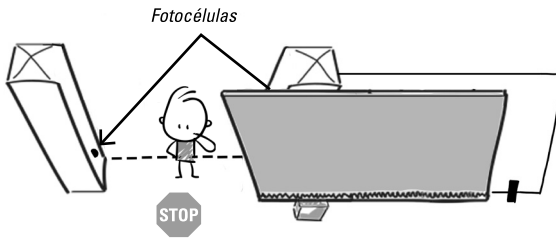

Riesgo 2 : Aplastamiento entre la puerta y una pieza fija

Prevención :

- Bloqueo del acceso a esta zona (barrera, valla a una altura suficiente).
- Utilización de fotocélulas.

- Dejar suficiente distancia entre el tope final de la puerta y una parte fija (pared, etc.)

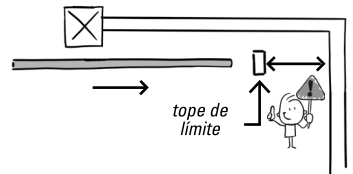
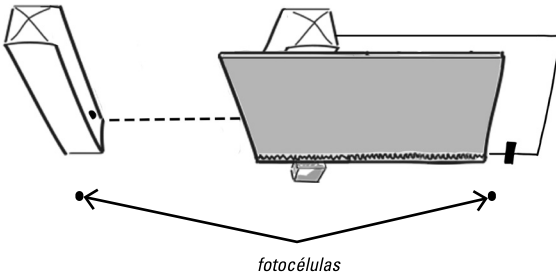

B- DESCRIPCIÓN

B1- Contenido del kit

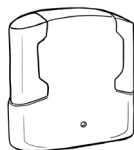

1 motor

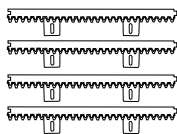

cremalleras (4m)



2 controles remotos

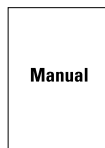

Manual

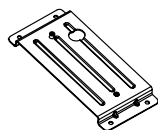

soporte de fijación motor

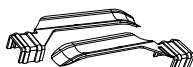

fines de carrera metálicas



tornillos



llave de desbloqueo

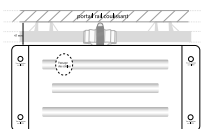

Esquema de cables

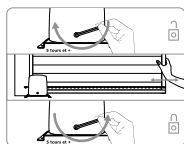

etiqueta de desbloqueo

B2- Dimensiones

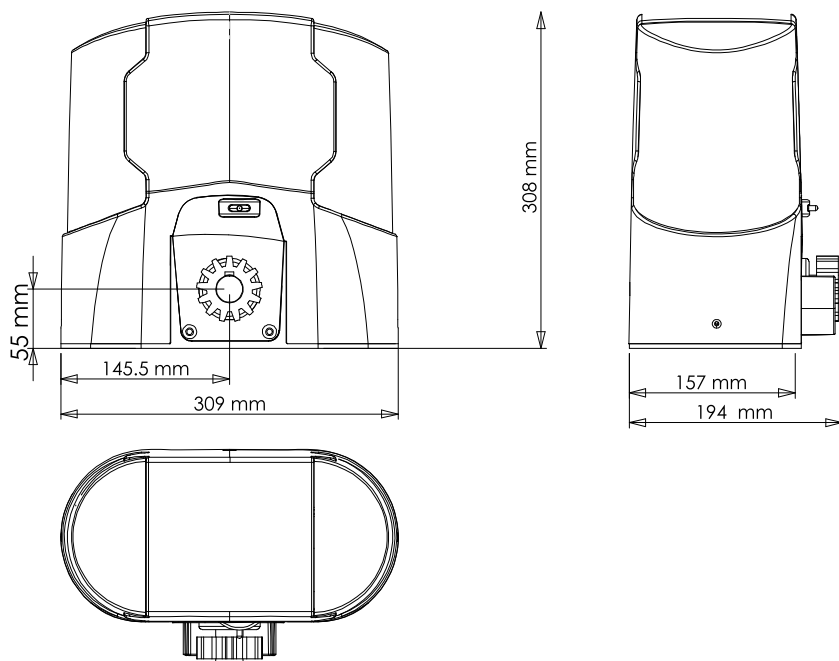

B3- Descripción del automatismo

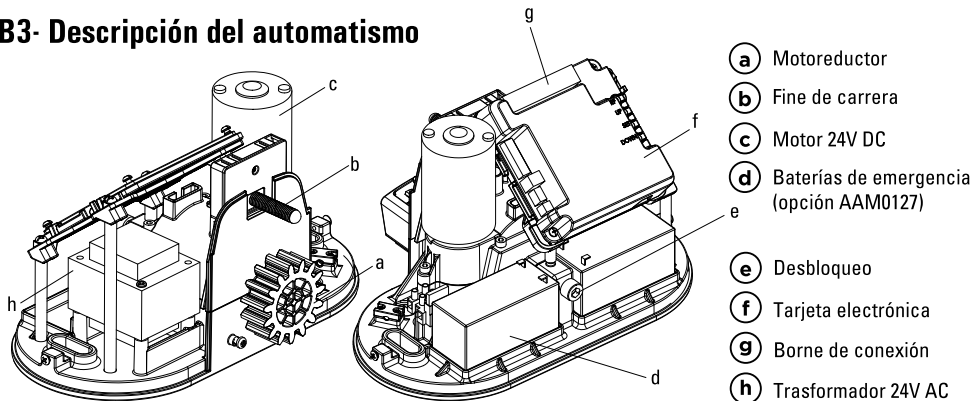

C- CABLES / INSTALACIÓN

C1- Instalación del automatismo

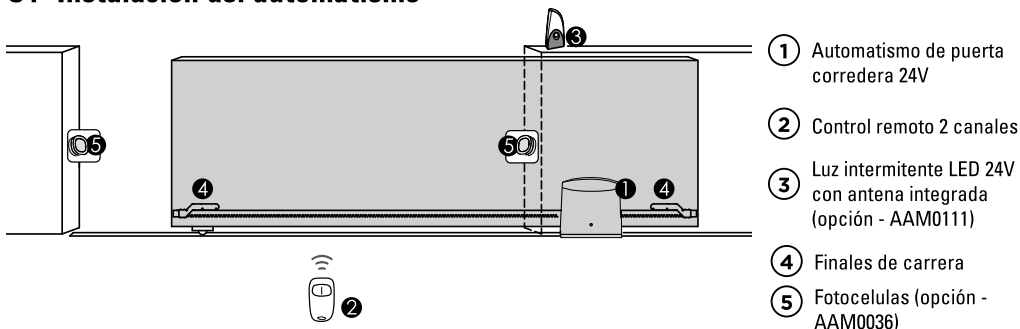

C2- Instalación del motor y de las cremalleras

Se recomienda una instalación del motor sobre una base de hormigón :

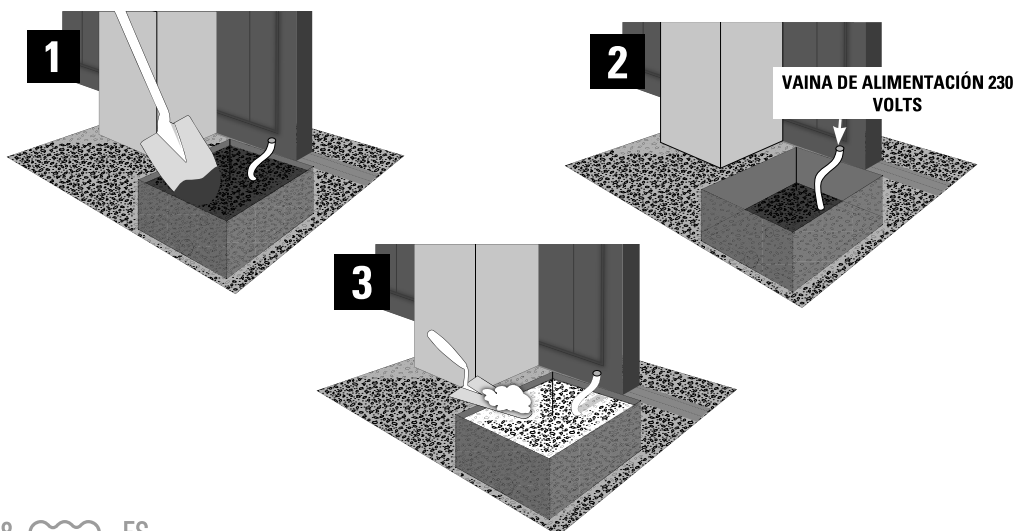

Posicionar la placa de soporte motor para determinar la posición de los orificios de perforación. Tienen que ser perfectamente paralelos al portal :

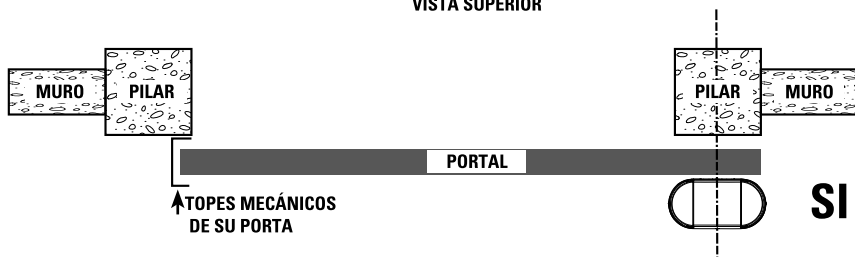
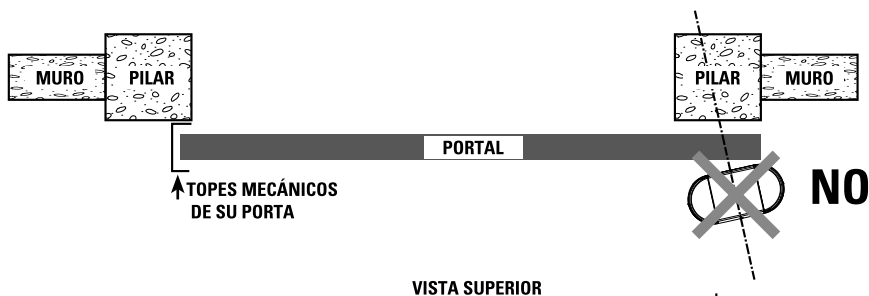
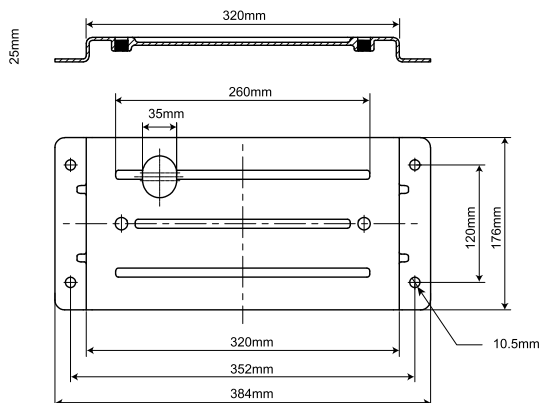

El borde de la placa de fijación se debe situar a 5 cm del borde del portal :

VISTA SUPERIOR

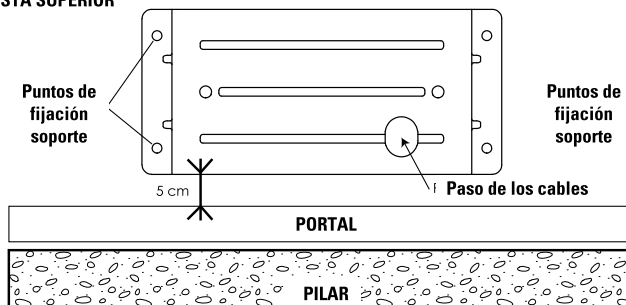

Perforar la base de soporte de hormigón e instalar los 4 tornillos metálicos o químicos para fijar su placa de soporte motor. Pasar todos los cables de alimentación y de accesorios. Asegurarse, con ayuda de un nivel a burbuja de que la placa de fijación del motor esté bien nivelado. Posicionar el motor y fijarlo con los dos tornillos incluidos.

Fijación de las cremalleras :

Las cremalleras incluidas, en material termoplástico con inserto de acero son adecuadas para portales hasta 400 Kg. Se colocan fácilmente por simple atornillado. Suministramos los tornillos de auto perforación.

Si su portal, no permite el montaje directo de las cremalleras, será necesario crear una nueva base de apoyo :

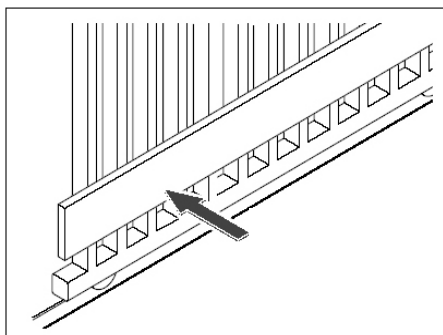

Base de apoyo

Para posicionar la primera cremallera, dejar un espacio de 2 mm entre la rueda dentada del motor y la cremallera como indicado en la ilustración siguiente :

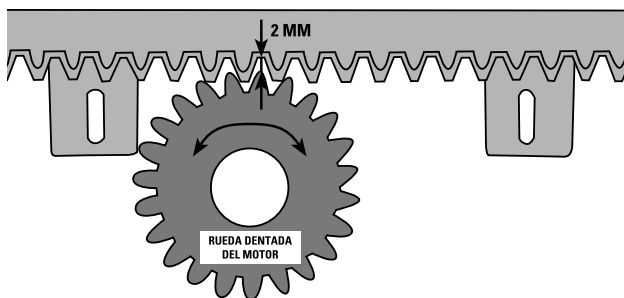

Luego trazar sus marcas para atornillar los tornillos de auto perforación como indicado a continuación :

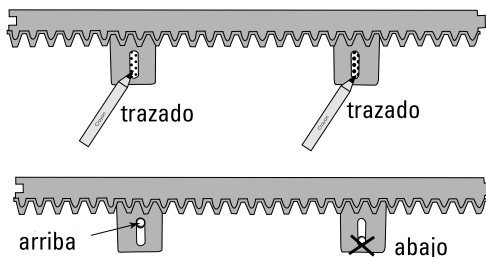
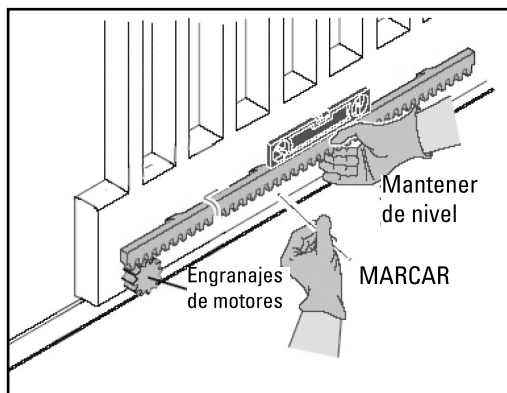

Atornillar el tornillo de auto perforación hacia la parte de arriba del agujero longitudinal de su cremallera.

Comprobar que la rueda dentada de su motor ocupe toda la superficie de la cremallera :

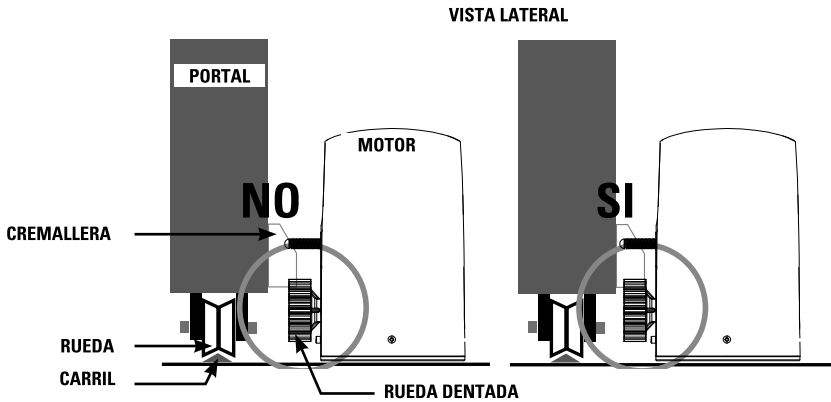

Posicionar las fines de carrera sobre la cremallera

Los finales de carrera deben colocarse al principio y al final de la cremallera. Indican al motor si su puerta está abierta o cerrada. Su instalación es esencial para el buen funcionamiento de su sistema de motorización.

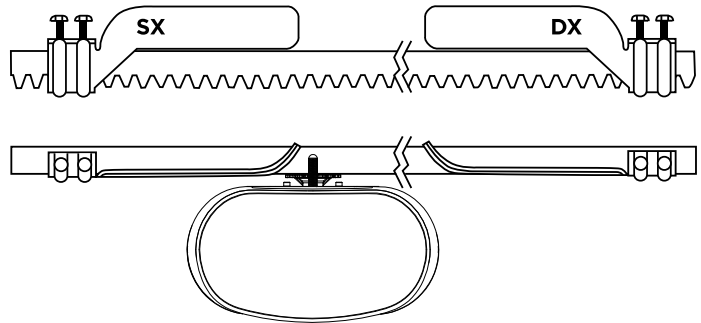

C3- Desbloqueo manual

En caso de fallo de corriente o para programar su automatismo de portal, se puede desbloquear manualmente el motor : Desde el interior del portal, introducir la llave de seis caras utilizada para el desbloqueo, y atornillarla entre 5 y 10 veces fino al bloqueo. Se puede ahora abrir el portal a mano. Para desbloquear de nuevo el motor, introducir la llave de seis caras utilizada para el desbloqueo, y desatornillarla entre 5 y 10 veces en el otro sentido.

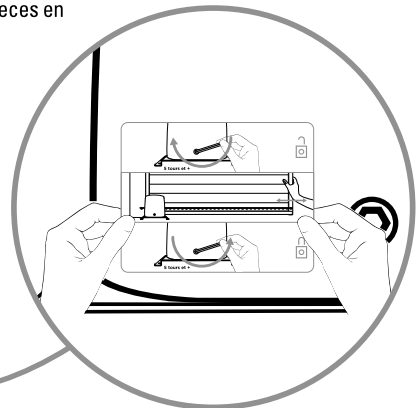
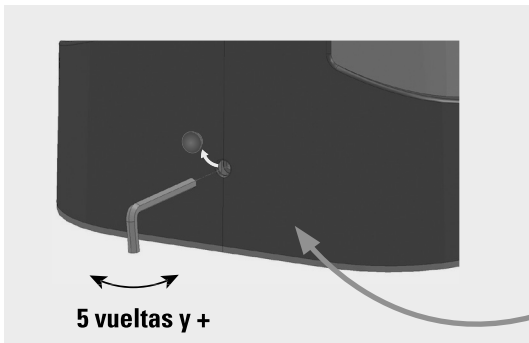

Hay que pegar de forma permanente la etiqueta del dispositivo de accionamiento manual en el elemento de control del dispositivo.

C4- Esquema de cables

Cables imperativo en :

▲ ≥ 0.5 mm²

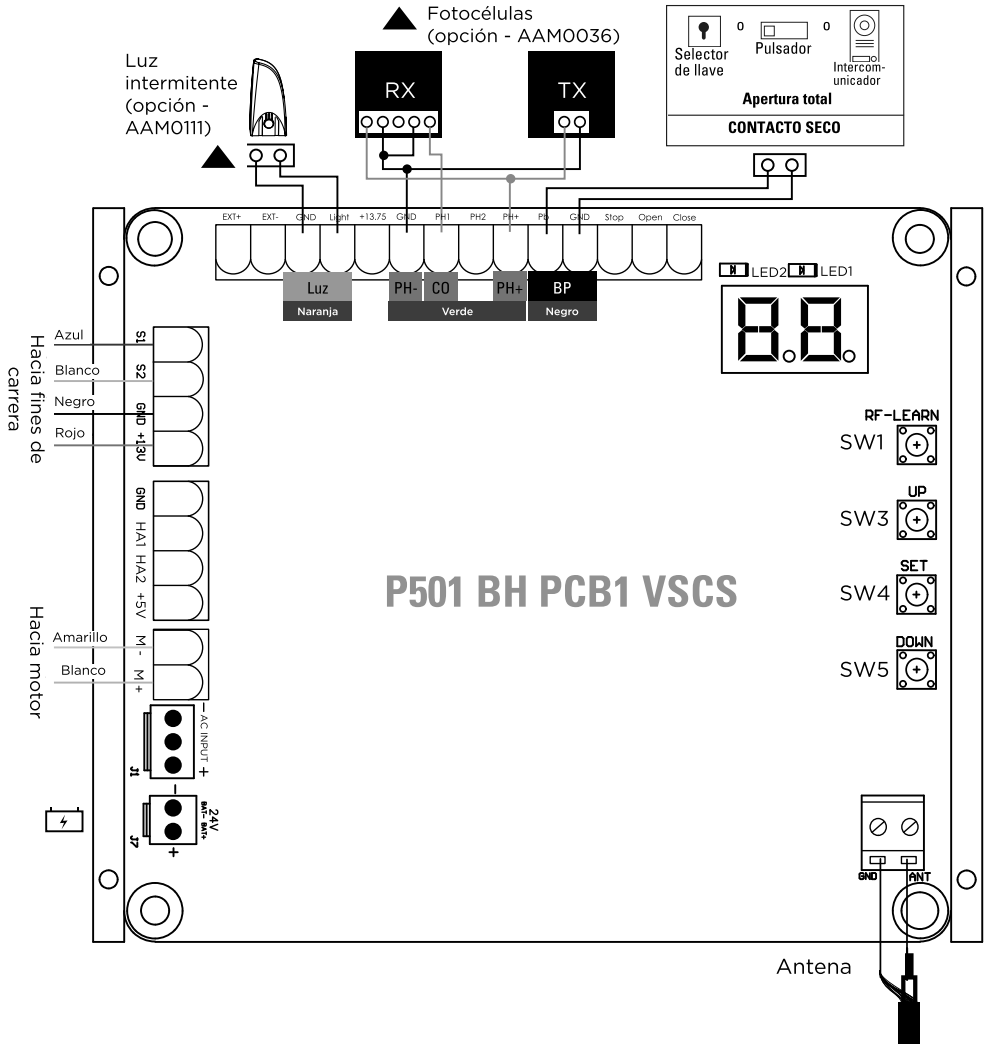

C5- Instalación y conexión

Cableado de la alimentación 230 volts

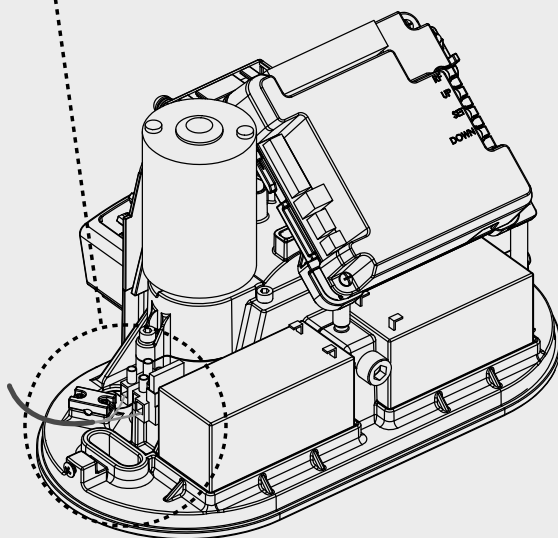
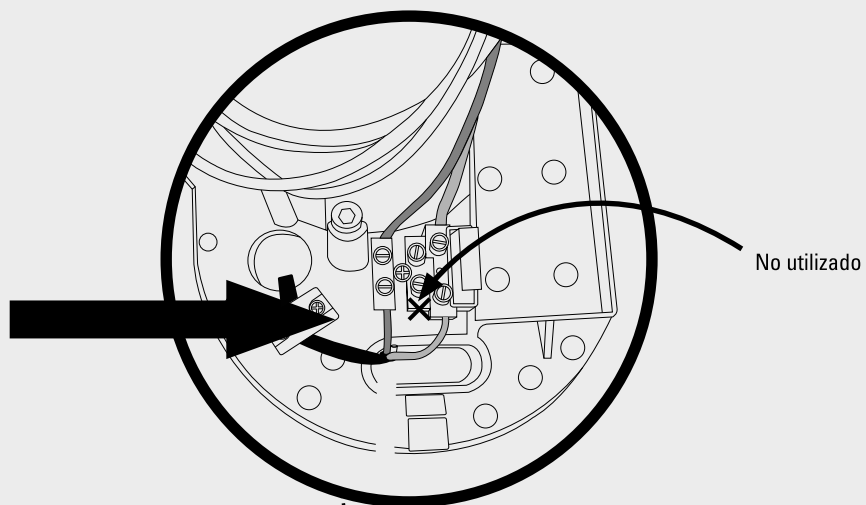

Luz intermitente (en opción - AAM0111)

Retirar el embalaje antes de conectar.

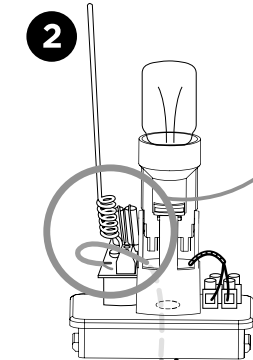
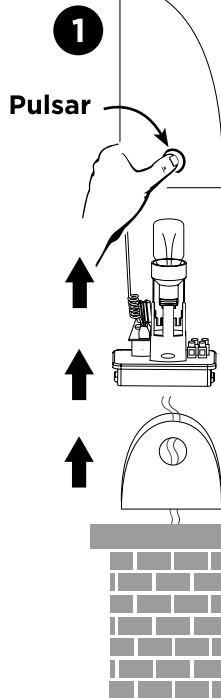

cable coaxial negro

24V DC

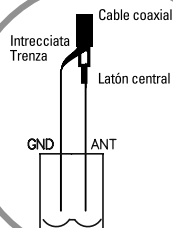

Situado la parte inferior derecha del tarjeta caja

Para mejorar el alcance de sus controles remotos, se puede conectar la antena situada en la luz intermitente con un cable coaxial tipo RG58 (no suministrado). En este caso, hay que desconectar la antena de origen. Conectar el latón central del cable coaxial sobre la borna «ANT» y la trenza sobre la borna «GND», de cada lado (antena y tarjeta).

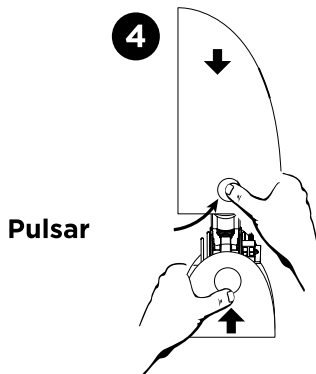
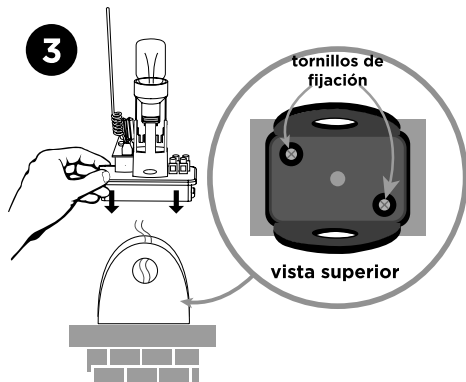
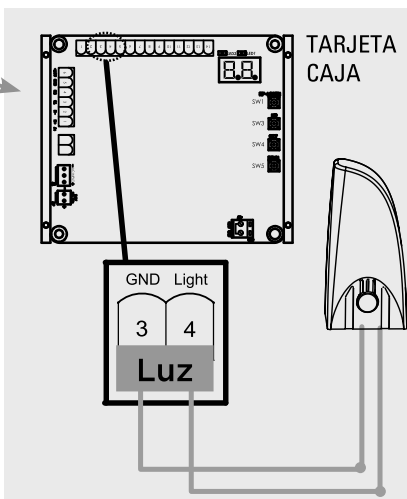

Fotocélulas (en opción - AAM0036)

Las fotocélulas son dispositivos de seguridad para los portales automáticos. Se componen de un transmisor y de un receptor y se activan cuando se interrumpe el haz infrarrojo.

Si se detecta un obstáculo, la puerta se detiene y se abre ligeramente, lo que permite salvar el obstáculo con seguridad. Las fotocélulas pueden instalarse independientemente en el montante izquierdo o derecho.

ETAPA 1

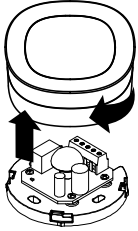

ETAPA 2

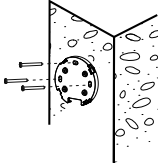

ETAPA 3

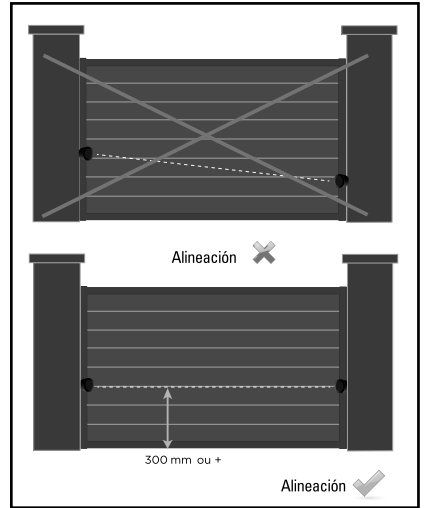
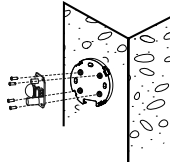

ETAPA 4 : CABLEADO TARJETA ELECTRÓNICA

tipo de cable :
0.5 mm²

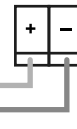
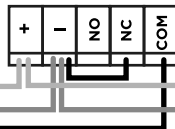
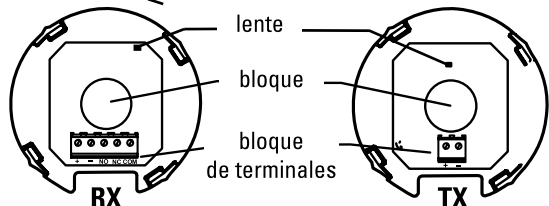
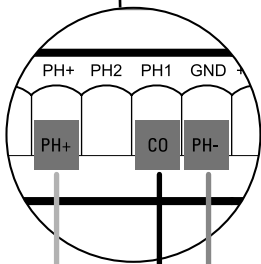
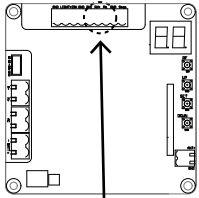

ETAPA 5

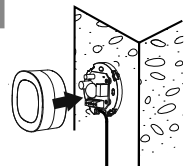

Después del cableado de sus fotocélulas, modificar el programa H y ajustarlo en H-1 para que sus fotocélulas se activen. Si no, no tendrán ningún efecto sobre el funcionamiento de su automatismo.

D- AJUSTE / USO

D1- Controles remotos

Programar un control remoto : Mantenga pulsada la tecla «RF-Learn» hasta que en la pantalla LED aparezca «CS». Pulse cualquier botón del mando a distancia durante 5 segundos, el indicador LED parpadea 2 veces y se apaga. La programación de su control remoto está efectuada (figuras 1,2 et 3)

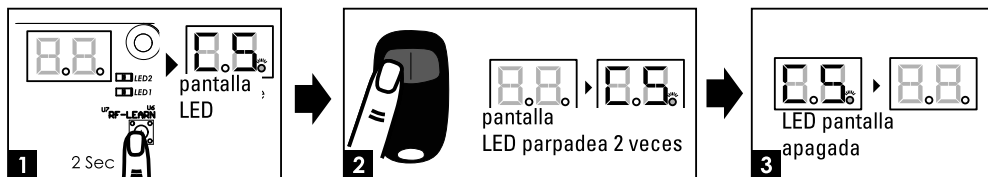

Puede ahora utilizar su control remoto de manera siguiente :

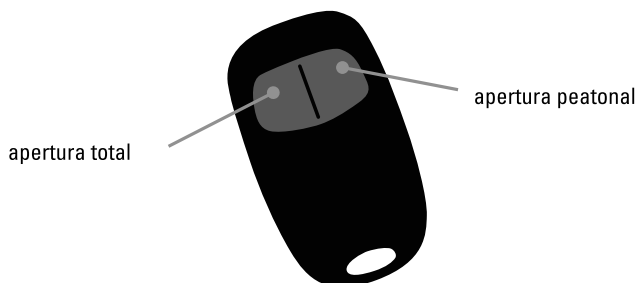

Para borrar la memoria de los controles remotos

Pulsar y mantener el pulsador « RF-Learn » hasta que el indicador LED muestre (aproximadamente 10 s.).

D2- Proceso de aprendizaje, re-inicialización y el indicador LED

Antes de proceder al aprendizaje del sistema, el proceso de memorización del control remoto debe ser terminado.

(1) Para realizar el aprendizaje del sistema, desembragar su portal y posicionarlo a la mitad de su apertura y desembragarlo de nuevo.

Etapa 1 : pulsar la tecla « SET », luego « SET » + « DOWN » durante 3 segundos, el indicador LED indica « LE » (Figuras 1,2 y 3, ver página siguiente)

Etapa 2 : pulsar la tecla en la izquierda de su control remoto durante 1 a 3 segundos, el indicador LED entonces indica « LP » (Figuras 4 y 5)

Etapa 3 : El portal efectúa su autoaprendizaje. Es decir que se cierra una primera vez luego se abre y se cierra de nuevo. Espere por favor que el proceso este completamente terminado.

Si su portal se abre al inicio de la programación, cerrar el programa pulsando SET. «-L» aparece en la pantalla. Esperar que se apague y invertir la dirección de rotación de su portal.

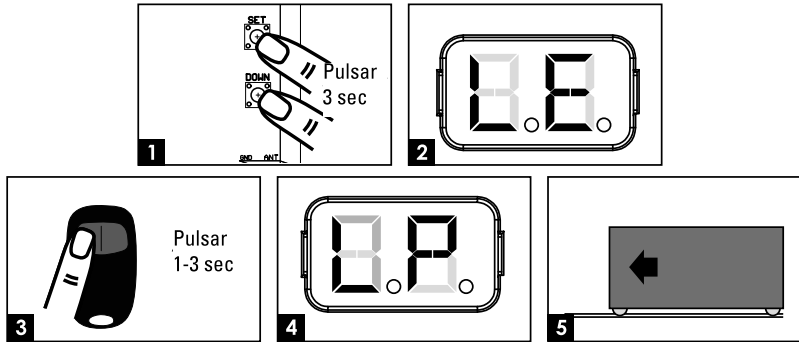

(2) Para restablecer los parámetros de fábrica, pulsar y mantener las teclas « UP » y « DOWN » hasta que la pantalla muestre «CL».

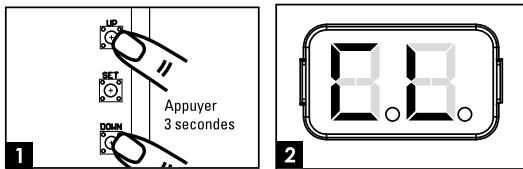

Indicador LED	Descripción
	« -L » : el proceso de aprendizaje no se ha completado o debe repetirse.
	« OP » : funcionamiento normal del sistema. Para entrar en la programación, pulsar la tecla « SET » durante 3 segundos. Cuando el indicador LED pasa de « OP » a « 1 », pulsar las teclas « UP » y « DOWN » para recorrer las funciones programables (1 a P). Pulsar « SET » para volver en el programa elegido y pulsar luego « UP » o « DOWN » para cambiar los parámetros de la función y « SET » para confirmar.
	« LE » : entrada en el modo aprendizaje, seguir las instrucciones.
	« LP » : el sistema de aprendizaje está en curso. El proceso de autoaprendizaje es el siguiente : Apertura completa > cierre completo
	« CL » : reinicio con los parámetros de fábrica

D3- Ajustes de las funciones programables

Para entrar en los ajustes, mantener 5 segundos la tecla «SET». «1» aparece. Desplazar con «UP» o «DOWN» hasta la función elegida, y pulsar «SET» para entrar en la función. Luego, modificar el valor con «UP» o «DOWN» (atención, si no se puse una tecla durante 5 segundos, el indicador sale automáticamente del modo ajuste).

Indicador LED	Definición	Función	Valor	Descripción
1	Opción de sentido de apertura del portal	1-1	Apertura hacia izquierda	Esta función permite ajustar el sentido de apertura del portal. El ajuste de fábrica es « 1-1 ».
		1-2	Apertura hacia derecha	
2	Cierre automático	2-0	No hay cierre automático	Esta función permite ajustar el cierre automático después el tiempo definido de pausa. El ajuste de fábrica es « 2-0 » : No hay cierre automático Al pulsar simultáneamente las dos teclas de la parte superior del control remoto (puerta abierta o cerrada) se desactivará el modo automático (confirmación con 3 parpadeos de la luz intermitente). Repita la operación para reactivar el modo automático (confirmación con 3 parpadeos de la luz intermitente).
		2-1	5 segundos	
		2-2	15 segundos	
		2-3	30 segundos	
		2-4	45 segundos	
		2-5	60 segundos	
		2-6	80 segundos	
		2-7	120 segundos	
3	Reacción de las fotocélulas durante una detección de obstáculo	3-1	Ver a continuación	El ajuste de fábrica es « 3-1 ».
		3-2		
		3-3		
<p>3.1 : Entrada PH1 activa únicamente en el momento del cierre (reapertura total en caso de paso durante el cierre) Entrada PH2 activa sólo al abrir (re-cierre total si se pasa durante la apertura)</p> <p>3.2 : Entrada PH1 activa únicamente en el momento del cierre (reapertura total en caso de paso durante el cierre) Entrada PH2 activa en apertura y cierre (inversión durante 2 segundos si el portal está en movimiento)</p> <p>3.3 : Entrada PH1 activa únicamente en el momento del cierre (reapertura total en caso de paso durante el cierre) Entrada PH2 activa únicamente en el momento del cierre (reapertura total en caso de paso durante el cierre) Puerta cerrada y parada, un paso desencadena la apertura (total)</p>				
4	Velocidad del motor	4-1	Lento	El ajuste de fábrica es « 4-3 ».
		4-2	Medio	
		4-3	Rápido	
		4-4	Muy rápido	

5	Ajustes de la distancia de la desaceleración (no ajustable)	5-2	80% de la distancia completa	
6	Velocidad de la desaceleración (% de la velocidad maxi) (no ajustable)	6-3	40%	
7	Fuerza del motor (no ajustable)	7-2	6A	
8	Apertura parcial (apertura peatonal)	8-1	10%	Esta función permite ajustar la anchura de apertura parcial. El ajuste de fábrica es« 8-2 ».
		8-2	20%	
		8-3	30%	
		8-4	40%	
		8-5	50%	
		8-6	60%	
9	Parpadeo	9-0	La luz parpadea cuando el portal empieza a moverse	El ajuste de fábrica es« 9-0 ».
		9-1	La luz parpadea 3 segundos antes de que el portal empiece a moverse	
A	Inversión de sentido cuando se encuentra un obstáculo	A-0	No hay inversión	El ajuste de fábrica es« 9-1 ». En caso de inversión de sentido, la función de cierre automático está cancelada.
		A-1	Inversión durante 1 segundo	
		A-2	Inversión durante 3 segundos	
		A-3	Inversión hasta el final	
C	Tecla de control para apertura total (control remoto)	C-1	Tecla en la parte superior izquierda	El ajuste de fábrica es « C-1 ».
		C-2	Tecla en la parte superior derecha	
		C-3	Tecla en la parte inferior izquierda*	
		C-4	Tecla en la parte inferior derecha*	

E	Botón apertura parcial - apertura peatonal (control remoto)	E-0	No función	El ajuste de fábrica es « E-2 ».
		E-1	Tecla en la parte superior izquierda	
		E-2	Tecla en la parte superior derecha	
		E-3	Tecla en la parte inferior izquierda*	
		E-4	Tecla en la parte inferior derecha*	
F	Botón de control de un aparato externo (en el control remoto)	F-0	No función	El ajuste de fábrica es « F-3 ».
		F-1	Tecla en la parte superior izquierda	
		F-2	Tecla en la parte superior derecha	
		F-3	Tecla en la parte inferior izquierda*	
		F-4	Tecla en la parte inferior derecha*	
H	Fotocélulas 1	H-0	Inactivas	El ajuste de fábrica es « H-0 ».
		H-1	Activas	
J	Fotocélulas 2	J-0	Inactivas	El ajuste de fábrica es « J-0 »
		J-1	Activas	
L	Control de de stop	L-0	Inactivas	El ajuste de fábrica es « L-0 », salida 11 y 12
		L-1	Activas	
P	Lógica de funcionamiento control remoto	P-1	Cierra	El ajuste de fábrica es« P-1 »
		P-2	Abre	

* Válido sólo con un mando a distancia de 4 canales (ref. AAM0121 / AAM0122)

Ajuste de la función 3 (función 3-1) :

Posición del portal	Reacción de las fotocélulas durante la detección de obstáculo
Cerrado	No efecto
Abierto	Recarga el tiempo de apertura automática
Parada durante el funcionamiento	Recarga el tiempo de cierre automático
Durante el cierre	Abre de nuevo
Durante la apertura	No efecto

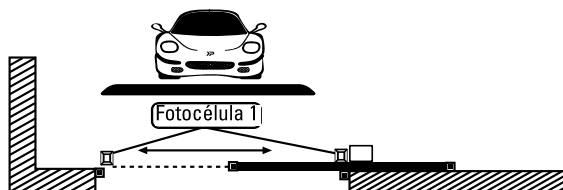

D4- Pruebas y verificación

Efectuar por favor las verificaciones siguientes :

- Desbloquear el motoreductor con la llave de desbloqueo.
- Asegurarse de que el portal puede desplazarse manualmente durante las fases de apertura et de cierre con una fuerza max 390N (40 kg aproximadamente).
- Bloquear el motoreductor.
- Utilizar el interruptor de llave, pulsar el botón o utilizar el control remoto, probar la apertura, el cierre y la parada del portal y asegurarse de que el portal se desplace en el sentido deseado.
- Comprobar los aparatos les appareils uno por uno (fotocélulas, interruptor de llave, etc.) para confirmar que la unidad de control reconoce reconoce cada aparato.

D5- Indicaciones luces LED

LED	Descripción
LED 1	La LED1 se enciende cuando se encuentra un obstáculo entre las fotocélulas o un defecto de alineación o un defecto de conexión (cuidado, se debe activar la función H con una fotocélula conectada sobre PH1).
LED 2	La LED2 se enciende cuando se encuentra un obstáculo entre las fotocélulas o un defecto de alineación o un defecto de conexión (cuidado, se debe activar la función J con una fotocélula conectada sobre PH2).

E- CARACTERÍSTICAS TÉCNICAS

Motor

Motor	Motor 24V DC
Tipo	corredero
Régimen del motor	2600 torres/min
Peso max por batiente / Ancho máximo por batiente	400 kg / 5 m
Temperatura de servicio	-20°C~+50°C
Velocidad	23.10 cm/s
Dimensiones	309 mm x 157 mm x 308 mm

Il livello di pressione sonora emesso ponderato A del motore è uguale o inferiore a 70 dB (A)

Controles remotos

Canales	2
Frecuencia - Potencia max. transmitida	433.92 MHz - potencia < 10mW
Alimentación	1 pila lithium CR2032 suministrada
Seguridad	Código secreto giratorio

Cremalleras

Cremalleras	12 x 34 cm
Material	nylon reforcé avec insert acier
Longitud suministrada	4 m (longitud de cada rejilla 34 cm)

Luz intermitente (en opción - AAM011)

Antena integrada	SI (cable coaxial no suministrado)
Bombilla	LED E14 24V 1W (suministrada)
Cable alimentación	2 x 1 mm ² (no suministrado)
Cableado bombilla	Sin polaridad (tarjeta electrónica)
Tornillos	suministrados
No alimentar con 230V	
Temperatura de servicio	-20°C~+50°C
Dimensiones	74 x 167 x 59 mm

Fotocélulas (en opción - AAM0036)

Método de detección	Haz infrarojo
Portada	10 m maximum
Tensión de entrada	12~24V AC/DC
Plazo de respuesta	< 100ms
Indicador de funcionamiento	RX : LED rojo encendida (Haz interrumpido) LED rojo apagada (Haz alineado) TX : LED rojo encendida (alimentación)
Dimensiones	63 x 63 x 30 mm
Tipo de salida	Salida relé

F- MANTENIMIENTO

F1- Motor

Efectuar las operaciones siguientes por lo menos cada 6 meses.
En caso de uso frecuente, reducir este palzo.

Interrumpir la alimentación:

- (1) Limpiar y engrasar los tornillos, los tarugos y la bisagra.
- (2) Verificar que los puntos de fijación queden bien apretados.
- (3) Verificar la buena conexión de los cables.

Conectar la alimentación:

- (1) Verificar los ajustes de la alimentación.
- (2) Verificar el funcionamiento del desbloqueo manual.
- (3) Verificar el buen funcionamiento de las fotocélulas o otro dispositivo de seguridad.

F2- Controle remoto

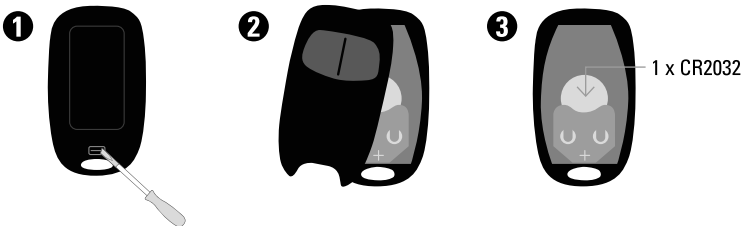

G- ASISTENCIA TÉCNICA

G1- Ayuda de reparación

Problema encontrado	Soluciones
El aprendizaje no funciona	Aumentar la potencia modificando el parámetro 7 de 1 a 5, luego reiniciar el aprendizaje.
El portal no se mueve cuando se acciona el control remoto.	1. Verificar si el voltaje es superior a 25V. 2. Asegurarse de que todos los cables estén bien conectados a los terminales de la tarjeta electrónica. 3. Asegurarse del buen estado del fusible y del interruptor de su alimentación.
El portal se abre pero no se cierra	Verificar si el indicador LED1 está encendido, en cuyo caso verificar las fotocélulas, sus conexiones y su alineación. Volver al programa H a H-0 para dejar las fotocélulas inactivas durante la verificación de sus conexiones.
El portal no hace su carrera entero	Aumentar la potencia con el programa 7 (ajuste de 7-1 a 7-6). Actualizar las fases de desaceleración con el programa 6 (ajuste de 6-1 a 6-4). Sin embargo por día de gran viento, el automatismo respeta las normas de seguridad anti-pinchazo y aplastamiento, se podrán constatar paradas pero no es un defecto de material.
Las fotocélulas no funcionan	Verificar que las fotocélulas están activadas con el programa H : H-1. Verificar que el indicador rojo de la fotocélulas RX no está encendido. Si está encendido, entonces hay un defecto de alineación de sus fotocélulas.
El alcance de los controles remotos no es satisfactorio	Verificar la tensión de las pilas. Verificar la conexión de la antena y que el alma unifilar del cable no toca la trenza.
Al aprender, la compuerta se cierra y no se vuelve a abrir	compruebe que las hojas de fin de carrera están en la cremallera y que están correctamente colocadas.

Si ninguno de los procedimientos de diagnóstico o mantenimiento resuelve la avería, póngase en contacto con nuestro centro técnico.

G2- Consejos de los expertos

Los técnicos del servicio posventa están disponibles en el siguiente número:



937376105

Si el producto funciona mal durante la instalación o pocos días después, póngase en contacto con el servicio de atención al cliente permaneciendo cerca del producto para que nuestros técnicos puedan diagnosticar el problema inmediatamente.

G3- Chat en línea



Una pregunta ?

Para una respuesta personalizada, se puede utilizar nuestro chat en línea en www.scs-sentinel.com

H- GARANTÍA



SCS Sentinel concede a este producto una garantía superior a la duración legal, como referencia de calidad y fiabilidad.

Conservar el recibo de compra durante todo este período de garantía.

Conservar el código de barra así como que su justificante de compra, serán necesarios para hacer uso de la garantía.

La garantía no incluye :

- Daños materiales o eléctricos resultantes de una instalación incorrecta (error de cableado, polaridad invertida...)
- Daños resultantes de un uso impropio de la luz intermitente (uso diferente de su origen) o de modificaciones.
- Daños resultantes del uso y/o instalación de piezas no procedentes a las previstas y incluidas por SCS Sentinel.
- Daños resultantes de una falta de mantenimiento o de un choque.
- Daños resultantes de inclemencias meteorológicas como : granizo, rayo, viento fuerte, etc.
- Retorno de los artículos sin copia de factura o prueba de compra.

I- ADVERTENCIA



No tire las pilas ni los aparatos inservibles con los residuos domésticos, ya que las sustancias peligrosas que puedan contener pueden perjudicar la salud y al medio ambiente. Pídale a su distribuidor que los recupere o utilice los medios de recogida selectiva puestos a su disposición por el ayuntamiento.



J- DECLARACIÓN DE CONFORMIDAD

Por la presente, SCS Sentinel declara que este producto cumple con los requisitos esenciales y otras disposiciones relevantes de la directiva 2014/53/UE. La declaración de conformidad completa se puede consultar en el sitio web : www.scs-sentinel.com/downloads.

INHALT

A - Sicherheitshinweise	85
B - Beschreibung	88
C- Verkabelung/Montage	89
D- Einstellen/Benutzung.....	97
E- Technische Daten.....	102
F- Wartung	103
G- Technischer Support	103
H- Garantie.....	104
I- Warnhinweise.....	104
J- Konformitätserklärung.....	104

A - SICHERHEITSHINWEISE



WARNUNG: Wichtige Sicherheitshinweise. Es ist wichtig für die persönliche Sicherheit, diese Anweisungen zu befolgen, da eine unsachgemäße Installation zu schweren Verletzungen führen kann. Bewahren Sie diese Anleitung auf. Falls die Montage durch eine dritte Partei erfolgt, ist dieses Handbuch an den Endnutzer zu übergeben. Der Endnutzer muss zudem gemäß den Anweisungen in diesem Handbuch in der sicheren Nutzung des Geräts geschult werden.



INFORMATIONEN

SCS SENTINEL bestätigt, dass seine Antriebe den Normen und Sicherheitsvorschriften für Torantriebe gemäß EN 60335-2-103 entsprechen.

Die Nutzung dieses Produkts außerhalb der vorgegebenen Bedingungen oder der Einsatz von Komponenten und Zubehör, die nicht von SCS SENTINEL empfohlen werden, kann die Sicherheit von Personen und Eigentum beeinträchtigen und ist deshalb untersagt.

SCS SENTINEL übernimmt keine Haftung für Schäden, die durch die Missachtung der Anweisungen in diesem Handbuch entstehen.



VOR DER MONTAGE

Dieses Produkt ist nur für die Automatisierung eines Schiebeters für den „privaten“ Gebrauch bestimmt.

Die Installation erfordert qualifiziertes Personal mit mechanischen und elektrischen Kompetenzen.

Vor der Installation des Motors überprüfen, ob der angetriebene Teil in einem guten mechanischen Zustand ist, korrekt ausgewuchtet ist und sich richtig öffnet und schließt.

Sicherstellen, dass der auf dem Antrieb angegebene Temperaturbereich für den Einbauort geeignet ist.

ACHTUNG: Der Motor kann nicht mit einem angetriebenen Teil verwendet werden, in dem ein Tor eingebaut ist.

ELEKTRISCHE MONTAGE



GEFAHR: Die Installation der Stromversorgung muss den geltenden Normen des Landes, in dem das Produkt installiert wird, entsprechen (NF C 15-100 für Frankreich) und muss von qualifiziertem Personal durchgeführt werden.

Die Netzversorgung muss durch einen geeigneten Leitungsschutzschalter und einen Fehlerstromschutzschalter gegen Überspannungen geschützt werden. Es muss eine Möglichkeit zur allpoligen Trennung des Geräts vom Stromnetz vorhanden sein. Diese Vorrichtung muss direkt an die Netzklemmen angeschlossen werden und sollte einen allpoligen Kontaktabstand aufweisen, um eine vollständige Abschaltung gemäß den Installationsvorschriften sicherzustellen.

Wenn das Netzkabel beschädigt ist, muss es durch den Hersteller, seinen Kundendienst oder durch entsprechend qualifizierte Personen ersetzt werden, um Risiken zu vermeiden.



MONTAGE DES ANTRIEBS



GEFAHR: Der Antrieb muss während der Installation von der Stromquelle getrennt werden.

WARNUNG: Sicherstellen, dass in der Installationsumgebung, einschließlich des Portals und der festen Teile, Risikobereiche vermieden oder zumindest deutlich gekennzeichnet werden. Weitere Informationen sind im Abschnitt „Potenzielle Risiken“ nach diesen Hinweisen zu finden.

Sicherstellen, dass Quetschungen zwischen dem angetriebenen Teil und den umgebenden festen Teilen aufgrund der Öffnungsbewegung des angetriebenen Teils vermieden werden.

WARNUNG: Die Aktivierung der manuellen Ausrückvorrichtung kann zu einer unkontrollierten Bewegung des angetriebenen Teils aufgrund von mechanischen Fehlern oder einer Unwuchtsituation führen.

Wenn ein fest installiertes Steuergerät wie eine Code-tastatur oder ein Schlüsselschalter installiert wird, muss dieses 1,5 Meter über dem Boden angebracht werden, entfernt von beweglichen Teilen, jedoch stets so, dass das Tor von dort aus sichtbar bleibt.

Gemäß den europäischen Normen EN 12453 und EN 13241-1, die für die Installation von kraftbetätigten Türen und Toren in Industrie, Gewerbe und Privathaushalten gelten, kann es je nach Installationsumgebung erforderlich sein, zusätzliches Zubehör hinzuzufügen, das nicht in diesem Kit enthalten ist, wie zum Beispiel Fotozellen und Blinkleuchten.

Bei Betrieb im automatischen Schließmodus oder bei Nutzung einer Fernöffnung ohne direkte Sicht auf das Tor ist die Installation von Fotozellen unbedingt erforderlich. Wenn das Tor automatisch schließt oder auf eine öffentliche Straße führt, kann gemäß den landesspezifischen Vorschriften die Installation eines Blinklichts erforderlich sein.

Es ist die Verantwortung des Installateurs, sicherzustellen, dass die Installation den geltenden Vorschriften entspricht.

Nach der Installation sicherstellen, dass der Mechanismus richtig eingestellt ist und das Schutzsystem sowie eventuelle manuelle Entriegelungsvorrichtungen richtig funktionieren. Den Aufkleber für die Hand-auslösung dauerhaft am Bedienelement des Geräts befestigen.



EINSATZ DES ANTRIEBS

ACHTUNG: Dieses Gerät kann von Kindern ab 8 Jahren und von Personen mit verringerten physischen, sensorischen oder mentalen Fähigkeiten oder Mangel an Erfahrung und Wissen benutzt werden, wenn sie ordnungsgemäß beaufsichtigt werden oder wenn sie Anweisungen zum sicheren Gebrauch des Geräts erhalten haben und die damit verbundenen Gefahren verstanden haben.

Kinder dürfen nicht mit dem Gerät spielen.

Die Reinigung und Wartung durch den Benutzer darf nicht von unbeaufsichtigten Kindern durchgeführt werden.

Kindern nicht erlauben, mit dem Gerät oder seinen Bedienelementen zu spielen. Fest installierte Steuergeräte außerhalb der Reichweite von Kindern aufstellen.

WARNUNG: Der Nutzer muss das Tor während des Betriebs überwachen und sicherstellen, dass sich keine Personen in der Nähe aufhalten, bis das Tor vollständig geöffnet oder geschlossen ist. Die Bewegung des Tores nicht absichtlich verhindern.



WARTUNG UND PFLEGE DES ANTRIEBS



GEFAHR: Der Antrieb muss während der Reinigung, der Wartung und dem Austausch von Teilen von seiner Stromquelle getrennt werden.

Die Installation regelmäßig auf schlechte Auswuchtung oder Anzeichen von Verschleiß und Beschädigung der Kabel, Federn und Montageteile überprüfen. Das Gerät nicht verwenden, wenn eine Reparatur oder Einstellung erforderlich ist. Zum Austausch oder zur Reparatur des Motorsystems nur Originalteile verwenden.

Weitere Informationen finden sich in Teil **F - Wartung**

FERNBEDIENUNGEN



GEFAHR: Batterie nicht verschlucken, Gefahr von chemischen Verätzungen.

Dieses Produkt enthält eine Knopfzelle. Wenn die Knopfzelle verschluckt wird, kann sie innerhalb von nur 2 Stunden schwere innere Verbrennungen verursachen, die tödlich sein können. Bewahren Sie neue und gebrauchte Batterien außerhalb der Reichweite von Kindern auf. Wenn sich das Batteriefach nicht sicher schließen lässt, das Produkt nicht mehr verwenden und von Kindern fern halten. Wenn der Verdacht besteht, dass eine Batterie verschluckt oder in irgendeinen Teil des Körpers eingeführt wurde, sofort ärztlichen Rat suchen. Die Fernbedienung nicht mit scheuernden oder ätzenden Substanzen reinigen. Einfach ein weiches Tuch verwenden. Kinder nicht mit dem Produkt oder der Verpackung spielen lassen. Beim Austauschen der Batterie eine Batterie mit den gleichen Eigenschaften wie die ursprünglich mit dem Produkt gelieferte verwenden. Die Batterien aus dem Gerät entfernen, wenn es über einen längeren Zeitraum nicht benutzt wird, es sei denn, das Gerät ist für Notfallsituationen vorgesehen. Batterien nicht übermäßiger Hitze aussetzen oder ins Feuer werfen.

Potenzielle Risiken

Es gibt 2 potenzielle Risiken, die nebenstehend identifiziert werden:

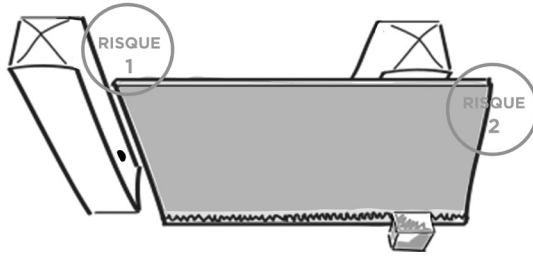

Risiko 1 : Quetschen zwischen Pfeiler und Tor

Vorbeugung :

- Erkennung von Hindernissen durch den Motor.
- Verwendung von Fotozellen.

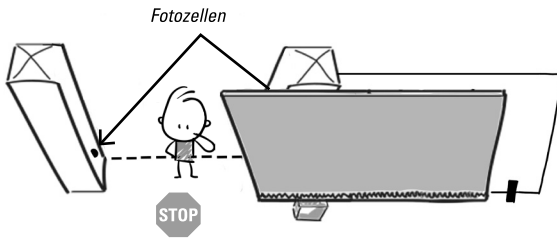

Risiko 2 : Quetschen zwischen dem Tor und einem festen Teil

Vorbeugung :

- Blockieren des Zugangs zu diesem Bereich (Barriere, Maschendrahtzaun in ausreichender Höhe).
- Einsatz von Fotozellen.

- Lassen Sie einen ausreichenden Abstand zwischen dem Endanschlag des Tores und dem festen Teil (Wand...).

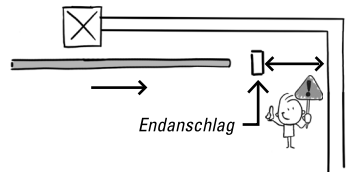
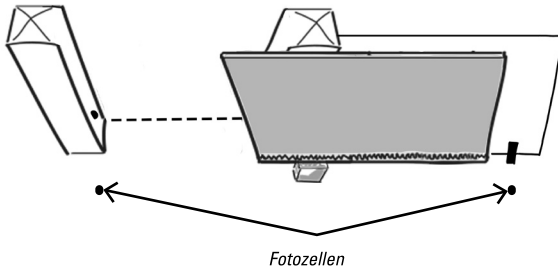

B- BESCHREIBUNG

B1- Bausatzinhalt

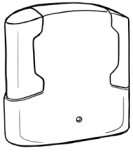

1 motor

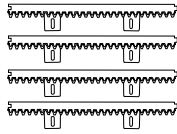

mit
Zahnstangenantrieb
(4 m)
AAM0098



2 Fernbedienungen

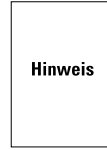

Hinweis

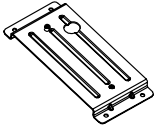

Befestigungs-
halterung für den Motor



Endanschläge
aus Metall



Schrauben



Entriegelungsschlüssel

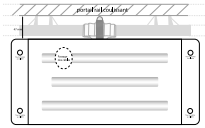

Installationsschablone

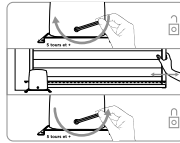

Entriegelungsaufkleber

B2- Abmessungen

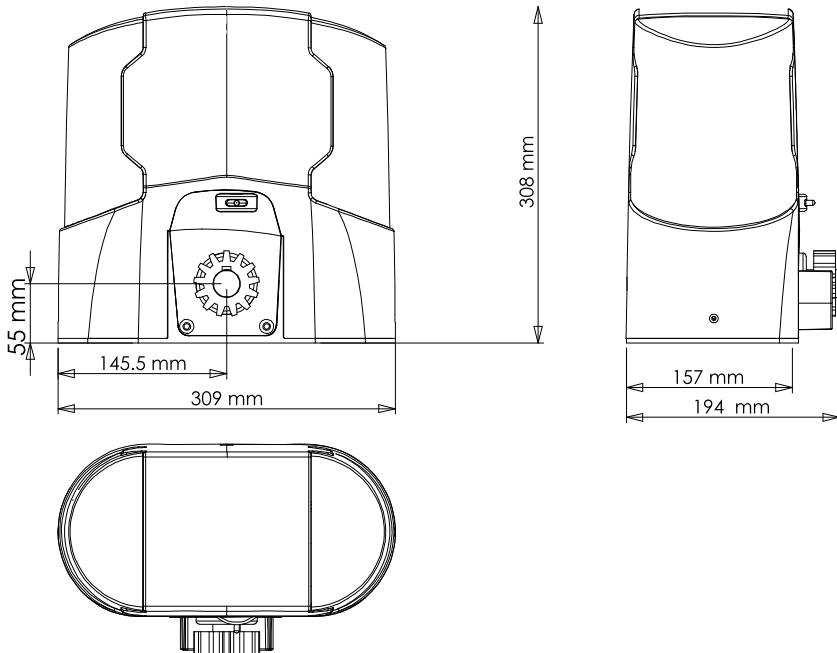

B3- Beschreibung des Antriebs

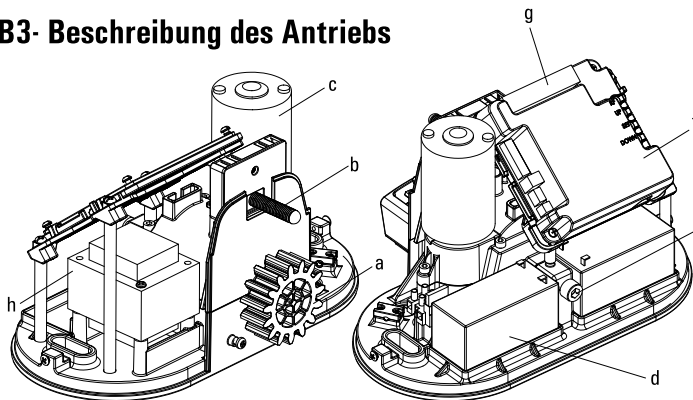

- a** Getriebemotor
- b** Endlage
- c** 24V DC-Motor
- d** Backup-Batterien (ref. AAM0127 optional)
- e** Entriegelung
- f** Elektronische Platine
- g** Klemmleiste
- h** 24-V-AC-Transformator

C- VERKABELUNG/MONTAGE

C1- Montage der Automatik

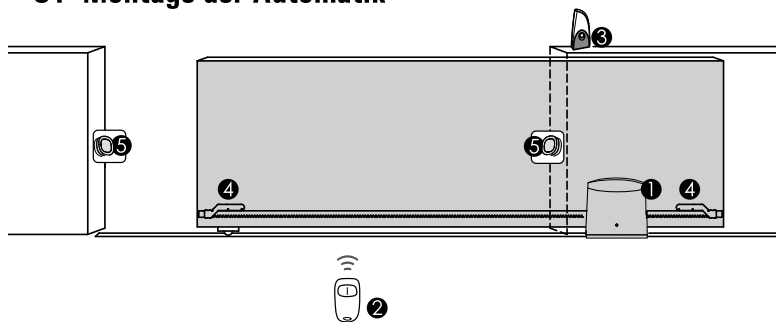

- 1** 24V Schiebetorantrieb
- 2** 2 Kanal-Fernbedienung
- 3** Lichtschranken (optional - AAM0111)
- 4** LED-Blinklicht 24 V mit integrierter Antenne
- 5** Lichtschranken (optional - AAM0036)

C2 - Installation von Motor und Zahnstangen

Wir empfehlen die Installation Ihres Motors auf einem Betonsockel:

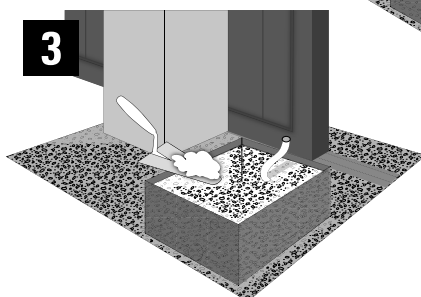
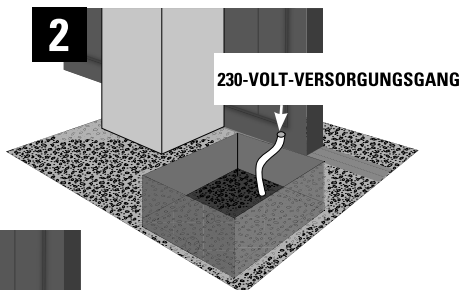
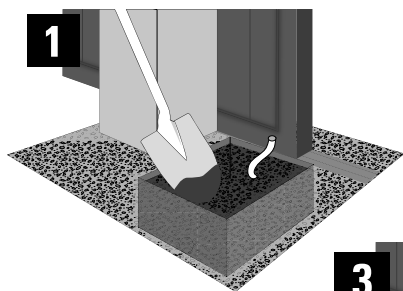

Positionieren Sie die Motorträgerplatte, um die Positionen Ihrer Bohrungen zu bestimmen.
 Sie muss perfekt parallel zum Tor verlaufen:

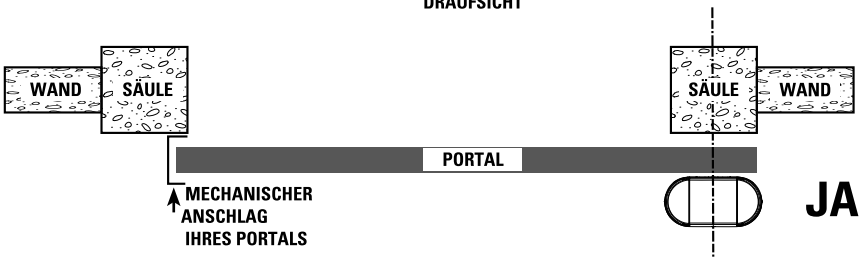
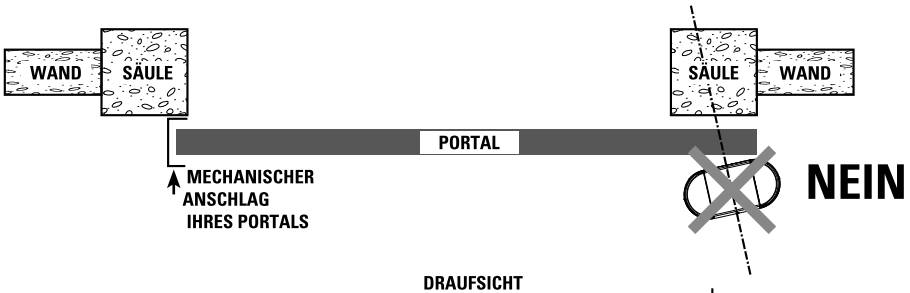
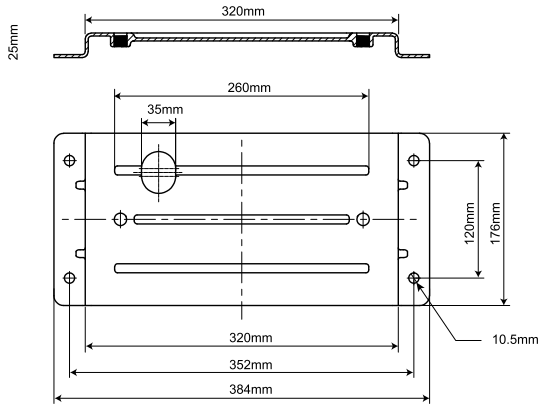

Die Kante der Montageplatte muss 5 cm vom Rand des Tors entfernt sein.
 Sie können die Montageschablone verwenden, um die Montage zu erleichtern

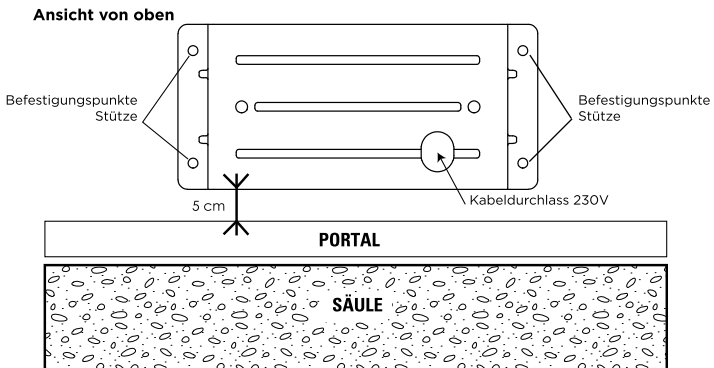

Bohren Sie Ihren Betonträger und installieren Sie Ihre 4 Metalldübel oder Chemieanker zur Befestigung Ihrer Motorträgerplatte. Verlegen Sie alle Strom- und Zubehörkabel. Verwenden Sie eine Wasserwaage, um sicherzustellen, dass die Motormontageplatte eben ist. Bringen Sie Ihren Motor in Position und verschrauben Sie ihn mit den beiden mitgelieferten Schrauben.

Befestigung des Zahnstangenantriebs:

Die mitgelieferten Zahnstangen aus thermoplastischem Material mit Stahleinlage sind für Portale mit einem Gewicht von bis zu 400 kg geeignet. Sie werden durch einfaches Anschrauben an das Portal montiert. Die selbstbohrenden Schrauben liegen im Lieferumfang bei.

Wenn die Konstruktion Ihres Tores eine direkte Montage des Zahnstangenantriebs nicht zulässt, müssen Sie eine neue Trägerbasis erstellen:

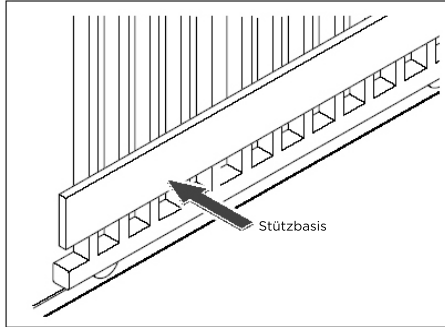

Um den ersten Zahnstangenantrieb zu positionieren, platzieren Sie diesen mit einem Abstand von 2 mm zwischen dem Motorzahnrad und der Zahnstange, wie in der folgenden Abbildung dargestellt:

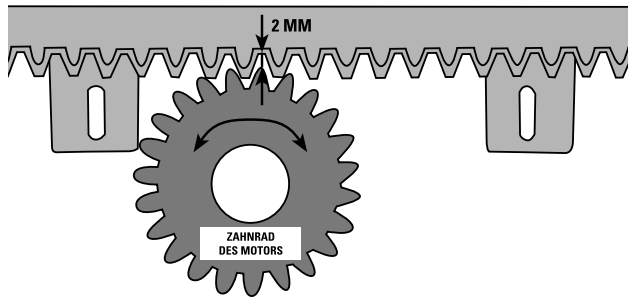

Zeichnen Sie anschließend Ihre Markierungen an, um die selbstbohrenden Schrauben wie unten gezeigt einzuschrauben:

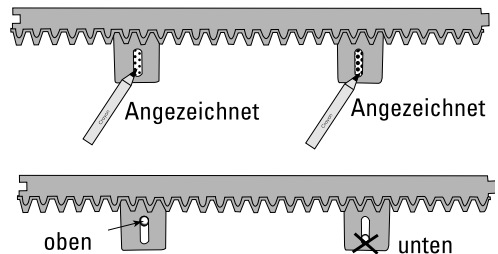
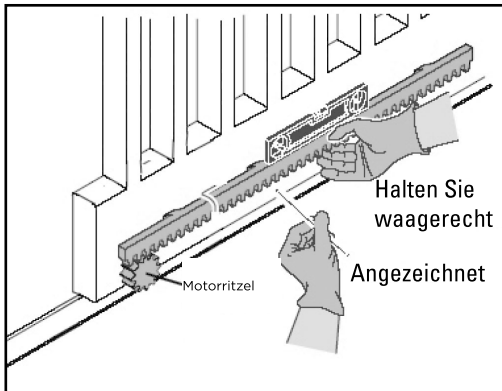

Schrauben Sie die selbstschneidende Schraube oben in das Langloch in Ihrem Zahnstangenantrieb.

Stellen Sie sicher, dass das Motorzahnrad die gesamte Oberfläche der Zahnstange berührt:

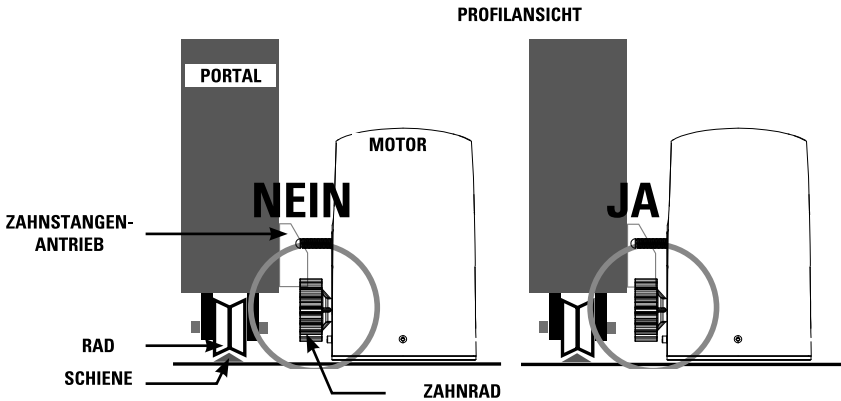

Positionieren Sie die Endanschläge auf der Zahnstange

Die Endschalterlamellen müssen am Anfang und am Ende der Zahnstange positioniert werden. Sie zeigen dem Motor die offene oder geschlossene Position Ihres Tores an. Ihre Anbringung ist für den reibungslosen Betrieb Ihrer Motorisierung unerlässlich.

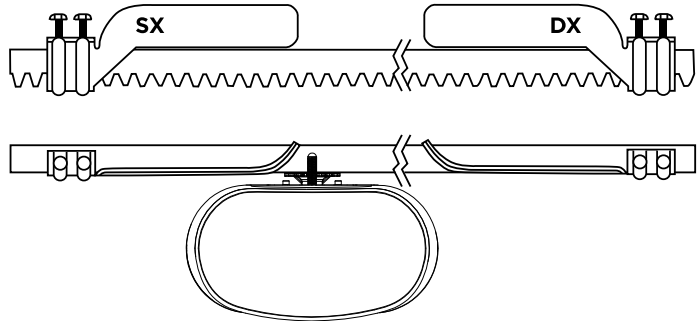

C3- Manuelle Entriegelung

Im Falle eines Stromausfalls oder zur Programmierung Ihrer Portal-Automatisierung lassen sich die Motoren manuell entriegeln: Stellen Sie sich auf die Innenseite des Portals. Führen Sie den Sechskantschlüssel in die Entriegelung ein und drehen Sie ihn anschließend zwischen 5 und 10 Mal. Das Portal lässt sich nun manuell öffnen. Um den Motor wieder zu verriegeln, setzen Sie den zum Entriegeln verwendeten Sechskantschlüssel ein und drehen Sie die Schraube 5 bis 10 Mal in die andere Richtung.

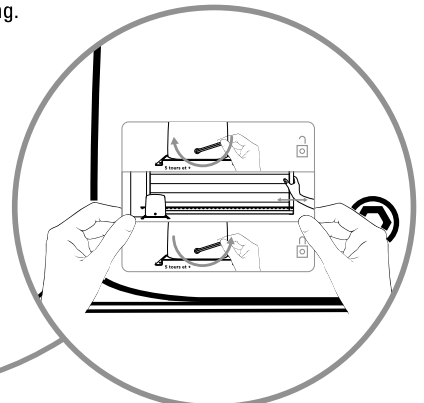
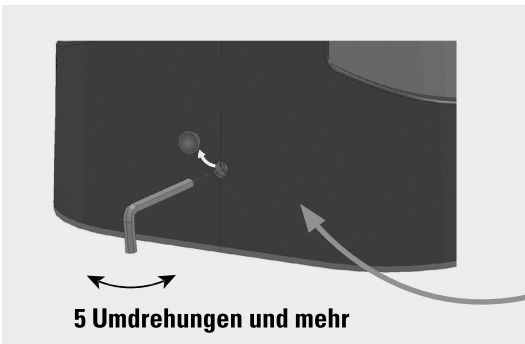

Befestigen Sie den Aufkleber für die Handauslösung dauerhaft am Bedienelement des Geräts.

C4 - Anschlussplan

Verdrahtung muss
obligatorisch erfolgen in:

▲ $\geq 0,5 \text{ mm}^2$

Lichtschranken
(optional - AAM0036)



LED-
Blinklicht
(optional -
AAM0111)

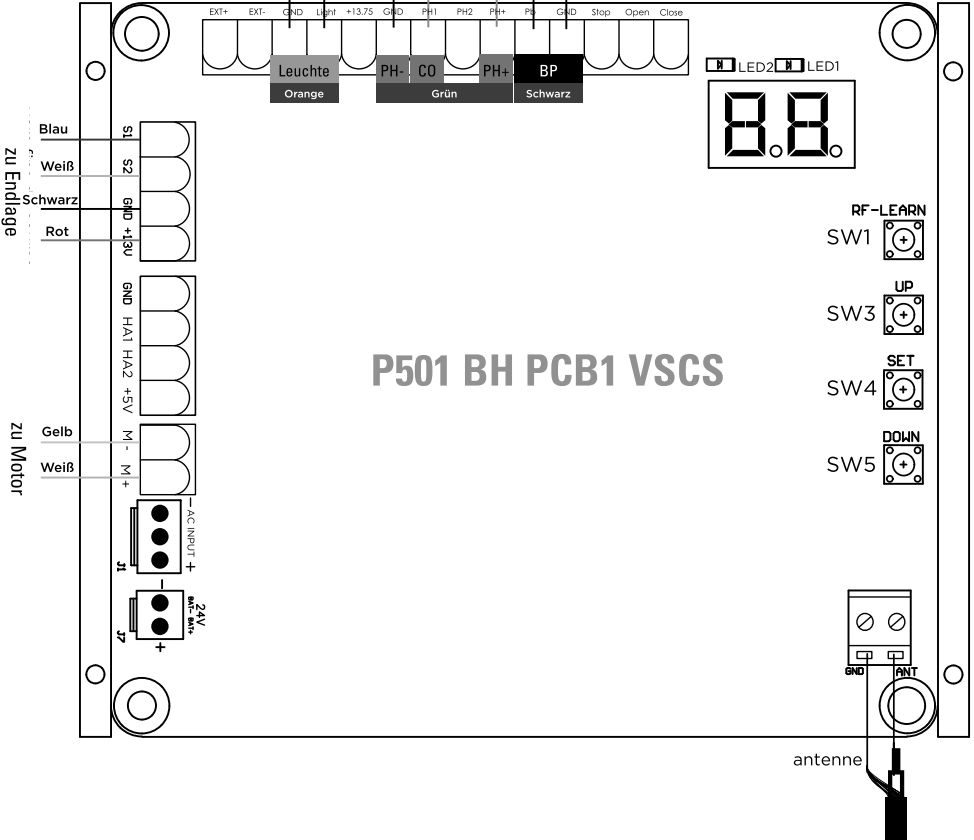

C5 - Installation und Anschluss

Anschluss der 230V-Stromversorgung

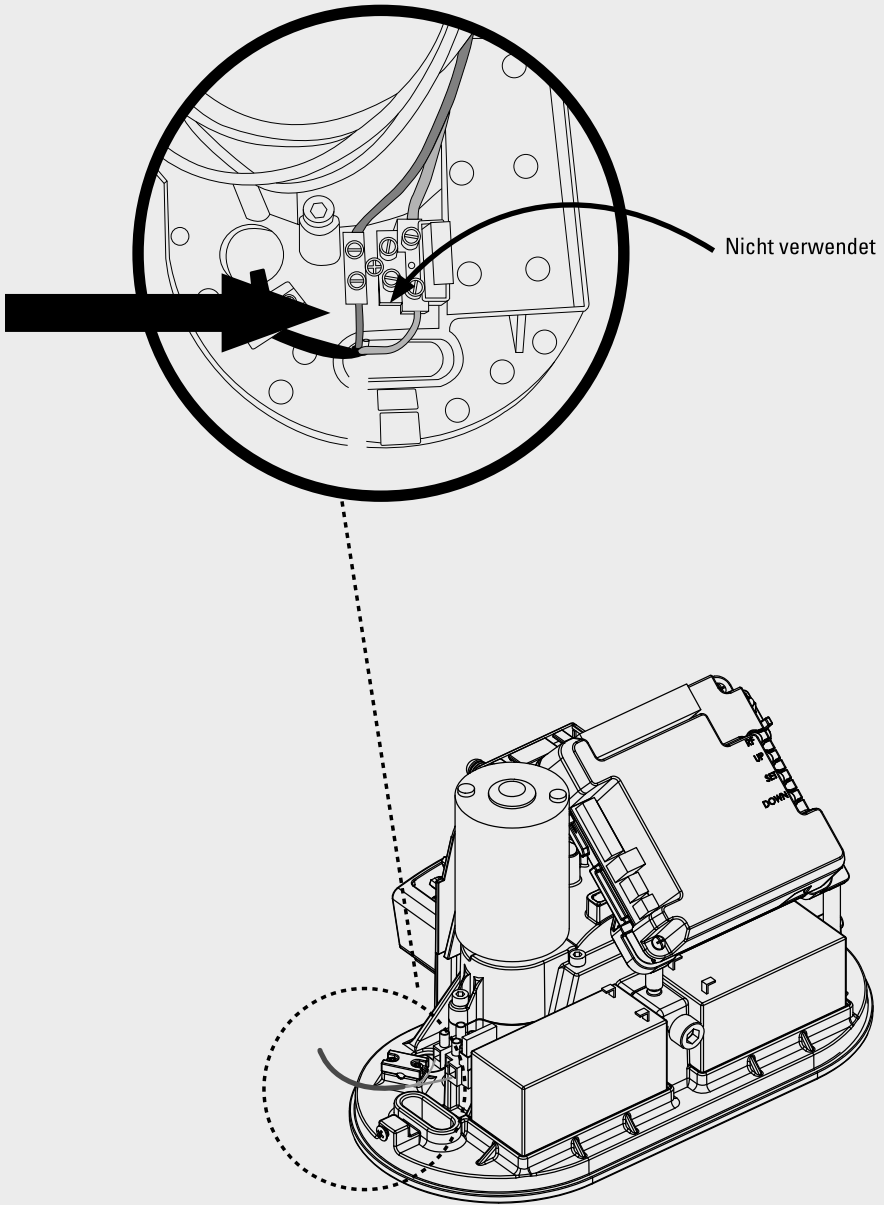

LED-Blinklicht - (option - AAM0111)

Achten Sie darauf, dass Sie alle Verpackungen entfernen, bevor Sie das Gerät anschließen.

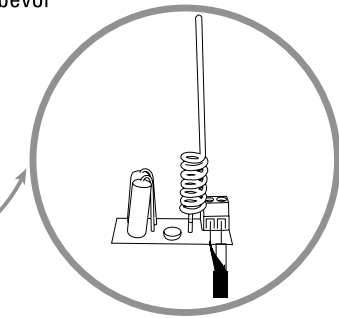
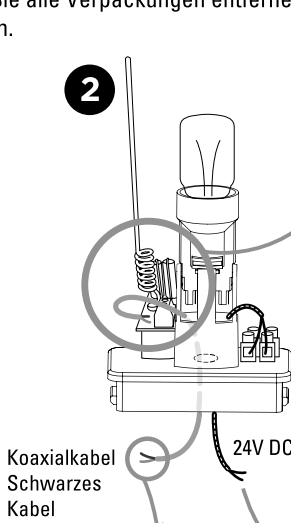
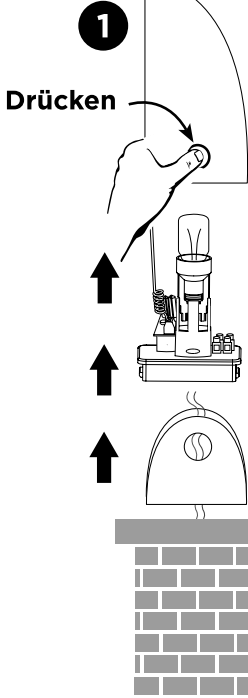

Wenn Sie die Reichweite Ihrer Fernbedienungen verbessern möchten, können Sie Die im Blinklicht integrierte Antenne mithilfe eines Koaxialkabels vom Typ RG58 (nicht im Lieferumfang enthalten) anschließen). In diesem Fall müssen Sie die Originalantenne trennen. Verbinden Sie die zentrale Kupferleitung des Koaxialkabels mit dem Anschluss "ANT" und das Geflecht mit dem Anschluss „GND“ an der Antenne und der Platine.

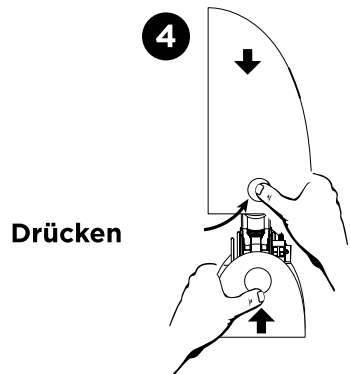
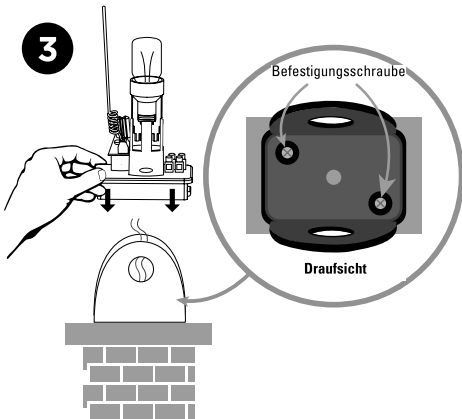
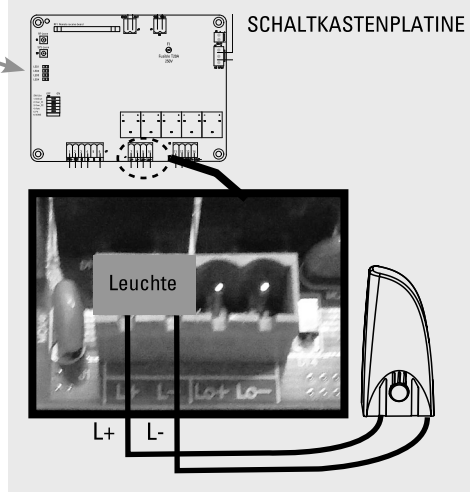
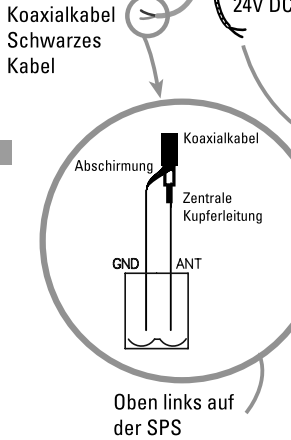

Lichtschranken (option - AAM0036)

Lichtschranken sind Sicherheitsvorrichtungen für automatische Tore. Sie bestehen aus einem Sender und einem Empfänger und werden bei Unterbrechung des Strahlenganges ausgelöst. Wenn ein Hindernis erkannt wird, stoppt das Tor und öffnet sich geringfügig, so dass das Hindernis sicher entfernt werden kann.

SCHRITT 1

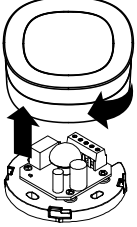

SCHRITT 2

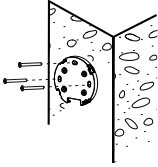

SCHRITT 3

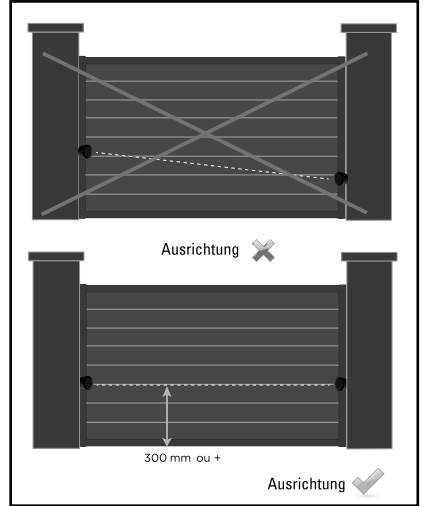
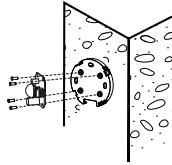

SCHRITT 4

SCHALTKASTENPLATINE

Kabeltyp :
0.5 mm²

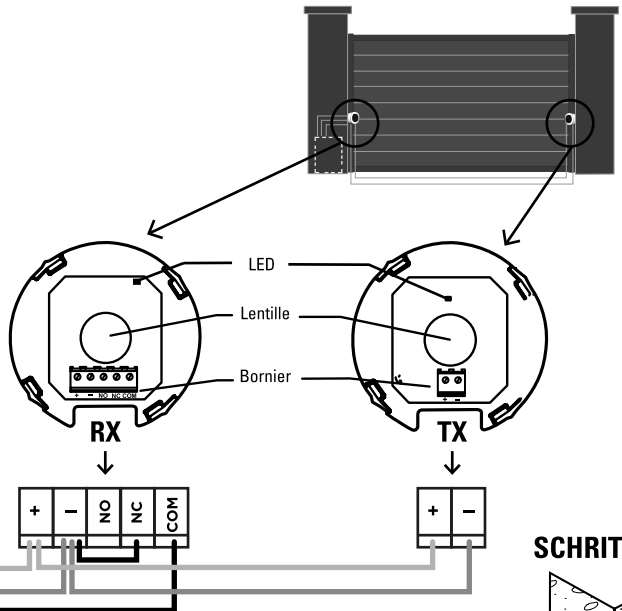
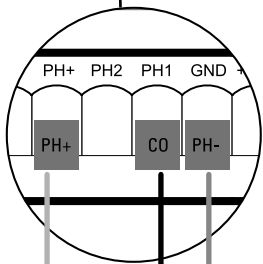
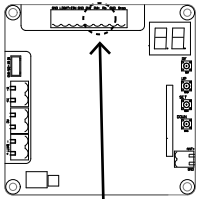

SCHRITT 5

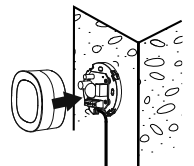

Nachdem Sie Ihre Fozellen angeschlossen haben, vergessen Sie nicht, das Programm H zu ändern und es auf H-1 einzustellen, damit Ihre Fozellen aktiv werden. Andernfalls haben sie keinen Einfluss auf den Betrieb Ihres Motors.

D- EINSTELLUNG/VERWENDUNG

D1- Fernbedienungen

Programmieren einer Fernbedienung: Halten Sie die Taste „RF-Learn“ so lange gedrückt, bis auf der LED-Anzeige „CS“ angezeigt wird. Halten Sie eine beliebige Taste auf Ihrer Fernbedienung 5 Sekunden lang gedrückt, die LED-Anzeige blinkt zweimal und erlischt dann. Die Programmierung Ihrer Fernbedienung ist abgeschlossen (Abbildung 1,2 und 3)

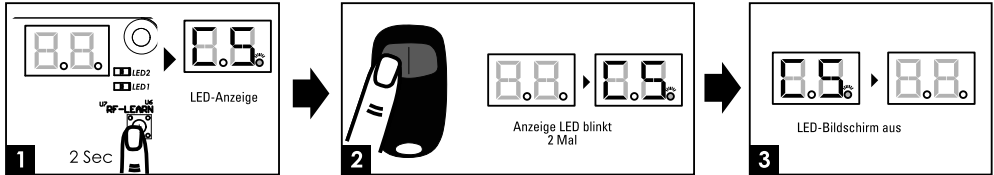

Sie können Ihre Fernbedienung nun wie folgt verwenden:

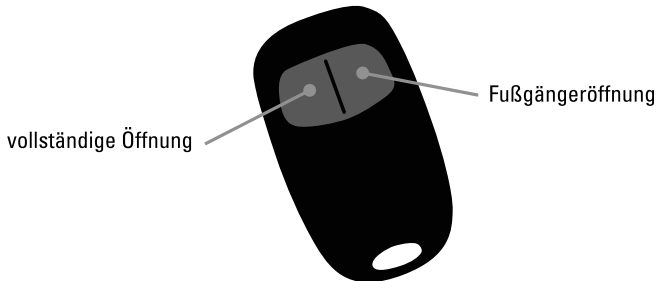

So löschen Sie den Speicher der Fernbedienung

Halten Sie die Taste „RF-Learn“ gedrückt, bis die LED-Anzeige zeigt (ungefähr 10 Sek.).

D2- Lernsystem, Reset und LED-Anzeige

Achtung: Vor dem Anlernen des Systems muss der Lernprozess für Fernbedienungen abgeschlossen sein.

(1) Um das System anzulernen, kuppeln Sie Ihr Tor aus, positionieren es halb offen und kuppeln es wieder ein.

Schritt 1: Drücken Sie die Taste „SET“, dann „SET“ + „DOWN“ für 3 Sekunden, die LED-Anzeige zeigt „LE“ (Abbildung 1,2 und 3, siehe nächste Seite)

Schritt 2: Drücken Sie die obere linke Taste auf Ihrer Fernbedienung für 1 bis 3 Sekunden, die LED-Anzeige zeigt „LP“ an (Abbildung 4 und 5)

Schritt 3: Das Portal führt die Anlernung selbstständig durch. Das heißt, es wird einmal geschlossen und dann wieder geöffnet und geschlossen. Bitte warten Sie, bis dieser Vorgang vollständig abgeschlossen ist.

Wenn sich Ihr Tor beim Starten der Programmierung zu öffnen beginnt, stoppen Sie das Programm durch Drücken von SET. Die Anzeige zeigt „-L“ an; Warten Sie, bis dies erlischt und rufen Sie dann das Programm 1 auf, um die Drehrichtung Ihres Tores umzukehren (siehe nächste Seite).

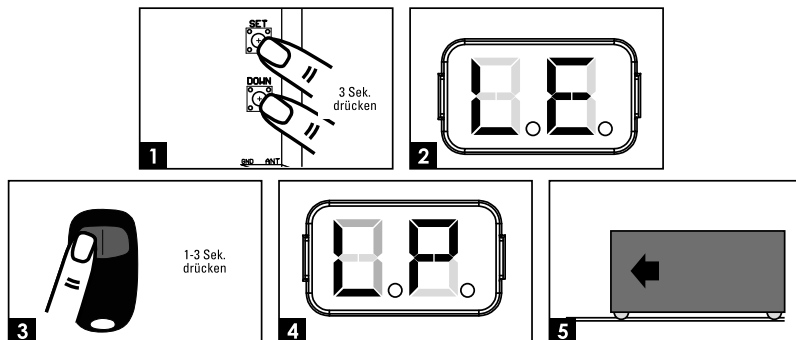

(2) So setzen Sie die Einstellungen auf die Werkseinstellungen zurück
Halten Sie die Tasten „UP“ und „DOWN“ bis die LED-Anzeige „CL“ anzeigt.

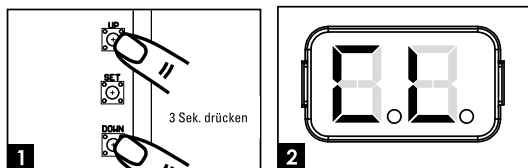

LED-Anzeige	Beschreibung
	„-L“: Der Lernprozess ist nicht abgeschlossen.
	„OP“: Das System befindet sich im Normalbetrieb. Um in den Programmiermodus zu gelangen, drücken Sie die Taste „SET“ für 3 Sekunden. Wenn die LED-Anzeige von "OP" auf "1" wechselt, drücken Sie die Tasten "UP" und "DOWN", um durch die programmierbaren Funktionen (1 bis P) zu blättern. Drücken Sie dann „SET“, um das gewählte Programm aufzurufen und drücken Sie „UP“ oder „DOWN“, um die Parameter der Funktion zu ändern und „SET“, um zu bestätigen.
	„LE“: rufen Sie den Lernmodus auf und folgen Sie den Anweisungen.
	„LP“: Das Anlernsystem wird ausgeführt. Der automatische Anlernprozess läuft folgendermaßen ab: Vollständige Öffnung > vollständiges Schließen
	„CL“: Zurücksetzen auf Werkseinstellungen

D3- Einstellung der programmierbaren Funktionen

Um die Einstellungen aufzurufen, halten Sie die Taste „SET“ 5 Sekunden lang gedrückt. Es wird eine „1“ angezeigt. Blättern Sie mit „UP“ oder „DOWN“ zur gewünschten Funktion, dann „SET“, um die Funktion aufzurufen. Bearbeiten Sie den Wert mit „UP“ oder „DOWN“ (Beachten Sie, dass die Anzeige den Einstellmodus automatisch verlässt, wenn 5 Sekunden lang keine Taste gedrückt wird).

LED-Anzeige	Definition	Funktion	Wert	Beschreibung
1	Option öffnungsrichtung	1-1	Öffnung nach links	Mit dieser Funktion können Sie die Öffnungsrichtung des Tores einstellen. Die Werkseinstellung ist „1-1“.
		1-2	Öffnung nach rechts	
2	Verschluss automatisch	2-0	Keine automatische Schließung	Mit dieser Funktion können Sie das automatische Schließen nach einer definierten Pausenzeit einstellen. Die Werkseinstellung ist „2-0“: keine automatische Schließung. Durch gleichzeitiges Drücken der beiden oberen Tasten der Fernbedienung (Tor offen oder geschlossen) wird der Automatikmodus deaktiviert (Bestätigung durch 3-maliges Blinken der Blinkleuchte). Wiederholen Sie den Vorgang, um den Automatikbetrieb wieder zu aktivieren (Bestätigung mit 3 Blinkern der Blinkleuchte).
		2-1	5 Sekunden	
		2-2	15 Sekunden	
		2-3	30 Sekunden	
		2-4	45 Sekunden	
		2-5	60 Sekunden	
		2-6	80 Sekunden	
		2-7	120 Sekunden	
	2-8	180 Sekunden		
3	Reaktion der Lichtschranken bei Erkennung eines Hinder- nisses	3-1	Siehe unten ↓	Bitte nehmen Sie diese Einstellung gemäß H & J vor. Die Werkseinstellung ist „3-1“.
		3-2		
		3-3		
<p>3.1.: Eingang PH1 nur beim Schließen aktiv (vollständige Wiederöffnung bei Durchgang während des Schließens) Eingang PH2 nur beim Öffnen aktiv (vollständige Wiederschließung bei Durchgang während des Öffnens)</p> <p>3.2.: Eingang PH1 nur beim Schließen aktiv (vollständige Wiederöffnung bei Durchgang während des Schließens) Eingang PH2 aktiv beim Öffnen und Schließen (Richtungswechsel für 2 Sekunden, wenn das Tor in Bewegung ist)</p> <p>3.3.: Eingang PH1 nur beim Schließen aktiv (vollständige Wiederöffnung bei Durchgang während des Schließens) Eingang PH2 nur beim Schließen aktiv (vollständige Wiederöffnung bei Durchgang während des Schließens). Tor geschlossen und angehalten, ein Durchgang löst die Öffnung aus (vollständig)</p>				
4	Motorgeschwin- digkeit	4-1	Langsam	Die Werkseinstellung ist „4-3“.
		4-2	Mittel	
		4-3	Schnell	
		4-4	Sehr schnell	

5	Einstellungen für die Verzögerungsdistanz (nicht einstellbar)	5-2	80 % des gesamten Distanz zurückgelegt	
6	Verzögerungsgeschwindigkeit (% der max. Geschwindigkeit) (nicht einstellbar)	6-3	40 %	
7	Motorleistung (nicht einstellbar)	7-2	6A	
8	Öffnung teilweise Öffnung (Fußgängeröffnung)	8-1	10 %	Mit dieser Funktion können Sie die Breite der teilweisen Öffnung einstellen. Die Werkseinstellung ist „8-2“.
		8-2	20 %	
		8-3	30 %	
		8-4	40 %	
		8-5	50 %	
		8-6	60 %	
9	Blinkend	9-0	Die Leuchte blinkt, sobald sich das Portal in Bewegung setzt.	Die Werkseinstellung ist „9-0“.
		9-1	Die Leuchte blinkt 3 Sekunden lang, bevor sich das Tor in Bewegung setzt.	
A	Richtungsumkehr beim Auftreffen auf ein Hindernis	A-0	Keine Umkehr	Die Werkseinstellung ist „A-3“. Die Umkehrfunktion funktioniert nur 3 Mal und stoppt dann. Bei Richtungsumkehr wird die automatische Schließfunktion aufgehoben.
		A-1	Umkehr für 1 Sekunde	
		A-2	Umkehr für 3 Sekunden	
		A-3	Umkehr bis zum Endanschlag	
C	Steuertaste für vollständige Öffnung (auf der Fernbedienung)	C-1	Taste oben links	Die Werkseinstellung ist „C-1“.
		C-2	Taste oben rechts	
		C-3	Taste unten links*	
		C-4	Taste unten rechts*	
E	Taste Öffnung teilweise Öffnung - Fußgängerdurchgang (auf der Fernbedienung)	E-0	Keine Funktion	Die Werkseinstellung ist „E-2“.
		E-1	Taste oben links	
		E-2	Taste oben rechts	
		E-3*	Taste unten links*	
		E-4*	Taste unten rechts*	

F	Taste zur Steuerung eines externen Geräts (auf der Fernbedienung)	F-0	Keine Funktion	Die Werkseinstellung ist „F-3“.
		F-1	Taste oben links	
		F-2	Taste oben rechts	
		F-3*	Taste unten links	
		F-4*	Taste unten rechts	
H	Set Lichtschranke 1	H-0	Inaktiv	Die Werkseinstellung ist „H-0“.
		H-1	Aktive	
J	Set Lichtschranke 2	J-0	Inaktiv	Die Werkseinstellung ist „J-0“
		J-1	Aktive	
L	Stop-Befehl	L-0	Inaktiv	Die Werkseinstellung ist „L-0“. Ausgang 11 und 12
		L-1	Aktive	
P	Bedienlogik der Fernbedienung	P-1	Schließt	Die Werkseinstellung ist „P-1“
		P-2	Öffnet	

* nur gültig mit einer 4-Kanal-Fernbedienung (ref. AAM0121 / AAM0122)

Einstellung der Funktion 3 (Funktion 3-1):

Position des Portals	Reaktion der Lichtschranken bei Erkennung eines Hindernisses
Geschlossen	Keine Effekt
Offen	Lädt die automatische Schließzeit erneut
Anhalten während des Betriebs	Lädt die automatische Schließzeit erneut
Während des Schließens	Öffnet erneut
Während des Öffnens	Keine Effekt

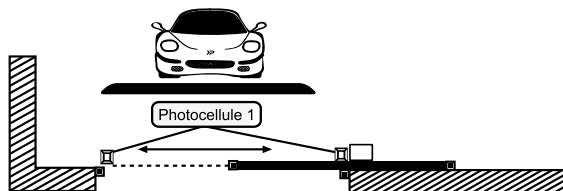

D4- Prüfung und Verifizierung

Bitte führen Sie die folgenden Prüfungen sorgfältig durch:

- Entriegeln Sie den Getriebemotor mit dem Entriegelungsschlüssel.
- Stellen Sie sicher, dass sich das Tor während der Öffnungs- und Schließphase mit einer maximalen Kraft von 390N (ca. 40 kg) manuell bewegen lässt.
- Verriegeln Sie den Getriebemotor.
- Verwenden Sie den Schlüsselschalter, drücken Sie die Taste oder verwenden Sie den Sender, testen Sie das Öffnen, Schließen und Anhalten des Portals und vergewissern Sie sich anschließend, dass sich das Tor in die richtige Richtung bewegt.
- Überprüfen Sie die Geräte nacheinander (Lichtschranken, Blinklicht usw.), um zu bestätigen, dass die Steuereinheit jedes Gerät erkennt.

D5- LED-Anzeigeleuchten

LED	Beschreibung
LED 1 (grün)	Die LED1 leuchtet, wenn sich ein Hindernis zwischen den Lichtschranken befindet oder ein Ausrichtungs- oder Anschlussfehler vorliegt (Achtung, Funktion H muss mit einer an PH1 angeschlossenen Lichtschranke aktiviert werden).
LED 2 (orange)	Die LED2 leuchtet, wenn sich ein Hindernis zwischen den Lichtschranken befindet oder ein Ausrichtungs- oder Anschlussfehler vorliegt (Achtung, Funktion J muss mit einer an PH2 angeschlossenen Lichtschranke aktiviert werden).

E- TECHNISCHE DATEN

Motor

Leiser	24V DC-Motor
Typ:	Schiebemoror
Motordrehzahl	2600 U/min
Maximales Gewicht des Portals/Maximale Breite des Portals	400 kg / 5 m
Betriebstemperaturbereich	-20°C~+50°C
Geschwindigkeit	23.10 cm/s
Abmessungen	309 mm x 157 mm x 308 mm

Der A-bewertete emittierte Schalldruckpegel des Antriebs beträgt 70 dB (A) oder weniger.

Fernbedienungen

Kanäle	2
Frequenz - Maximale Sendeleistung	433,92 MHz - Leistung < 10 mW
Stromversorgung	1 CR2032-Lithium-Batterie im Lieferumfang enthalten
Sicherheit	sich ständig ändernder Geheimcode

Zahnstangen

Zahnstangen	12 x 34 cm
Material	verstärktes Nylon mit Stahleinlage
Bereitgestellte Länge	4 m (Länge jeder Zahnstange 34 cm)

Blinklicht (option - AAM0111)

Integrierte Antenne	JA (Koaxialkabel nicht im Lieferumfang enthalten)
Glühbirne	LED E14 24V 1W (beiliegend)
Netzkabel	2 x 1 mm ² (nicht im Lieferumfang enthalten)
Glühlampenanschluss	unpolarisiert (elektronische Platine)
Schrauben	beiliegend
Nicht mit 230V versorgen	
Betriebstemperaturbereich	-20°C~+50°C
Abmessungen	74 x 167 x 59 mm

Lichtschraken (option - AAM0036)

Erkennungsmethode	Infrarot-Strahl
Reichweite	Maximal 10 m
Eingangsspannung	12-24 V AC/DC
Antwortverzögerung	< 100 ms
Betriebsanzeige	RX: Rote LED leuchtet auf (unterbrochener Strahl) Rote LED aus (ausgerichteter Strahl) TX: Rote LED leuchtet (Spannungsversorgung)
Abmessungen	63 x 63 x 30 mm
Ausgangstyp	Relaisausgang

F- WARTUNG

F1- Motor

Führen Sie die folgenden Arbeiten mindestens alle 6 Monate durch. Bei häufiger Anwendung verkürzen Sie diese Zeitspanne.

Unterbrechung der Stromversorgung:

- (1) Reinigen und fetten Sie die Schrauben und Dübel.
- (2) Stellen Sie sicher, dass die Befestigungspunkte fest angezogen sind.
- (3) Überprüfen Sie, ob Ihre Kabel richtig angeschlossen sind.

Anschluss der Stromversorgung:

- (1) Überprüfen Sie die Einstellungen für die Stromversorgung.
- (2) Prüfen Sie, ob die manuelle Entriegelung funktioniert.
- (3) Überprüfen Sie, ob die Fotozellen oder andere Sicherheitsvorrichtungen ordnungsgemäß funktionieren.

F2- Fernbedienung

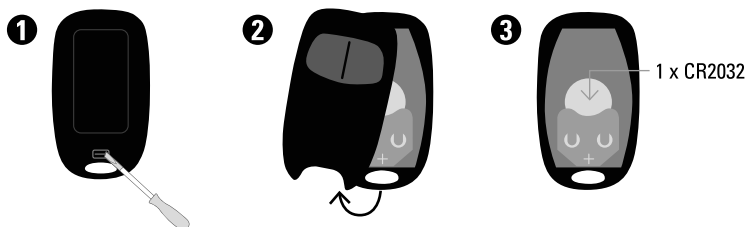

G- TECHNISCHER SUPPORT

G1- Hilfe bei der Fehlersuche

Aufgetretenes Problem	Lösung
Überhitzung der Backup-Batterien	Überprüfen Sie den Anschluss der Kabel an die Batterie
Der Flügel bewegt sich nicht, wenn die Fernbedienung betätigt wird	<ol style="list-style-type: none">1. Stellen Sie sicher, dass die Spannung höher als 25V ist.2. Stellen Sie die ordnungsgemäße Verdrahtung mit der Klemmenleiste sicher3. Stellen Sie sicher, dass sich die Sicherung und der Trennschalter Ihrer Stromversorgung in ordnungsgemäßem Zustand befindet
Das Tor öffnet, schließt aber nicht	Stellen Sie sicher, dass die LED1 leuchtet. In diesem Fall prüfen Sie die Lichtschraken, ihre Anschlüsse und ihre Ausrichtung. Setzen Sie das Programm H auf H-0 zurück, um die Lichtschraken inaktiv zu schalten, während Sie Ihre Anschlüsse überprüfen.

Das Portal bewegt sich nicht über den gesamten Weg	Erhöhen Sie die Leistung mit Programm 7 (Einstellung von 7-1 bis 7-6). Aktualisieren Sie die Verlangsamungsphasen mit Programm 6 (Einstellung 6-1 bis 6-4). An einem windigen Tag unterliegt die Motorisierung jedoch Sicherheitsnormen gegen Einklemmen und Quetschen, was zum Anhalten führen kann (dies ist jedoch kein Materialfehler).
Die Lichtschranken funktionieren nicht	Prüfen Sie, ob die Lichtschranken mit dem Programm H aktiviert sind: H-1 Stellen Sie sicher, dass das rote Licht an der RX-Lichtschranke nicht leuchtet. Wenn ja, liegt eine Fehlausrichtung Ihrer Lichtschranken vor.
Fernbedienungen haben keine hohe Reichweite	Prüfen Sie den Ladezustand Ihrer Batterien. Stellen Sie den ordnungsgemäßen Anschluss der Antenne sicher und, dass das einadrige Kabel das Geflecht nicht berührt.

Wenn keiner der Diagnose- oder Wartungsverfahren den Fehler behebt, wenden Sie sich bitte an unseren technischen Support und unsere Hotline.

G2- Online-Chat



Sie haben eine Frage?

Für eine persönliche Antwort nutzen Sie den Online-Chat auf unserer Website www.scs-sentinel.com

H- GARANTIE



SCS Sentinel gewährt auf dieses Produkt eine Garantie für Qualität und Zuverlässigkeit, die den gesetzlichen Rahmen übersteigt.

Es ist zwingend erforderlich, den Kaufnachweis während der Garantiezeit aufzubewahren. Bewahren Sie den Barcode und Ihren Kaufnachweis sorgfältig auf, da diese für Garantieansprüche erforderlich sind.

Die Garantie erstreckt sich nicht auf:

- Materielle oder elektrische Schäden durch unsachgemäße Installation (Verdrahtungsfehler, Verpolung, usw.)
- Schäden durch den Gebrauch unsachgemäße Verwendung der Blinkleuchte (Verwendung nicht wie vorgesehen) oder Änderungen.
- Schäden, die durch die Verwendung und/oder Installation von Bauteilen entstehen, die nicht von SCS Sentinel vorgesehen und inbegriffen sind.
- Schäden durch mangelnde Wartung oder Einwirkungen
- Schäden durch Witterungseinflüsse wie Hagel, Blitzschlag, starke Winde, usw.
- Rücksendungen von Artikeln ohne Kaufnachweis oder Rechnung.

I- WARNHINWEISE



Entsorgen Sie gebrauchte Batterien und Geräte nicht über den Hausmüll. Die darin enthaltenen gefährlichen Stoffe können Gesundheit und Umwelt schädigen. Bitte nutzen Sie die Recyclingcenter Ihrer Gemeinde oder Ihren Vertriebspartner zur Geräteentsorgung.

J- KONFORMITÄTSERKLÄRUNG



Hiermit erklärt SCS Sentinel, dass sich dieses Produkt in Übereinstimmung mit den grundlegenden Anforderungen und anderen relevanten Bestimmungen der Richtlinie 2014/53/EU befindet. Die Konformitätserklärung ist abrufbar unter : www.scs-sentinel.com/downloads

ÍNDICE

A - Instruções de segurança	105
B - Descrição.....	107
C- Cablagem / Instalação	108
D- Regulação/Utilização	116
E- Características técnicas.....	121
F- Manutenção	122
G- Assistência técnica	122
H- Garantia.....	123
I- Avisos.....	123
J- Declaração de conformidade.....	123

A- INSTRUÇÕES DE SEGURANÇA



ADVERTÊNCIA: Instruções de segurança importantes Para a segurança das pessoas, é importante respeitar estas instruções pois uma instalação incorreta pode provocar ferimentos graves. Guardar estas instruções. Em caso de instalação por terceiros, este manual deverá ser transmitido ao utilizador final. O utilizador final deverá igualmente ter formação na utilização segura do aparelho de acordo com as instruções deste manual.



INFORMAÇÕES

A SCS SENTINEL assegura a conformidade das suas motorizações de acordo com as normas e regras de segurança para motorizações de portões (EN 60335-2-103).

A utilização deste produto fora das condições especificadas ou a utilização de componentes ou acessórios não recomendados pela SCS SENTINEL podem comprometer a segurança de bens e pessoas, sendo, portanto, proibidos.

A SCS SENTINEL não se responsabiliza por danos resultantes do incumprimento das instruções fornecidas neste manual.



ANTES DA INSTALAÇÃO

Este produto destina-se unicamente à automatização de um portão de deslizante para utilização "residencial". A instalação deve ser feita por pessoal qualificado com as devidas competências mecânicas e elétricas.

Antes de instalar a motorização, verificar que a parte móvel está em bom estado mecânico, que está devidamente equilibrada e que abre e fecha corretamente. Assegurar-se de que o intervalo de temperatura indicado na motorização é adequado ao local da instalação.

ATENÇÃO : A motorização não pode ser usada numa parte móvel que inclua um acesso.

INSTALAÇÃO ELÉTRICA



PERIGO: A instalação da alimentação elétrica deve estar conforme com as normas em vigor no país onde o produto vai ser usado (NF C 15-100 para a França) e deve ser feita por pessoal qualificado.

A entrada elétrica do setor deve estar protegida contra sobretensões através de um disjuntor adaptado e de um diferencial. Deverá ser previsto um meio para desligar todos os polos da rede de alimentação. Este dispositivo deve ser diretamente ligado aos terminais de alimentação e ter uma distância de separação dos contactos em todos os polos de modo a assegurar que fique completamente desligado em conformidade com as regras de instalação.

Se o cabo de alimentação estiver danificado, deve ser substituído pelo fabricante, pelo serviço pós-venda ou por pessoas com qualificações semelhantes de forma a evitar perigos.



INSTALAÇÃO DA MOTORIZAÇÃO



PERIGO: A motorização deve ser desligada da fonte de alimentação durante a instalação.

AVISO: Assegurar-se de que no seu ambiente de instalação (porta e partes fixas) as zonas de risco são evitadas ou, pelo menos, assinaladas (ver parte "Riscos potenciais" depois destas instruções).

Assegurar-se de que é evitado o choque entre a parte móvel e as partes fixas à volta devido ao movimento de abertura da parte móvel.

AVISO: A ativação do dispositivo de desbloqueio manual pode provocar um movimento descontrolado da parte móvel devido a falhas mecânicas ou devido a uma situação de perda de equilíbrio.

Caso um dispositivo de comando fixo seja instalado (teclado com código, seletor de chave, etc.), o mesmo deve ser instalado a 1,5 m do chão, afastado das partes móveis, mas sempre em relação ao portão.

No caso de um funcionamento em modo fecho automático, ou de utilização de uma abertura à distância sem vista direta para o portão, é imperativo instalar fotocélulas.

No caso de fecho automático, ou caso o seu portão esteja virado para a via pública, poderá ser obrigatório instalar uma luz sinalizadora de acordo com a regulamentação do país de instalação da motor.

O instalador deve garantir a conformidade da instalação.

De acordo com as normas europeias EN 12453 e EN 13241-1 aplicáveis a portas e portões eléctricos industriais, comerciais e residenciais, e dependendo do ambiente de instalação, pode ser necessário adicionar acessórios não incluídos neste kit (fotocélulas e luz intermitente).

Após a instalação, assegurar-se de que o mecanismo está corretamente regulado e que o sistema de proteção e qualquer dispositivo de desbloqueio manual funcionam corretamente. Fixar de forma permanente a etiqueta do desbloqueio manual junto ao respetivo dispositivo de acionamento.

TELECOMANDOS



PERIGO: Não engolir a pilha, risco de queimadura química.

Este produto inclui uma pilha de botão. Em caso de ingestão, a pilha de botão pode causar graves queimaduras internas em apenas 2 horas que podem ser mortais. Guardar as pilhas novas e usadas fora do alcance das crianças. Se o compartimento da pilha não fechar de forma segura, não utilizar este produto e mantê-lo fora do alcance das crianças. Em caso de suspeita de ingestão de uma pilha ou introdução da mesma em qualquer parte do corpo, procurar imediatamente ajuda médica. Não limpar este produto com solventes, substâncias abrasivas ou corrosivas.

Utilizar um pano macio. Não permitir que as crianças brinquem com este produto ou com as embalagens. Em caso de substituição da pilha, utilizar uma com as mesmas características da que é fornecida com o produto. Retirar as pilhas se o produto não for utilizado durante um longo período de tempo, exceto se for destinado a situações de urgências. As pilhas e/ou baterias não devem ser expostas a calor excessivo ou atiradas para o fogo.



UTILIZAÇÃO DA MOTORIZAÇÃO

ATENÇÃO: Este aparelho pode ser usado por crianças acima dos 8 anos e por pessoas com as suas capacidades físicas, sensoriais ou mentais reduzidas, ou sem experiência ou conhecimento, desde que devidamente vigiadas ou se lhes foram dadas todas as instruções de utilização em segurança e se os riscos foram bem compreendidos.

As crianças não devem brincar com o aparelho.

A limpeza e manutenção por parte do utilizador não devem ser feitas por crianças não vigiadas.

- Não deixar que as crianças brinquem com o aparelho ou comandos. Colocar os dispositivos de comando fora do alcance das crianças.

AVISO: O utilizador deve vigiar o portão em movimento e manter as pessoas afastadas até que o mesmo esteja totalmente aberto ou fechado. Não impedir voluntariamente o movimento do portão.



MANUTENÇÃO E REPARAÇÃO DA MOTORIZAÇÃO



PERIGO: A motorização deve ser desligada da fonte de alimentação durante as operações de limpeza, manutenção e substituição de peças.

Verificar frequentemente a instalação para identificar qualquer desequilíbrio ou sinal de desgaste ou deterioração da cablagem, das molas e da montagem. Não utilizar o aparelho caso seja necessária alguma reparação ou regulação. Para substituir ou reparar o sistema motorizado, utilizar apenas peças de origem.

Para mais informações, consultar a parte **F - Manutenção**

B- DESCRIÇÃO

B1- Conteúdo do kit

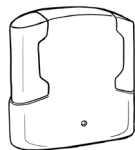

1 motor

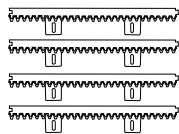

cremalheiras (4m)



2 telecomandos

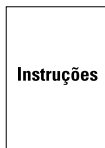

Instruções

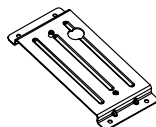

suporte de fixação motor



fins de curso metálicos



parafusos



chave de desbloqueio

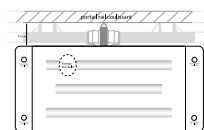

modelo de colocação

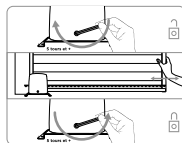

etiqueta de desbloqueio

B2- Dimensões

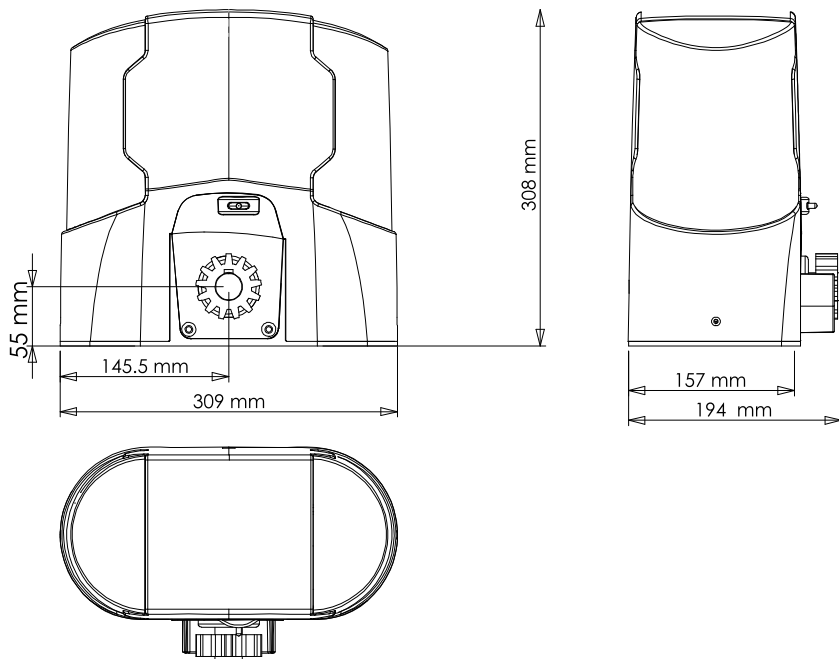

B3- Descrição da motorização

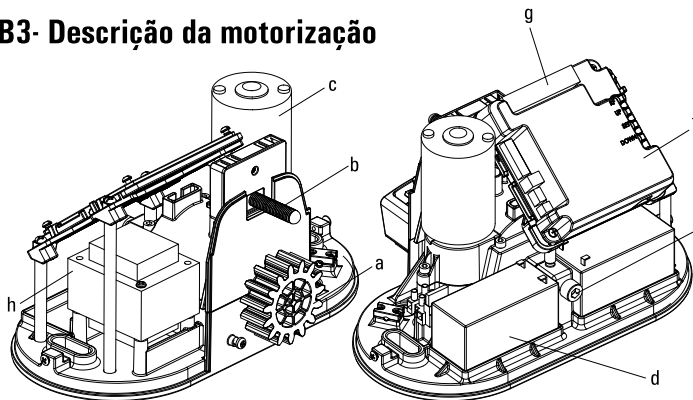

- a** Motoredutor
- b** Fim de curso
- c** Motor 24V DC
- d** Baterias de segurança (ref. AAM0127 opcionais)
- e** Desbloqueio
- f** Placa eletrónica
- g** Borne de ligação
- h** Transformador 24V AC

C- CABLAGEM / INSTALAÇÃO

C1- Instalação do automatismo

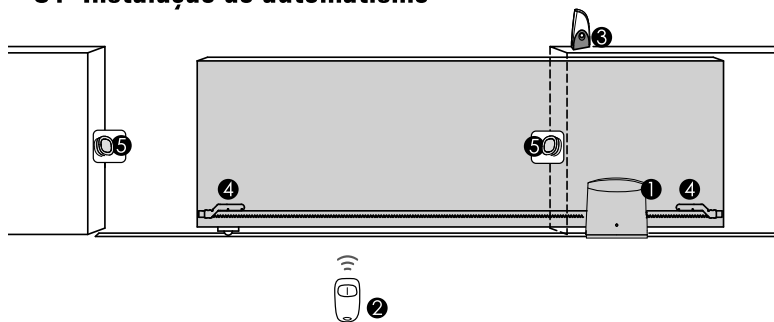

- 1** Motorização de portão deslizante 24 V
- 2** Telecomando 2 canais
- 3** Luz intermitente 24V com antena integrada (opcional - AAM0111)
- 4** Lamelas de fim de curso
- 5** Fotocélula (opcional - AAM0036)

C2- Instalação do motor e das cremalheiras

É aconselhável a colocação da motorização sobre uma base de betão:

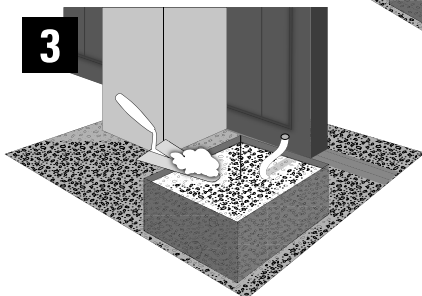
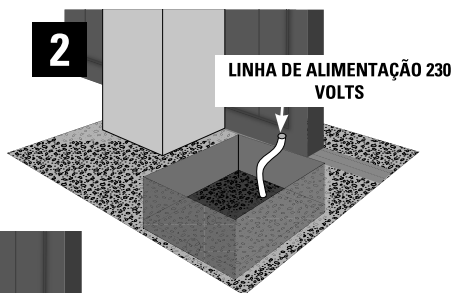
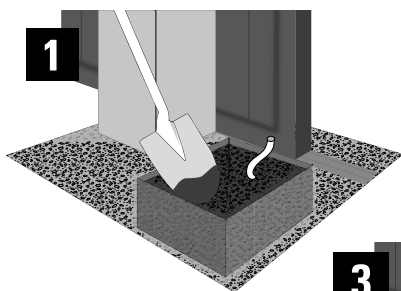

Posicionar a placa de suporte do motor para definir a localização das furações.
Ela deve ficar perfeitamente paralela ao portão:

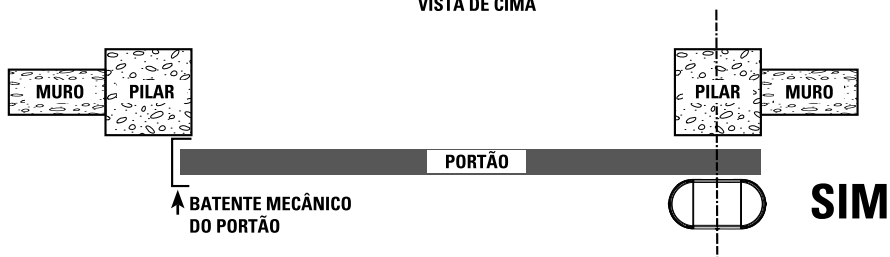
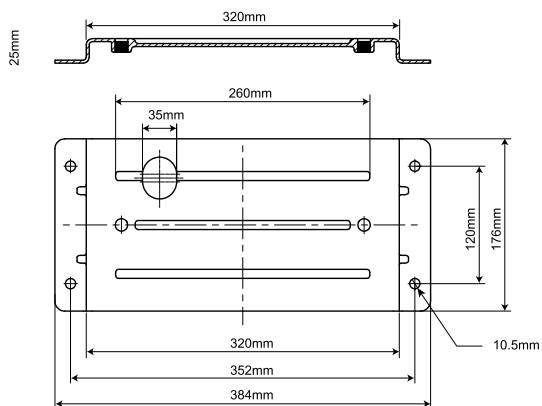

O bordo da placa de fixação deve estar a 5 cm do bordo do portão:

VISTA SUPERIOR

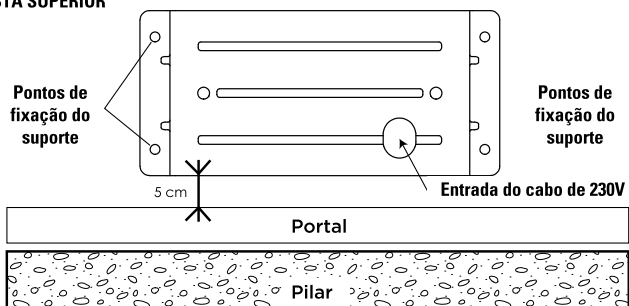

Fure o suporte de betão e instale as 4 dobradiças metálicas ou com selagem química para fixar a placa de suporte do motor. Passe todos os cabos de alimentação e os acessórios. Com um nível, assegure-se de que a placa de fixação do motor está bem nivelada. Posicione o motor e aparafuse-o com os 2 parafusos fornecidos.

Fixação da cremalheira:

As cremalheiras fornecidas, em material termoplástico com inserção de aço, são adaptadas para portões de 400 Kg. Aplicam-se facilmente no portão, através de parafusos. Nós fornecemos os parafusos autorroscantes. Se o seu portão, pela sua construção, não permitir a montagem direta das cremalheiras, deve criar uma nova base de apoio:

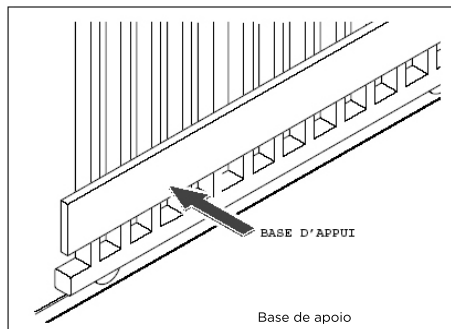

Para posicionar a primeira cremalheira, coloque-a deixando um espaço de 2 mm entre a roda dentada do motor e a cremalheira, tal como indicado no esquema abaixo:

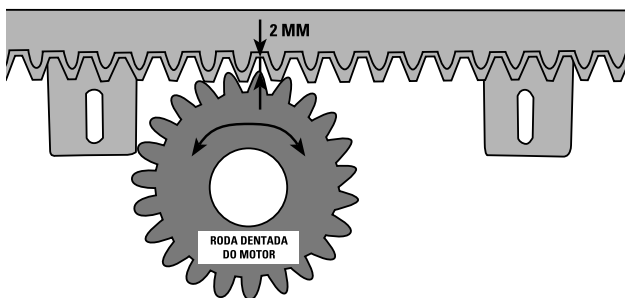

Depois faça as suas marcações para os parafusos autorroscantes como indicado abaixo:

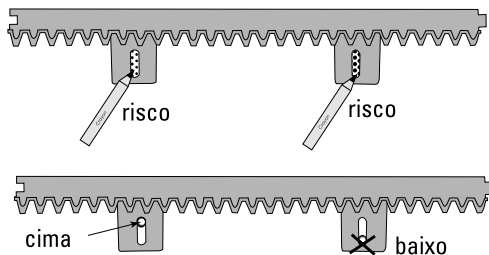
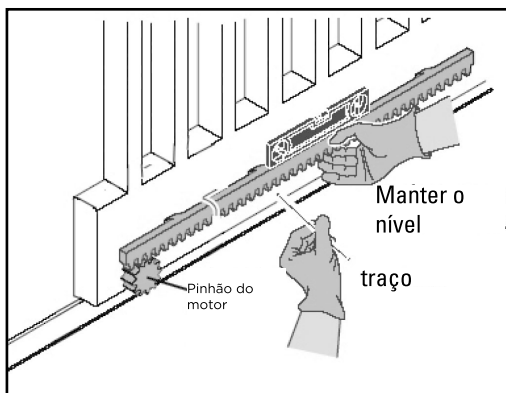

Apertar o parafuso autorroscante virado para a parte de cima do furo da cremalheira.

Assegurar que a roda dentada do motor ocupa toda a superfície da cremalheira.

VISTA DE PERFIL

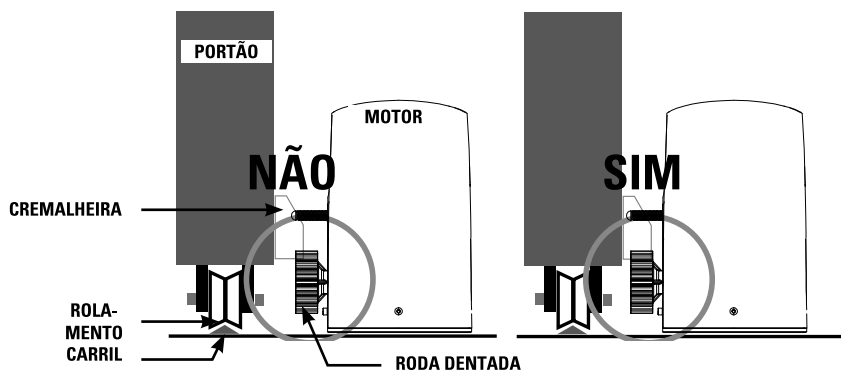

Posicionar os fins de curso na cremalheira

As lamelas de fim de curso devem ser posicionadas no início e no fim da cremalheira. Elas indicam ao motor qual a posição aberta e fechada do portão. A sua colocação é fundamental para o bom funcionamento da motorização.

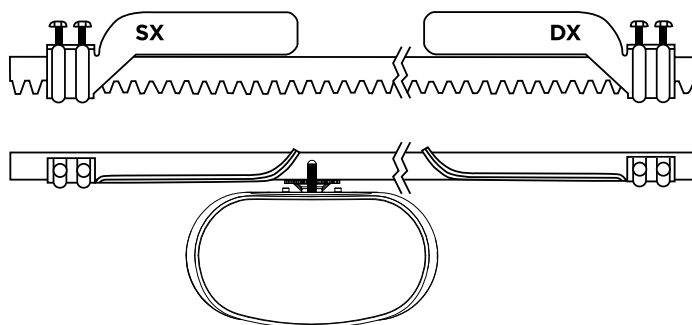

C3- Desbloqueio manual

Em caso de corte de corrente ou para programar o automatismo do portão, pode desbloquear manualmente o motor: Coloque-se no lado interior do portão. Insira a chave sextavada de desbloqueio, depois rode-a 5 a 10 vezes até desbloquear. Agora pode abrir o portão à mão. Para bloquear de novo o motor, insira a chave sextavada de desbloqueio, depois rode-a 5 a 10 vezes no outro sentido até bloquear.

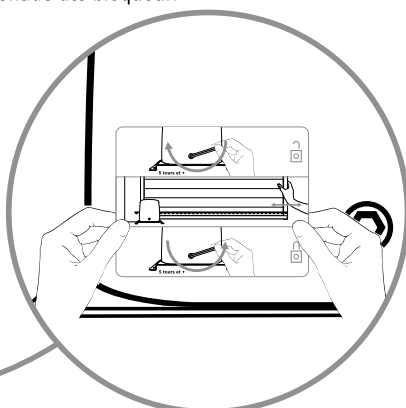
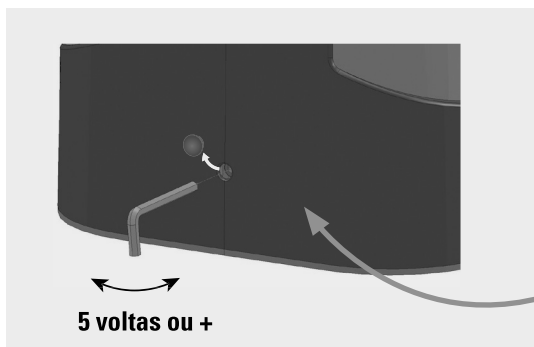

Fixar de forma permanente a etiqueta da embraiagem manual junto ao respetivo dispositivo de acionamento.

C4- Esquema de ligações

cablagem obrigatória em:

▲ ≥ 0,5 mm²

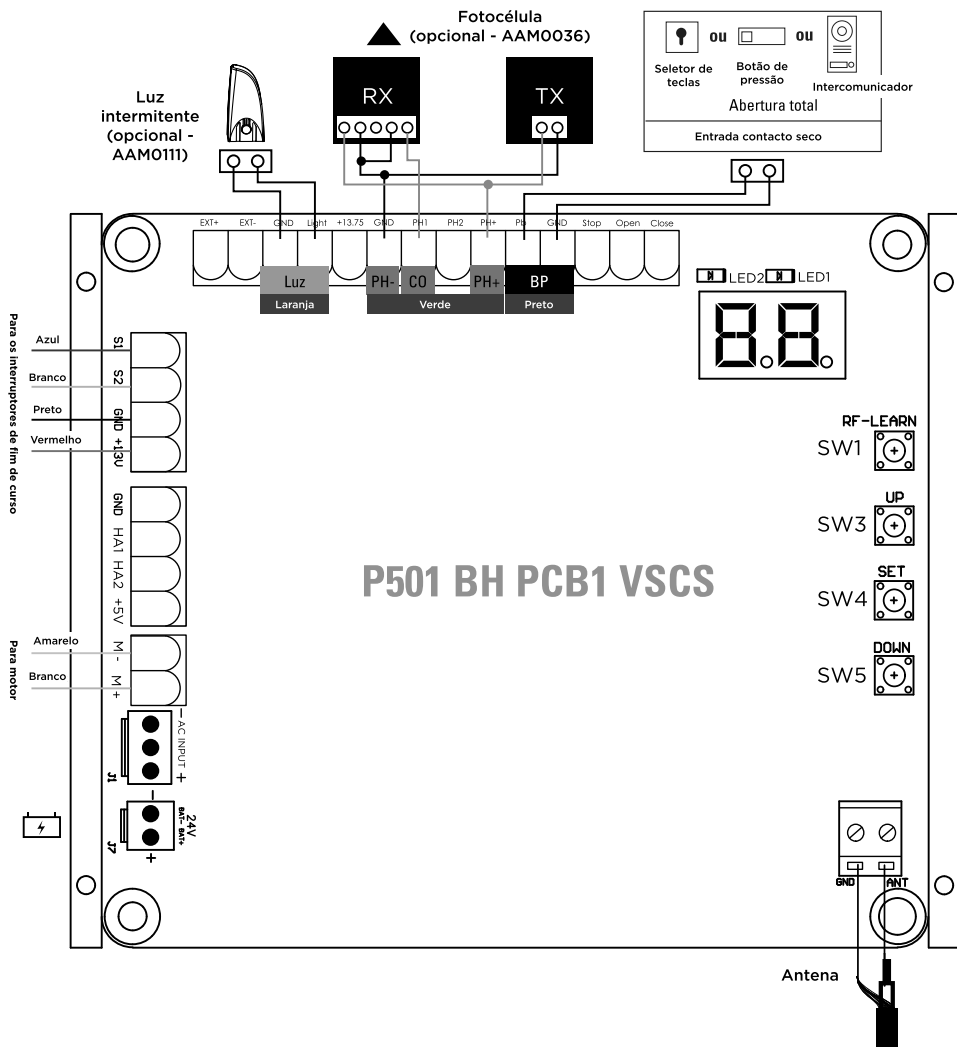

C5- Instalação e ligação

Ligação de alimentação 230 volts

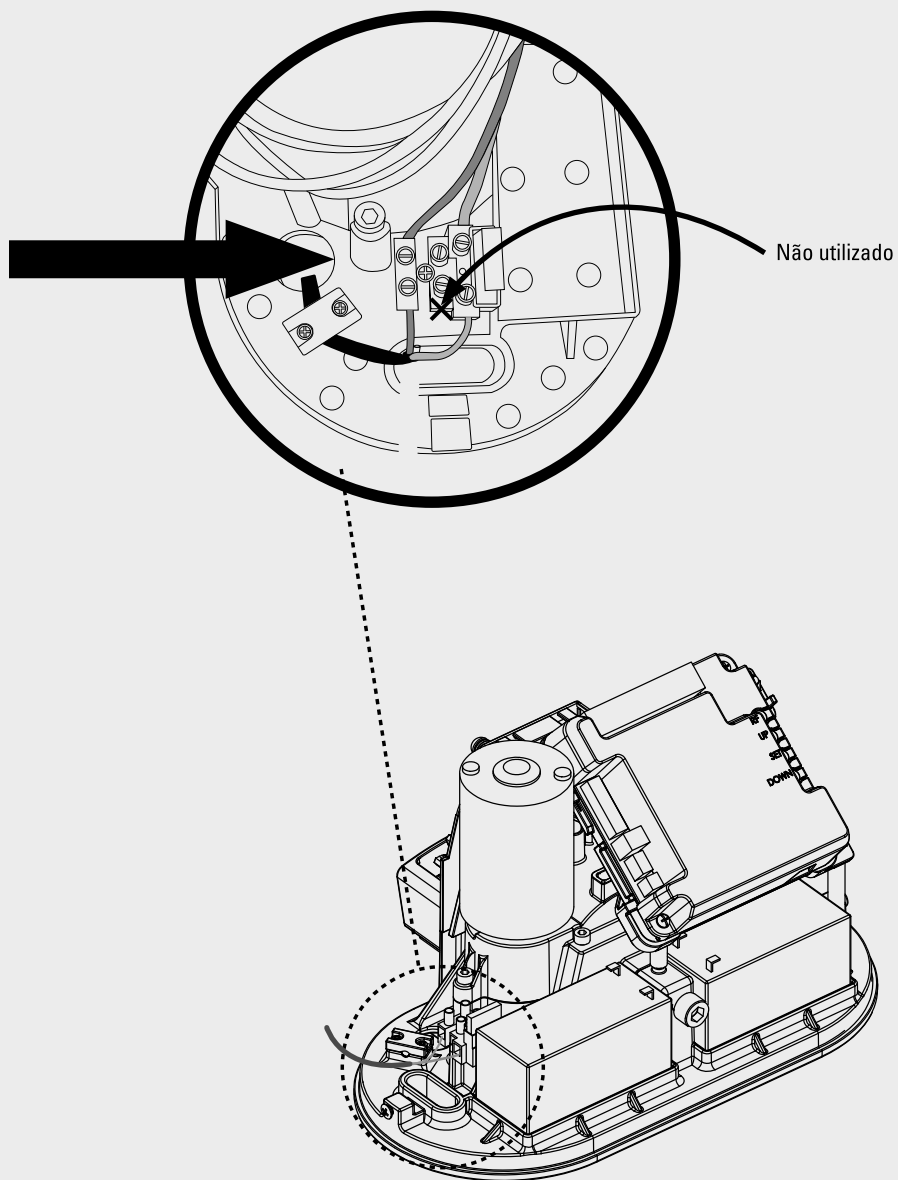

Luz sinalizadora (opcional - AAM0111)

Retire totalmente a embalagem antes de fazer as ligações.

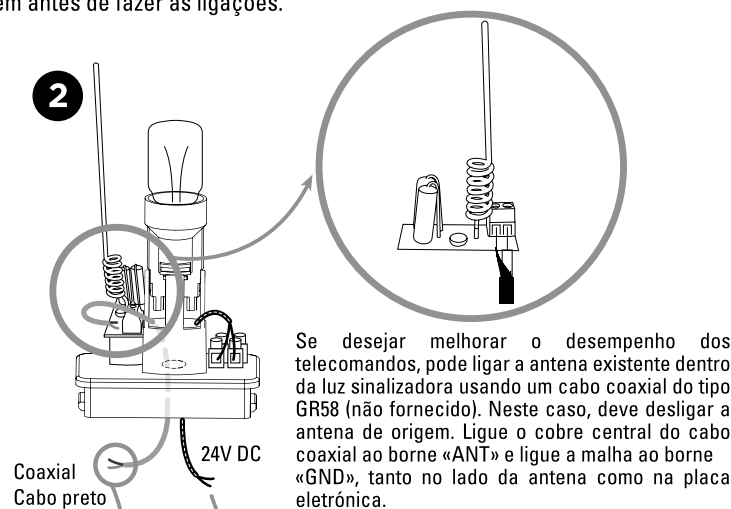
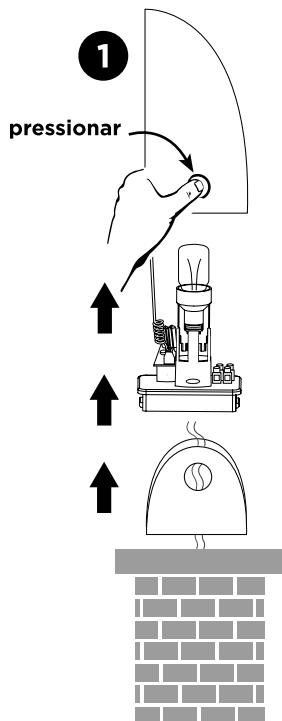

Se desejar melhorar o desempenho dos telecomandos, pode ligar a antena existente dentro da luz sinalizadora usando um cabo coaxial do tipo GR58 (não fornecido). Neste caso, deve desligar a antena de origem. Ligue o cobre central do cabo coaxial ao borne «ANT» e ligue a malha ao borne «GND», tanto no lado da antena como na placa eletrônica.

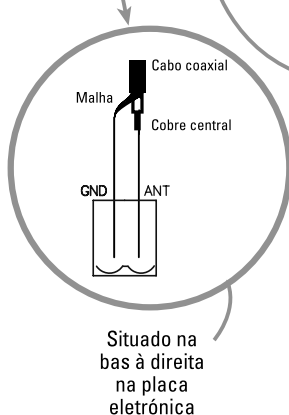

Situado na base à direita na placa eletrônica

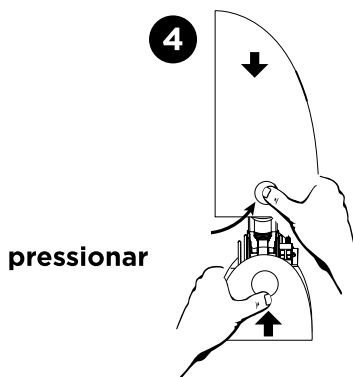
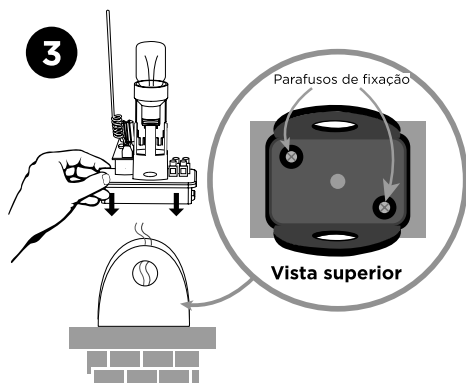
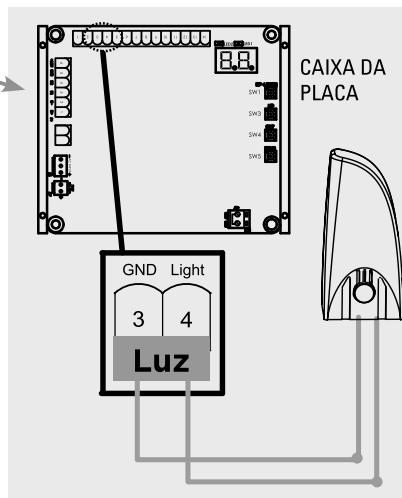

Fotocélulas (opcional - AAM0036)

As fotocélulas são os dispositivos de segurança para os portões automáticos. São formadas por um emissor e um receptor e são acionadas quando o feixe é interrompido.

Se for detetado um obstáculo, o portão pára e abre ligeiramente permitindo que o obstáculo seja movimentado em segurança. As fotocélulas podem ser colocadas tanto no pilar esquerdo como direito.

ETAPA 1

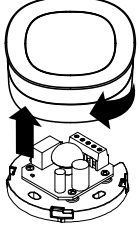

ETAPA 2

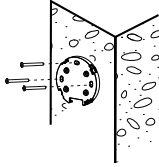

ETAPA 3

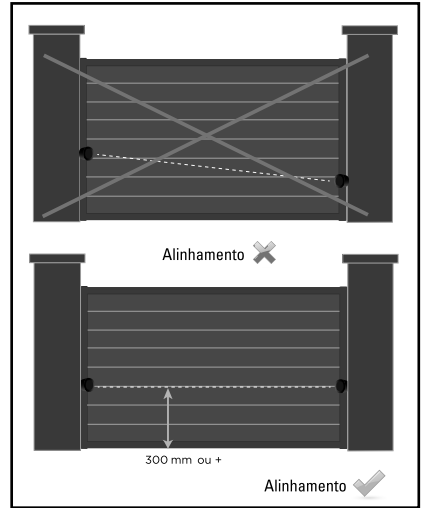
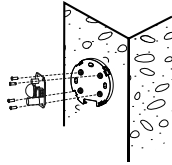

ETAPA 4 : CABLAGEM CAIXA DA PLACA

tipo de cabos:
0,5 mm²

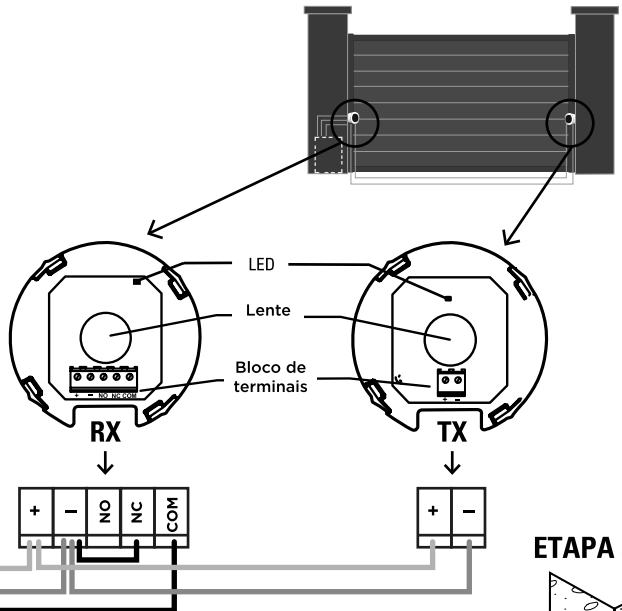
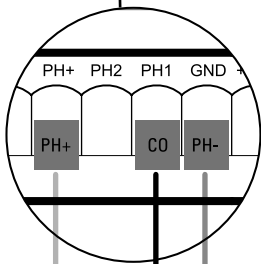
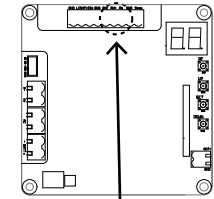

ETAPA 5

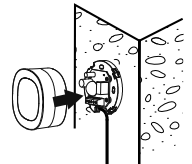

Depois de ligar as fotocélulas, não esquecer de alterar o programa H e regular em H-1 para ativar as fotocélulas. Caso contrário, elas não terão qualquer efeito no funcionamento da sua motorização.

D- REGULAÇÃO / UTILIZAÇÃO

D1- Telecomandos

Programar um telecomando Mantenha premido o botão “RF-Learn” até o ecrã LED apresentar “CS”. Prima qualquer botão do seu telecomando durante 5 segundos, o indicador LED pisca 2 vezes e depois apaga-se. A programação do telecomando está feita (figuras 1, 2 e 3)

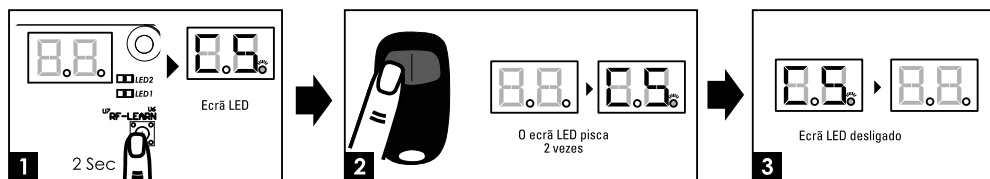

Agora pode usar o telecomando do seguinte modo:

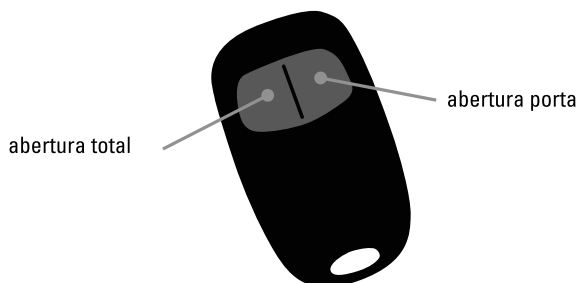

Para apagar a memória dos telecomandos

Pressionar durante 2 segundos o botão «RF-Learn» até o LED indicar (aprox. 10 s.).

D2- sistema de aprendizagem, reinicialização e indicador LED

Atenção: antes de proceder à aprendizagem do sistema, deve terminar-se o processo de memorização do telecomando.

(1) Para fazer a aprendizagem do sistema, desembraiar o portão, colocá-lo a meio da sua abertura e voltar a embraiá-lo.

Etapa 1: pressionar o botão « SET », depois « SET » + « DOWN » durante 3 segundos, o indicador LED indica « LE » (Figura 1, 2 e 3, ver página seguinte)

Etapa 2: Premir o botão do lado esquerdo durante 1 a 3 segundos, O indicador LED indica então « LP » (Figura 4 e 5)

Etapa 3: O portão faz a sua autoaprendizagem. Ou seja, ele fecha-se uma primeira vez, abre e volta a fechar. Espere que o processo esteja concluído.

Se o portão começar a abrir durante a programação, pare o programa premindo SET. Aparece a indicação «-L»; espere até apagar e depois volte ao programa 1 para inverter o sentido de rotação do portão (ver página seguinte).

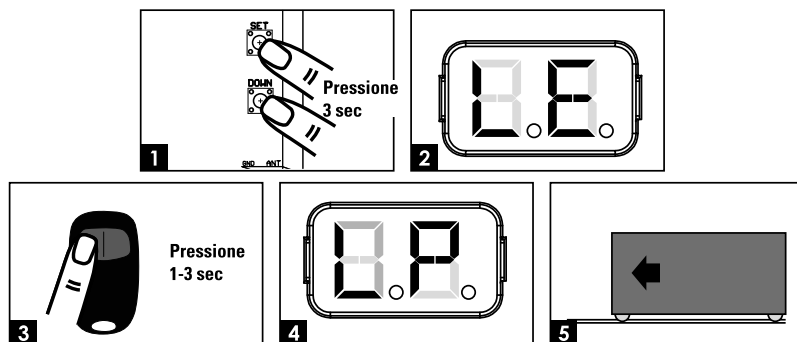

(2) Para repor os parâmetros de fábrica

Pressionar durante 3 segundos os botões « UP » e « DOWN » até aparecer no ecrã a indicação “CL”..

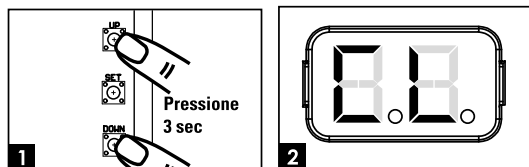

Indicador LED	Descrição
	« -L »: o processo de aprendizagem não foi terminado ou deve ser repetido.
	« OP »: o sistema está a funcionar normalmente. Para entrar na programação, pressione o botão « SET » durante 3 segundos. Quando o indicador LED passar de « OP » a « 1 », premir os botões « UP » e « DOWN » para percorrer as funções programáveis (1 a P). Depois pressionar o botão « SET » para voltar ao programa escolhido, a seguir premir « UP » ou « DOWN » para mudar os parâmetros da função e « SET » para validar.
	« LE »: entrar no modo de aprendizagem, seguir as instruções.
	« LP »: o sistema de aprendizagem está a decorrer. O processo de autoaprendizagem é o seguinte: Abertura completa > fecho completo
	« CL »: Reinicialização com os parâmetros de fábrica

D3- Regulação das funções programáveis

Para entrar nas regulações, pressionar o botão «SET» durante 5 segundos. Aparece «1». Navegar em «UP» ou «DOWN» até à função desejada, depois premir «SET» para entrar na função. Em seguida, alterar o valor com «UP» ou «DOWN» (atenção, se premir algum botão durante mais de 5 segundos, o indicador sai automaticamente do modo de regulação).

Indicador LED	Definição	Função	Valor	Descrição
1	Opção de direção de abertura do portão	1-1	Abertura para esquerda	Esta função permite ajustar a direção de abertura do portão. A regulação de fábrica é « 1-1 ».
		1-2	Abertura para direita	
2	Fecho automático	2-0	Sem fecho automático	Esta função permite ajustar o fecho automático após um tempo de pausa definido. A regulação de fábrica é « 2-0 »: sem fecho automático.
		2-1	5 segundos	
		2-2	15 segundos	
		2-3	30 segundos	
		2-4	45 segundos	
		2-5	60 segundos	
		2-6	80 segundos	
		2-7	120 segundos	
3	Reação das fotocélulas à deteção de um obstáculo	3-1	Ver abaixo ↓	Fazer esta regulação depois de H & J. A regulação de fábrica é « 3-1 ».
		3-2		
		3-3		
4	Velocidade do motor	4-1	Lento	A regulação de fábrica é « 4-3 ».
		4-2	Médio	
		4-3	Rápido	
		4-4	Muito rápido	
<p>3.1: Entrada PH1 ativa apenas no fecho (reabre totalmente se a porta for atravessada durante o fecho) Entrada PH2 ativa apenas na abertura (volta a fechar completamente se alguém passar por ela durante a abertura)</p> <p>3.2: Entrada PH1 ativa apenas ao fechar (reabre completamente se uma pessoa passar através dela durante o fecho) Entrada PH2 ativa na abertura e no fecho (mudança de direção durante 2 segundos se a porta estiver em movimento)</p> <p>3.3: Entrada PH1 ativa apenas no fecho (reabre completamente se a porta passar durante o fecho) Entrada PH2 ativa apenas no fecho (reabre completamente se a porta passar durante o fecho). Porta fechada e parada, uma passagem acciona a abertura (total)</p>				

5	Regulações da distância da desaceleração (não ajustável)	5-2	80% da distância completa	
6	Velocidade de desaceleração (% da velocidade máxima) (não ajustável)	6-3	40%	
7	Força do motor (não ajustável)	7-2	6A	
8	Abertura parcial (abertura peão)	8-1	10%	Esta função permite ajustar a largura da abertura parcial. A regulação de fábrica é « 8-2 ».
		8-2	20%	
		8-3	30%	
		8-4	40%	
		8-5	50%	
		8-6	60%	
9	Piscar	9-0	A luz pisca sempre que há movimento do portão.	A regulação de fábrica é « 9-0 ».
		9-1	A luz pisca 3 segundos antes de haver movimento do portão.	
A	Inversão de sentido quando surge um obstáculo	A-0	Sem inversão	A regulação de fábrica é « A-3 ». Em caso de inversão de sentido, a função de fecho automático é anulada.
		A-1	Inversão durante 1 segundo	
		A-2	Inversão durante 3 segundos	
		A-3	Inversão até ao fim	
C	Botão de controlo para abertura total (no telecomando)	C-1	Botão em cima à esquerda	A regulação de fábrica é « C-1 ».
		C-2	Botão em cima à direita	
		C-3*	Botão em baixo à esquerda	
		C-4*	Botão em baixo à direita	

E	Botão abertura parcial - passagem de peões (no telecomando)	E-0	Sem função	A regulação de fábrica é « E-2 ».
		E-1	Botão em cima à esquerda	
		E-2	Botão em cima à direita	
		E-3*	Botão em baixo à esquerda	
		E-4*	Botão em baixo à direita	
F	Botão de controlo de um aparelho externo (no telecomando)	F-0	Sem função	A regulação de fábrica é « F-3 ».
		F-1	Botão em cima à esquerda	
		F-2	Botão em cima à direita	
		F-3*	Botão em baixo à esquerda	
		F-4*	Botão em baixo à direita	
H	Fotocélulas 1	H-0	Inativas	A regulação de fábrica é « H-0 ».
		H-1	Ativas	
J	Fotocélulas 2	J-0	Inactivas	A regulação de fábrica é « H-0 ».
		J-1	Activas	
L	Comando de stop	L-0	Inactivas	A regulação de fábrica é « L-0 ». saída 11 e 12
		L-1	Ativas	
P	Lógica de funcionamento telecomando	P-1	Fecha	A regulação de fábrica é « P-1 ».
		P-2	Abre	

* apenas em telecomandos de 4 canais (ref. AAM0121 / AAM0122)

Configuração da função 3 (função 3-1):

Posição do portão	Reação das fotocélulas à deteção de obstáculos
Fechado	Sem efeito
Aberto	Recarrega o tempo de fecho automático
Paragem durante o funcionamento	Recarrega o tempo de fecho automático
durante o fecho	Reabre
durante a abertura	Sem efeito

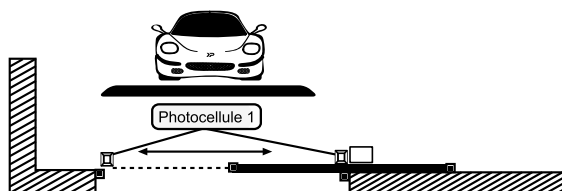

D4- Testes e verificação

Faça cuidadosamente as seguintes verificações:

- Desbloqueie o motorreductor com a chave de desbloqueio.
- Assegure-se de que o portão pode ser movimentado manualmente durante as fases de abertura e de fecho com uma força máxima de 390N (aprox. 40 kg).
- Bloqueie o motorreductor.
- Utilize o seletor de chave, prima o botão ou use o emissor, teste a abertura, o fecho e a paragem do portão e depois assegure-se de que ele se movimenta na direção correta.
- Verifique os aparelhos um a um (fotocélulas, seletor de chave, etc.) para confirmar que a unidade de comando reconhece todos os aparelhos.

D5- Indicações LED

LED	Descrição
LED 1	O LED1 acende quando há um obstáculo entre as fotocélulas ou há um desalinhamento ou desligamento (atenção, a função H deve ser ativada com uma fotocélula ligada a PH1).
LED 2	O LED2 acende quando há um obstáculo entre as fotocélulas ou há um desalinhamento ou desligamento (atenção, a função J deve ser ativada com uma fotocélula ligada a PH2).

E- CARACTERÍSTICAS TÉCNICAS

Motor

Motor	Motor 24V DC
Tipo	deslizante
Regime de motor	2600 rpm
Peso máx. do portão/ Largura máx. do portão	400 kg / 5 m
Temperatura de funcionamento	-20°C~+50°C
Velocidade	23,10 cm/s
Dimensões	309 mm x 157 mm x 308 mm

O nível de pressão acústica emitida ponderada A da motorização é igual ou inferior a 70 dB (A).

Telecomandos

Canais	2
Frequência	433,92 MHz
Potência máxima de emissão	< 10mW
Alimentação	1 pilha de lítio CR2032 fornecida
Segurança	código secreto rotativo

Cremalheiras

Cremalheiras	12 x 34 cm
Material	Nylon reforçado com inserção de aço
Comprimento fornecido	4m (fornecido) (comprimento de cada prateleira 34 cm)

Luz sinalizadora (opcional - AAM0111)

Antena integrada	Sim (cabo coaxial não fornecido)
Ampola	LED E14 24V 1W (fornecido)
Cabo de alimentação	2 x 1 mm ² (não fornecido)
Ligação ampola	não polarizada (placa eletrônica)
Parafusos	fornecidos
Não ligar a 230 V	
Temperatura de funcionamento	-20°C~+50°C
Dimensões	74 x 167 x 59 mm

Fotocélulas (opcional - AAM0036)

Método de deteção	Feixe infravermelho
Alcance	10 m máximo
Tensão de entrada	12~24V AC/DC
Tempo de resposta	< 100 ms
Indicador de funcionamento	RX: LED vermelho aceso (feixe interrompido) LED vermelho apagado (feixe alinhado) TX: LED vermelho aceso (alimentação)
Dimensões	63 x 63 x 30 mm
Tipo de saída	Saída relé

F- MANUTENÇÃO

F1- Motorização

Realizar as seguintes operações pelo menos a cada 6 meses.
Em caso de utilização muito frequente, reduzir o intervalo de tempo.

Cortar a alimentação:

- (1) Limpar e lubrificar os parafusos, as dobradiças e a calha.
- (2) Verificar se os pontos de fixação estão bem apertados.
- (3) Verificar a boa ligação dos cabos.

Ligar a alimentação:

- (1) Verificar as regulações da alimentação.
- (2) Verificar o funcionamento do desbloqueio manual.
- (3) Verificar se as fotocélulas ou outro dispositivo de segurança funcionam bem.

F2- Telecomando

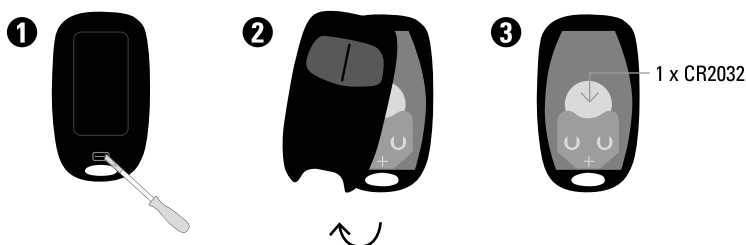

G- ASSISTÊNCIA TÉCNICA

G1- Resolução de problemas

Problema	Soluções
A aprendizagem não começa.	Aumentar a potência alterando o parâmetro 7 de 1 a 5, depois recomeçar a aprendizagem.
O portão não mexe quando se aciona ao telecomando.	1. Verificar se a tensão é superior a 25 V. 2. Confirmar que todos os cabos estão bem ligados nos bornes. 3. Verificar o bom estado do fusível ou do disjuntor na alimentação.
O portão abre, mas não fecha.	Verificar se o LED1 acende e verificar as fotocélulas, as suas ligações e alinhamento. Mudar o programa H para H-0 para desativar as fotocélulas enquanto se verificam as ligações.
O portão não faz todo o percurso.	Aumentar a potência com o programa 7 (regulação de 7-1 a 7-6). Atualizar as fases de desaceleração com o programa 6 (regulação de 6-1 a 6-4). Nos dias de vendaval o motor pode parar, de acordo com as normas de segurança (mas não é um defeito do material).
As fotocélulas não funcionam.	Verificar se as fotocélulas estão ativadas com o programa H: H-1 Verificar que o indicador vermelho da fotocélula RX não está aceso. Se estiver é porque há um desalinhamento das fotocélulas.
Os telecomandos não têm bom alcance	Verificar o estado das pilhas Verificar a ligação da antena e que o cobre do cabo não toque na malha.
Aquando da aprendizagem, o portão fecha mas não abre.	Verificar a presença das lamelas de fim de curso na cremalheira, mas também o seu correto posicionamento.

H- GARANTIA



A SCS Sentinel concede a este produto uma garantia superior à duração legal, como prova de qualidade e fiabilidade.

É obrigatório guardar um comprovativo de compra durante todo o período da garantia.

Guarde o código de barras e o comprovativo de compra, eles serão pedidos para acionar a garantia.

Não estão cobertos pela garantia:

- Danos materiais ou elétricos resultantes de uma má instalação (ero de ligações, polaridade invertida...)
- Danos resultantes de uma utilização indevida da luz de sinalização (utilização diferente da originalmente prevista) ou de modificações.
- Danos resultantes de utilização e/ou instalação de peças não previstas e incluídas pela SCS Sentinel.
- Danos resultantes de falta de manutenção ou de um choque.
- Danos resultantes de intempéries tais como: granizo, raio, vendaval, etc.
- Devoluções de artigos sem cópia da fatura ou talão de compra.

I- AVISOS



Não deitar fora as pilhas e o aparelho junto com o lixo comum. As substâncias perigosas que eles possam conter podem ser prejudiciais à saúde e ao ambiente. Utilize os serviços de recolha seletiva disponíveis na sua localidade ou distribuidor.

J- DECLARAÇÃO DE CONFORMIDADE

A SCS Sentinel declara que este produto está em conformidade com os requisitos essenciais e outras disposições relevantes da Diretiva 2014/53/UE. A Declaração de Conformidade pode ser encontrada em: www.scs-sentinel.com/downloads

Toutes les infos sur :
www.scs-sentinel.com



scs sentinel

110, rue Pierre-Gilles de Gennes
49300 Cholet - France

