

Secadora con bomba de calor, 8 kg, Blanco  
3SB288BE



### 3SB288BE

- Capacidad: 8 kg.
- Clase de eficiencia energética A++ (dentro del rango A+++ a D).
- Control de secado por sensor de humedad.
- Reducción de ruido: Paneles laterales antivibración.
- Indicación de tiempo restante, estado de programa y fin diferido hasta 24 h.
- Puerta de plástico
- Tambor SoftCare con palas asimétricas.
- Display LED.
- Programas especiales: Súper rápido 40 min, Camisas, Lencería, Acabado lana, Toallas, Ropa de exterior, Mix, Temporizado caliente, Temporizado frío.
- Funciones: Menos plancha, Secado delicado, Ajuste de secado.
- Función Pausa+carga: apertura de la puerta durante el ciclo de secado.
- Filtro de fácil limpieza.
- Ciclo especial de enfriamiento antiarrugas de 120 min tras la finalización del programa.
- Bloqueo de seguridad para niños.
- Posibilidad de conexión a desagüe.
- Tubo de desagüe no incluido.
- Posibilidad de instalación bajo encimera en muebles de altura 85 cm o más.
- Posibilidad de instalación en columna junto con una lavadora mediante el kit de unión 3AS220B (con mesa extraíble) o 3AS110B (sin mesa extraíble).
- Consumo de energía anual: 235 kWh.
- Potencia sonora: 65 dB(A) re 1 pW.

### Accesorios opcionales

3AS000B Cesto para secadora

3AS110B Kit unión lavadora-secadora sin mesa

3AS220B Kit unión lav-sec con mesa extraíble

3AS500 Tubo de evacuación de 2 m. para secadora

WTZPW20D

### Accesorios incluidos

4242006316471

Secadora con bomba de calor, 8 kg, Blanco  
3SB288BE

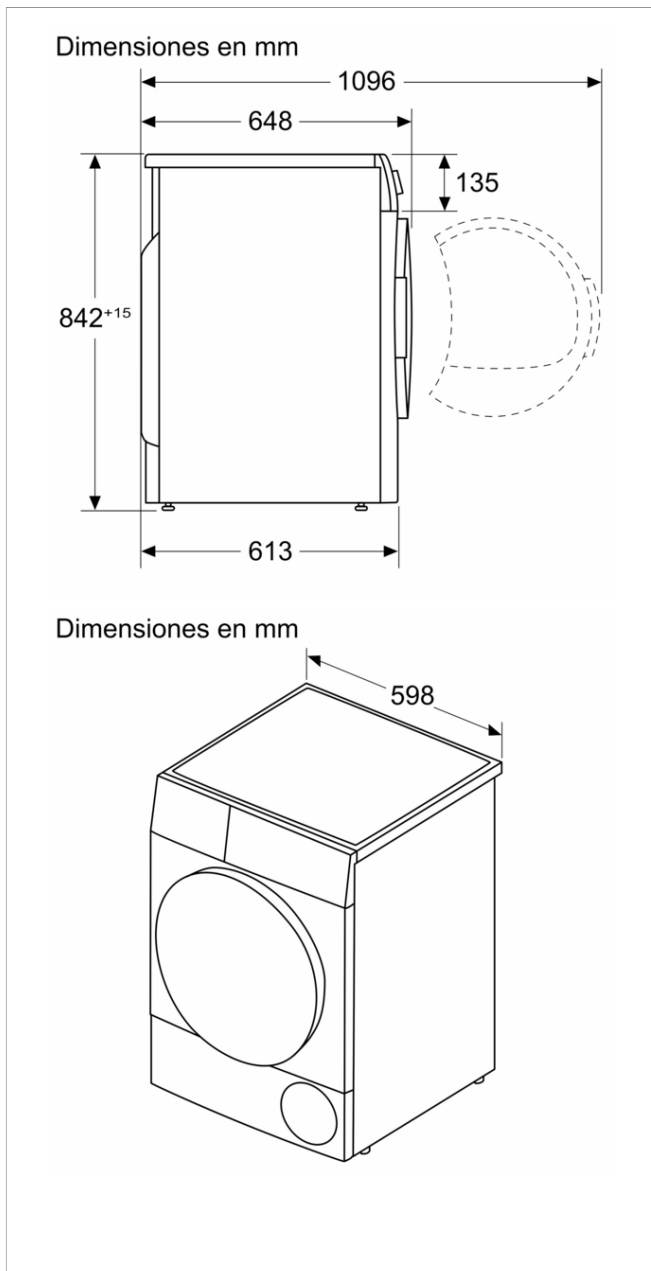

**Características**

Tipo de construcción: Independiente  
 Tapa desmontable: No  
 Bisagra de la puerta: a la derecha  
 Color de la puerta: Blanco  
 Longitud del cable de alimentación eléctrica: 145,0 cm  
 Dimensiones de instalación necesarias (H x W x D): 842x598x613 mm  
 Peso neto: 45,7 kg  
 Volumen del tambor: 112 l  
 Gases fluorados de efecto invernadero: No  
 Tipo de refrigerante: R290  
 Unidad herméticamente sellada: Sí  
 Potencia de conexión: 600 W  
 Intensidad corriente eléctrica: 10 A  
 Tensión: 220-240 V  
 Frecuencia: 50 Hz  
 Proceso de secado: Secadora automática  
 Capacidad de algodón - NUEVA (2010/30/EC): 8,0 kg  
 Clase de eficiencia energética (2010/30/EC): A++  
 Consumo de energía de secadora eléctrica, carga completa - NUEVA (2010/30/EC): 1,87 kWh  
 Duración del programa estándar de algodón con carga completa: 205 min  
 Consumo de energía de secadora eléctrica, carga parcial - NUEVA (2010/30/EC): 1,14 kWh  
 Duración del programa estándar de algodón con carga parcial: 130 min  
 Medición de consumo energético anual, secadora eléctrica - NUEVA (2010/30/EC): 235,0 kWh/a  
 Consumo de energía en modo apagado - NUEVA (2010/30/EC): 0,10 W  
 Consumo de energía en modo sin apagar - NUEVA (2010/30/EC): 0,50 W  
 Medición de duración del programa: 162 min  
 Clase de la eficiencia de la condensación (2010/30/EC): B  
 Media de la eficiencia de condensación con carga completa (%): 83 %  
 Media de la eficiencia de condensación con carga parcial (%): 83 %  
 Medición de eficiencia de condensación (%): 83 %

**Características de consumo y conexión**

2024-09-05