

Secadora con bomba de calor, 9 kg, Blanco  
3SB3091BR



### 3SB3091BR

- Capacidad: 9 kg.
- Clase de eficiencia energética A+++ (dentro del rango A+++ a D).
- Reducción de ruido: Paneles laterales antivibración.
- Control de secado por sensor de humedad.
- Posibilidad de instalación bajo encimera en muebles de altura 85 cm o más.
- Puerta de cristal
- Display LED táctil de gran tamaño.
- Indicación de tiempo restante, estado de programa y fin diferido hasta 24 h.
- Tambor SoftCare con palas asimétricas.
- Programas especiales: Higiene, Súper rápido 40 min, Camisas, Lencería, Acabado lana, Toallas, Ropa de cama, Almohadas, Ropa de exterior, Mix, Temporizado caliente, Algodón, Sintéticos.
- Funciones: Menos plancha, Media carga, Secado delicado.
- Función Pausa+carga: apertura de la puerta durante el ciclo de secado.
- Ciclo especial de enfriamiento antiarrugas de 120 min tras la finalización del programa.
- Condensador autolimpiante.
- Iluminación interior del tambor mediante LEDs.
- Bloqueo de seguridad para niños.
- Posibilidad de conexión a desagüe.
- Tubo de desagüe incluido.
- Posibilidad de instalación en columna junto con una lavadora mediante el kit de unión WTZ27400 (con mesa extraíble) o WTZ27410 (sin mesa extraíble).
- Consumo de energía anual: 193 kWh.
- Potencia sonora: 61 dB(A) re 1 pW.

#### Accesorios opcionales

WTZ27400 Kit de unión con mesa extraíble  
WTZ27410 Kit de unión (sin mesa extraíble)  
WTZPW20D

#### Accesorios incluidos

4242006310189

Secadora con bomba de calor, 9 kg, Blanco  
3SB3091BR

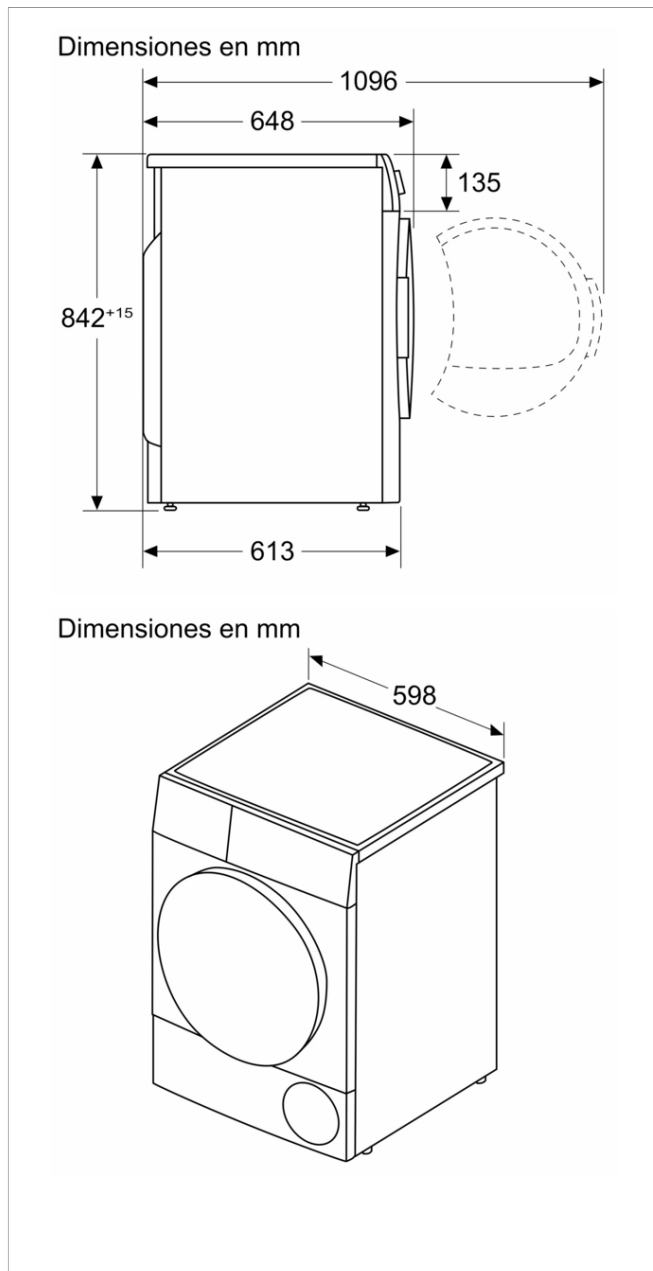

### Características

Tipo de construcción: Independiente  
 Tapa desmontable: No  
 Bisagra de la puerta: a la derecha  
 Color de la puerta: Blanco  
 Longitud del cable de alimentación eléctrica: 145,0 cm  
 Dimensiones de instalación necesarias (H x W x D): 842x598x613 mm  
 Peso neto: 54,7 kg  
 Volumen del tambor: 112 l  
 Gases fluorados de efecto invernadero: No  
 Tipo de refrigerante: R290  
 Unidad herméticamente sellada: Sí  
 Cantidad expresada en equivalente a CO<sub>2</sub>: 0,000 t  
 Potencia de conexión: 600 W  
 Intensidad corriente eléctrica: 10 A  
 Tensión: 220-240 V  
 Frecuencia: 50 Hz  
 Proceso de secado: Secadora automática  
 Capacidad de algodón - NUEVA (2010/30/EC): 9,0 kg  
 Clase de eficiencia energética (2010/30/EC): A+++  
 Consumo de energía de secadora eléctrica, carga completa - NUEVA (2010/30/EC): 1,60 kWh  
 Duración del programa estándar de algodón con carga completa: 195 min  
 Consumo de energía de secadora eléctrica, carga parcial - NUEVA (2010/30/EC): 0,89 kWh  
 Duración del programa estándar de algodón con carga parcial: 125 min  
 Medición de consumo energético anual, secadora eléctrica - NUEVA (2010/30/EC): 193,0 kWh/a  
 Consumo de energía en modo apagado - NUEVA (2010/30/EC): 0,30 W  
 Consumo de energía en modo sin apagar - NUEVA (2010/30/EC): 0,30 W  
 Medición de duración del programa: 155 min  
 Clase de la eficiencia de la condensación (2010/30/EC): B  
 Media de la eficiencia de condensación con carga completa (%): 88 %  
 Media de la eficiencia de condensación con carga parcial (%): 88 %  
 Medición de eficiencia de condensación (%): 88 %

### Características de consumo y conexión

2024-08-19