



CAMPANA INTEGRADA – A – 620m³/h - 90CMS

MODELO 36901881 - CPY9MXVGG

CAMPANA integrada 90cm



- Acero inoxidable
- 1 Motor x 230W
- Potencia total 234W
- Capacidad de extracción max: 620 m³/h
- Clase energética A
- 3 niveles de potencia con control mecánico
- Iluminación: 2x2w LED
- Nivel sonoro: 69 dB(A)
- Filtro antigrasa de aluminio incluido
- Filtros de carbón incluidos
- Valvula anti-retorno
- Diámetro de salida: 150 mm

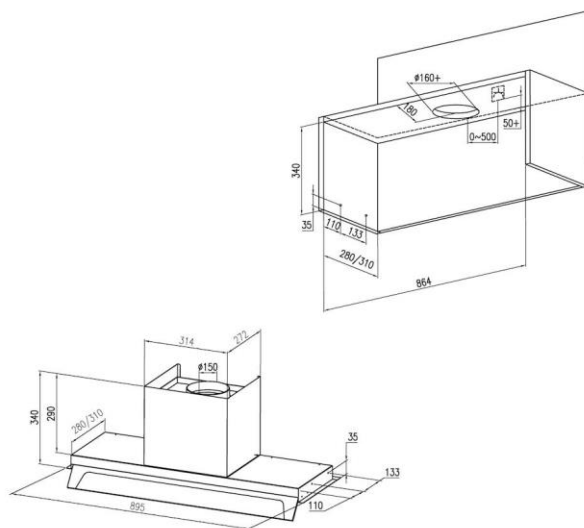

- Medidas producto (altxanchoxprof): 340x897x310
- Medidas producto embalado(altxanchoxprof): 335x555x315
- Peso bruto/neto(kg): 8/6,5

• CÓDIGO EAN: 8059019078274