

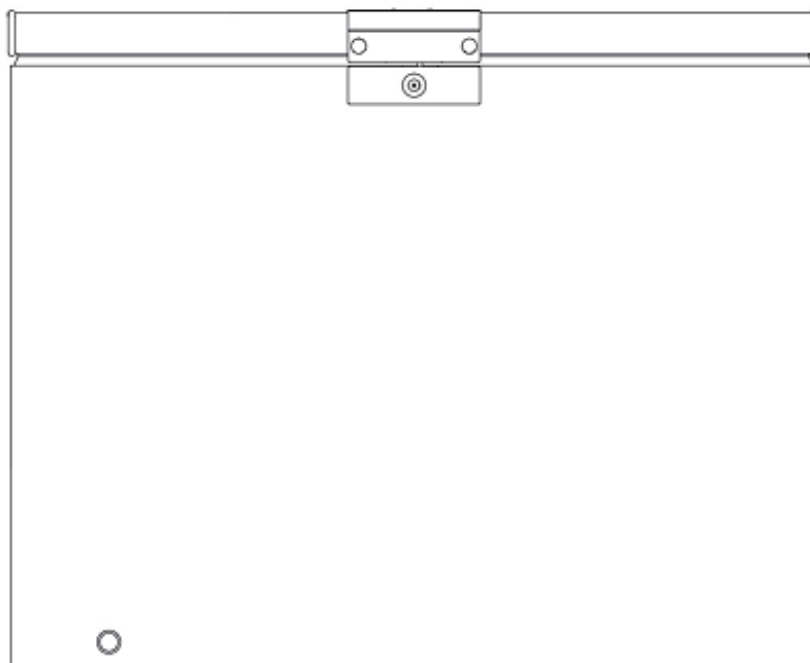

# USER MANUAL

## CHEST FREEZER





**EN WARNING: Risk of fire/flammable material.**

The symbol indicates there is a risk of fire since flammable materials are used. Take care to avoid causing a fire by igniting flammable material.

**DE WARNUNG: Brandgefahr/ brennbares Material.**

Das Symbol weist auf Brandgefahr hin, da brennbare Materialien verwendet werden. Verhindern Sie die Entstehung von Branden, die durch entflammbare Materialien verursacht werden.

**FR ATTENTION: Risque d'incendie ou de mati ères inflammables.**

Le symbole montre qu'il y'a le risque de matériaux inflammables sont utilisés. Prendre soin d'éviter de provoquer un incendie en ingérant des matières inflammables.

**IT ATTENZIONE: Rischio di incendio/materiale infiammabile.**

Il simbolo indica il rischio di incendio nel caso di utilizzo di materiali infiammabili. Fare attenzione ed evitare l'insorgere di incendi a causa della combustione di materiali infiammabili.

**ES ADVERTENCIA: Riesgo de incendio o material inflamable.**

El símbolo indica que existe riesgo de incendio, dado que se utilizan materiales inflamables. Se debe procurar evitar incendios mediante la combustión de materiales inflamables.

**NL WAARSCHUWING: Brandrisico / brandbaar materiaal.**

Het systeem geeft aan dat er een brandrisico bestaat aangezien brandbaar materiaal wordt gebruikt. Zorg ervoor dat er geen brand wordt veroorzaakt door brandbaar materiaal te ontsteken.

**PL OSTRZEZENIE: Ryzyko pożaru/ materiał łatwopalny.**

Symbol wskazuje, że istnieje ryzyko pożaru, ponieważ używane są materiały łatwopalne. Dbaj o to, aby uniknąć pożaru poprzez zapalenie łatwopalnego materiału.

**RO AVERTISMENT: Risc de incendiu/ material inflamabil.**

Simbolul indică că există risc de incendiu deoarece sunt folosite materiale inflamabile. Aveți grijă și evitați incendiile aprinzând materiale inflamabile.

**CZ VAROVANI: Nebezpečí Požáru/ Hořlavého Materiálu.**

Symbol označuje riziko požáru, protože byly použity hořlavé materiály. Dbejte na to, aby nedošlo ke vzniku požáru zapálením hořlavého materiálu.

**HU FIGYELEM: Tűz / gyúlékony anyag veszélye.**

A szimbólum azt jelzi, hogy tűzveszély áll fenn, mivel gyúlékony anyagokat használnak. Ügyeljen arra, hogy ne tegyen rá tűzveszélyes gyúlékony anyagot.

**EL ΠΡΟΣΟΧΗ: Κίνδυνος φωτιάς/εύφλεκτο υλικό.**

Το σύμβολο υποδεικνύει ότι υπάρχει κίνδυνος φωτιάς επειδή χρησιμοποιούνται εύφλεκτα υλικά. Προσέχετε να αποφεύγετε την πρόκληση φωτιάς από ανάφλεξη εύφλεκτου υλικού.

**RU ВНИМАНИЕ: Опасность пожара / воспламеняющихся материалов.**

Символ указывает на опасность пожара, так как используются легковоспламеняющиеся материалы. Будьте осторожны, чтобы не вызвать возгорание, воспламеняя горючий материал.

**BG ПРЕДУПРЕЖДЕНИЕ: Опасност от пожар / запалим материал.**

Символът показва, че съществува риск от пожар, тъй като се използват запалими материали. Внимавайте да не причините пожар чрез запалване на запалим материал.

**ET HOIATUS! Kohalduvad tulekahju / tuleohtlike materjalidega seotud ohud.**

Sümbol tähistab tuleohtlike materjalide kasutamisest tingitud tulekahju ohtu. Pöörake tähelepanu tuleohtlike materjalide süttimisega kaasnevale tulekahju ohule.

**LT ĮSPĖJIMAS. Gaisro / degių medžiagų pavojus**

Šis simbolis rodo, kad yra gaisro pavojus, nes naudojamos degios medžiagos. Saugokitės, kad nekiltų gaisras užsidegus degioms medžiagoms.

**LV BRĪDINĀJUMS! Aizdeģšanās risks / uzliesmojoši materiāli.**

Šis simbols norāda, ka pastāv aizdeģšanās risks, jo tiek izmantoti uzliesmojoši materiāli. Nepieļaujiet uzliesmojoša materiāla aizdeģšanos, lai netiktu izraisīts ugunsgrēks.

# DIAGRAMS

**FIG. 1**

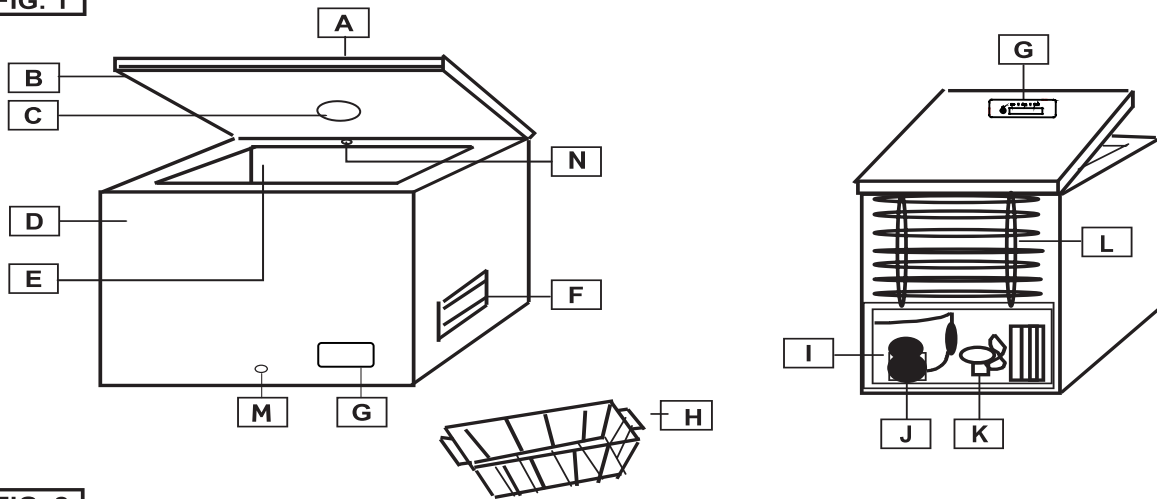

**FIG. 2**

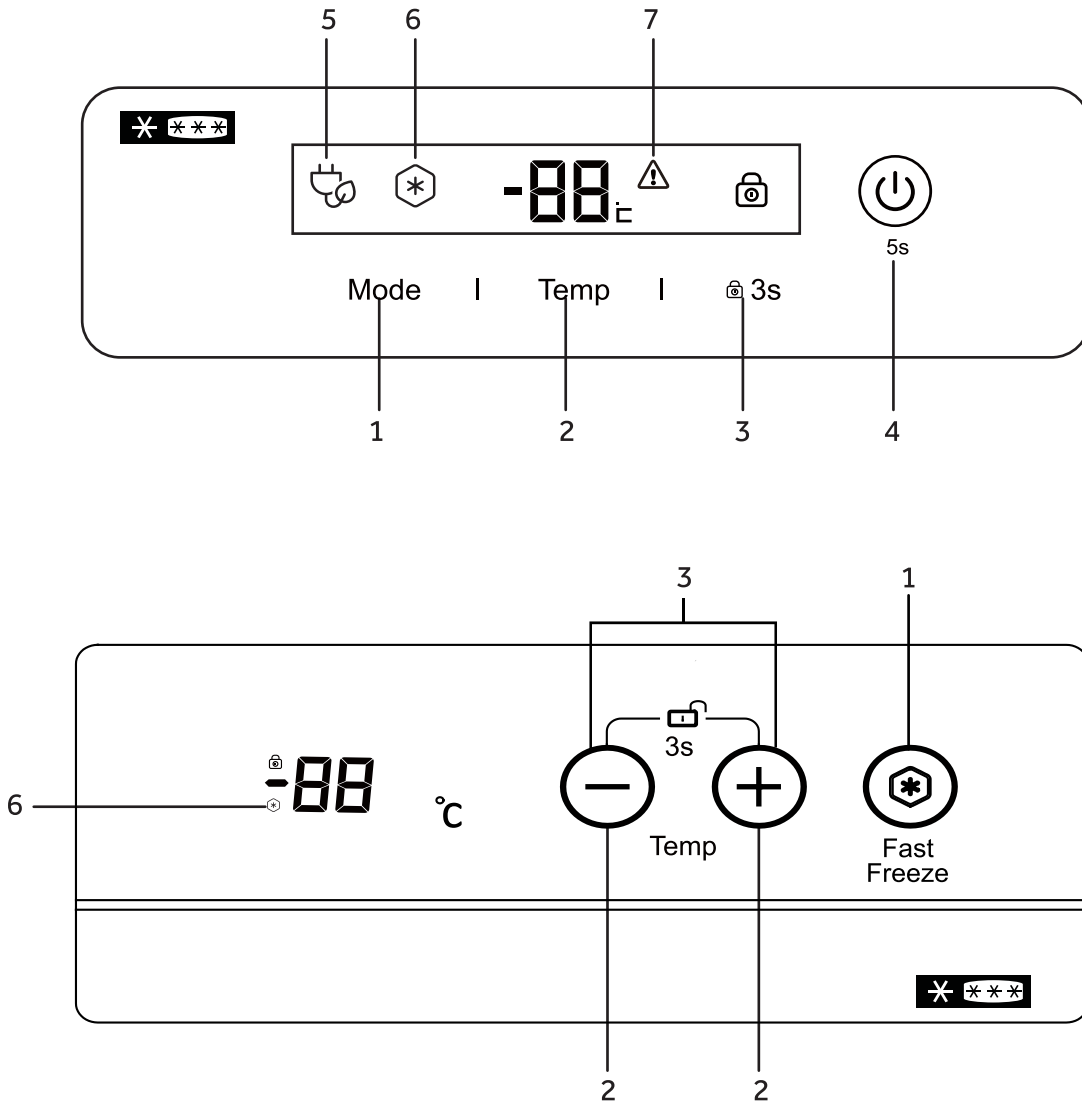



Thank you for purchasing this product.

Before using your refrigerator, please carefully read this instruction manual in order to maximize its performance. Store all documentation for subsequent use or for other owners. This product is intended solely for household use or similar applications such as:

- the kitchen area for personnel in shops, offices and other working environments
- on farms, by clientele of hotels, motels and other environments of a residential type
- at bed and breakfasts (B & B)
- for catering services and similar applications not for retail sale.

This appliance must be used only for purposes of storage of food, any other use is considered dangerous and the manufacturer will not be responsible for any omissions. Also, it is recommended that you take note of the warranty conditions.

## SAFETY INFORMATION

**This guide contains many important safety information. Please, we suggest you keep these instructions in a safe place for easy reference and a good experience with the appliance. The refrigerator contains a refrigerant gas**

**(R600a: isobutane) and insulating gas (cyclopentane), with high compatibility with the environment, that are, however, inflammable.**



**Caution: risk of fire**

**If the refrigerant circuit should be damaged:**

- **Avoid opening flames and sources of ignition.**

**Thoroughly ventilate the room in which the appliance is situated**

### WARNING!

- **Care must be taken while cleaning/carrying the appliance to avoid touching the condenser metal wires at the back of the appliance, as you might injure your fingers and hands or damage your product.**
- **This appliance is not designed for stacking with any other appliance. Do not attempt to sit or stand on top of your**

appliance as it is not designed for such use. You could injure yourself or damage the appliance.

- **Make sure that mains cable is not caught under the appliance during and after carrying/moving the appliance, to avoid the mains cable becoming cut or damaged.**
- **When positioning your appliance take care not to damage your flooring, pipes, wall coverings etc. Do not move the appliance by pulling by the lid or handle. Do not allow children to play with the appliance or tamper with the controls. Our company declines to accept any liability should the instructions not be followed.**
- **Do not install the appliance in humid, oily or dusty places, nor expose it to direct sunlight and to water.**
- **Do not install the appliance near heaters or inflammable materials.**
- **If there is a power failure do not open the lid. Frozen food should not be affected if the failure lasts for less than 20 hours. If the failure is longer, then the food should be checked and eaten immediately or cooked and then refrozen.**
- **If you find that the lid of the chest freezer is difficult to open just after you have closed it, don't worry. This is due to the pressure difference which will equalize and allow the lid to be opened normally after a few minutes.**
- **Do not connect the appliance to the electricity supply until all packing and transit protectors have been removed.**
- **Leave to stand for at least 4 hours before switching on to allow compressor oil to settle if transported horizontally.**

- **This freezer must only be used for its intended purpose (i.e. storing and freezing of edible foodstuff).**
- **Do not store medicine or research materials in the Wine Coolers. When the material that requires a strict control of storage temperatures is to be stored, it is possible that it will deteriorate or an uncontrolled reaction may occur that can cause risks.**
- **Before performing any operation, unplug the power cord from the power socket.**
- **On delivery, check to make sure that the product is not damaged and that all the parts and accessories are in perfect condition.**
- **If in the refrigeration system a leak is noted, do not touch the wall outlet and do not use open flames. Open the window and let air into the room. Then call a service center to ask for repair.**
- **Do not use extension cords or adapters.**
- **Do not excessively pull or fold the power cord or touch the plug with wet hands.**
- **Do not damage the plug and/or the power cord; this could cause electrical shocks or fires.**
- **If the supply cord is damaged, it must be replaced by the manufacturer, its service agent or similarly qualified person in order to avoid a hazard.**
- **Do not place or store inflammable and highly volatile materials such as ether, petrol, LPG, propane gas, aerosol spray cans, adhesives, pure alcohol, etc. These materials may cause an explosion.**
- **Do not use or store inflammable sprays, such as spray paint, near the Wine Coolers. It could cause an explosion or fire.**
- **Do not place objects and/or containers filled**

with water on the top of the appliance.

- We do not recommend the use of extension leads and multi-way adapters.
- Do not dispose of the appliance on a fire. Take care not to damage, the cooling circuit/pipes of the appliance in transportation and in use. In case of damage do not expose the appliance to fire, potential ignition source and immediately ventilate the room where the appliance is situated.
- The refrigeration system positioned behind and inside the Wine Coolers contains refrigerant. Therefore, avoid damaging the tubes.
- Do not use electrical appliances inside the food storage compartments of the appliance, unless they are of the type recommended by the manufacturer.
- Do not damage the refrigerant circuit.
- Do not use mechanical devices or other means to accelerate the defrosting process, other than those recommended by the manufacturer.
- Do not use electrical appliances inside the food storage compartments, unless they are of the type recommended by the manufacturer.
- Do not touch internal cooling elements, especially with wet hands, to avoid cracks or injuries.
- Maintain the ventilation openings in the appliance enclosure or in the built-in structure, free of obstruction.
- Do not use pointed or sharp-edged objects such as knives or forks to remove the frost.
- Never use hairdryers, electrical heaters or other such electrical appliances for defrosting.

- **Do not scrape with a knife or sharp object to remove frost or ice that occurs. With these, the refrigerant circuit can be damaged, the spill from which can cause a fire or damage your eyes.**
- **Do not use mechanical devices or other equipment to hasten the defrosting process.**
- **Absolutely avoid the use of open flame or electrical equipment, such as heaters, steam cleaners, candles, oil lamps and the like in order to speed up the defrosting phase.**
- **Never use water wash the compressor position, wipe it with a dry cloth thoroughly after cleaning to prevent rust.**
- **It is recommended to keep the plug clean, any excessive dust residues on the plug can be the cause fire.**
- **The product is designed and built for domestic household use only.**
- **The guarantee will be void if the product is installed or used in commercial or non-residential domestic household premises.**
- **The product must be correctly installed, located and operated in accordance with the instructions contained in the User Instructions Booklet provided.**
- **The guarantee is applicable only to new products and is not transferable if the product is resold.**
- **Our company disclaims any liability for incidental or consequential damages.**
- **The guarantee does not in any way diminish your statutory or legal rights.**
- **Do not perform repairs on this Wine Coolers. All interventions must be performed solely by qualified personnel.**
- **If you are discarding an old product with a lock or latch fitted to the door, ensure that it**

is left in a safe condition to prevent the entrapment of children.

- This appliance can be used by children aged from 8 years and above and by persons with reduced physical, sensory or mental capabilities or with a lack of experience and knowledge; provided that they have been given adequate supervision or instruction concerning how to use the appliance in a safe way and understand the hazards involved.
- Children should not play with the appliance. Cleaning and user maintenance should not be made by children without supervision.
- Locks: If your Fridge/Freezer is fitted with a lock, to prevent children being entrapped keep the key out of reach and not in the vicinity of the appliance. If disposing

of an old Fridge/Freezer break off any old locks or latches as a safeguard.

- Children aged from 3 to 8 years are allowed to load and unload this appliance.  
**WARNING!** When positioning the appliance, ensure the supply cord is not trapped or damaged.  
**WARNING!** Do not locate multiple portable socket-outlets or portable power supplies at the rear of the appliance.  
To avoid contamination of food, please respect the following instructions
- Opening the door for long periods can cause a significant increase of the temperature in the compartments of the appliance.
- Clean regularly surfaces that can come in contact with food and accessible drainage systems.

- **Clean water tanks if they have not been used for 48h; flush the water system connected to a water supply if water has not been drawn for 5 days.**
- **Store raw meat and fish in suitable containers in the refrigerator, so that it is not in contact with or drip onto other food.**
- **Two-star frozen-food compartments (if they are presented in the appliance) are suitable for storing pre-frozen food, storing or making ice-cream and making ice cubes.**
- **One-, two- and three - star compartments (if they are presented in the appliance) are not suitable for the freezing of fresh food.**
- **If the appliance is left empty for long periods, switch off, defrost, clean, dry and leave the door open to prevent mould developing within the appliance.**  
**WARNING! During using, service and disposal the appliance, please pay attention to symbol as left side,**

**which is located on rear of appliance (rear panel or compressor).**

**It' s risk of fire warning symbol. There are flammable materials in refrigerant pipes and compressor.**

**Please be far away fire source during using, service and disposal.**

- **FOR a free standing appliance: this refrigerating appliance is not intended to be used as a built-in appliance.**

## SCRAPPING OLD APPLIANCES



This appliance is marked according to the European directive 2012/19/EU on Waste Electrical and Electronic Equipment (WEEE).

WEEE contains both polluting substances (which can cause negative consequences for the environment) and basic components (which can be re-used). It is important to have WEEE subjected to specific treatments, in order to remove and dispose properly all pollutants, and recover and recycle all materials.

Individuals can play an important role in ensuring that WEEE does not become an environmental issue; it is essential to follow some basic rules:

- WEEE should not be treated as household waste;
- WEEE should be handed over to the relevant collection points managed by the municipality or by registered companies. In many countries, for large WEEE, home collection could be present.

In many countries, when you buy a new appliance, the old one may be returned to the retailer who has to collect it free of charge on a one-to-one basis, as long as the equipment is of equivalent type and has the same functions as the supplied equipment.

## Conformity

By placing the  mark on this product, we are confirming compliance to all relevant European safety, health and environmental requirements which are applicable in legislation for this product.

## Energy Saving

For better energy saving we suggest :

Installing the appliance away from heat sources and not exposed to direct sunlight and in a well ventilated room.

Avoid putting hot food into the refrigerator to avoid increasing the internal temperature and therefore causing continuous functioning of the compressor.

Do not excessively stuff foods so as to ensure proper air circulation.

Defrost the appliance in case there is ice to facilitate the transfer of cold.

In case of absence of electrical energy, it is advisable to keep the refrigerator door closed.

Open or keep the doors of the appliance open as little as possible

Avoid adjusting the setting to temperatures too cold.

Remove dust present on the rear of the appliance

## PRECAUTIONS

- This appliance can be used by children aged from 8 years and above and persons with reduced physical, sensory or mental capabilities or lack of experience and knowledge if they have been given supervision or instruction concerning use of the appliance in a safe way and understand the hazards involved.
- Children shall not play with the appliance.
- Cleaning and user maintenance shall not be made by children without supervision.
- The appliance must be positioned so that the plug is accessible.
- If the supply cord is damaged, it must be replaced by the manufacturer, its service agent or similarly qualified persons in order to avoid a hazard.
- Keep ventilation openings, in the appliance enclosure or in the built-in structure, clear of obstruction.
- Do not use mechanical devices or other means to accelerate the defrosting process, other than those recommended by the manufacturer.
- Do not damage the refrigerant circuit.
- Do not use electrical appliances inside the food storage compartments of the appliance, unless they are of the type recommended by the manufacturer.
- Please contact to the service agent to dispose the appliance because the flammable blowing gas was used.
- If the illuminating lamps is damaged, it must be replaced by the manufacturer, its service agent or similarly qualified persons in order to avoid a hazard.
- Do not store explosive substances such as aerosol cans with a flammable propellant in this appliance.
- Chest freezer suitable for use in unheated rooms and out building no less than -12°C.
- For flammable refrigerants is used in the freezer, please be careful when installing, handling, servicing and recycling the appliance.
- A switch is built into appliances equipped with lighting. When the appliance is opened the light goes on automatically and switches off automatically when closed.(not provided in all models)
- Regulation require the appliance to be earthed.
- The  symbol on the product or on its packaging indicates that this product may not be treated as household waste. Instead it shall be handed over to the applicable collection point for the recycling of electrical and electronic equipment. By ensuring this product is disposed of correctly, you will help prevent potential negative consequences for the environment and human health, which could otherwise be caused by inappropriate waste handling of this product. For more detailed information about recycling of this product, please contact your local city office, your household waste disposal service or the shop where you purchased the product.

## DIAGRAMS

FIG1.

- A Lid
- B Gasket
- C Interior light (if available)
- D Cabinet
- E Storage compartment
- F Ventilation grille
- G Control panel
- H Basket
- I Compressor chamber
- J Compressor
- K Fan (if available)
- L Back condenser (if available)
- M Defrost water drain plug
- N FrostShield system (if available)

## BEFORE USE

- This appliance is intended strictly for household use, for storing food only.
- If the appliance unpacked is damaged please contact your dealer.
- The mains electricity supply must conform to the rating plate of the appliance.

## INSTALLATION

- Fully unpack the appliance. Please ensure that all packaging materials are removed and properly disposed prior to installation and kept out of children's reach.
- The appliance should be installed in a dry, well ventilated room, and not exposed to direct sunlight and not placed near a heat source.
- Leave at least 10cm between the appliance and surrounding for ventilation and heat dissipation.
- The electricity supply must conform to as specified on the rating plate and follow local regulations.
- It is recommended to wait at least two hours before plugging the appliance after installation. This helps the refrigerant circuit to stabilise.

Install the appliance at a location where the ambient temperature corresponds to the climate class indicated on the rating plate of the appliance

Climatic class	Ambient temperature
SN	+10 °C to 32 °C
N	+16 °C to 32 °C
ST	+16 °C to 38 °C
T	+16 °C to 43 °C

## START-UP

1. Insert the plug in the socket. All indicators light up and switch off. And then temperature is displayed.
2. Allow one hour for the temperature inside the appliance to go down and then place food inside the appliance

## TEMPERATURE SETTING

Press (2) to adjust temperature.

It's suggested to set the temperature at -18°C

## FUNCTION SETTING (If available)

Press (1) till (6) light up to activate Super Freeze function.

The Fast freeze function will be switched off automatically after 56 hours to save energy. Energy consumption will increase when this function is on. During the Fast freeze function, temperature in the freezer will be -26°C

Press (3) for 3 seconds to lock/unlock the control panel.

Press (4) for 5 seconds to switch on/off the freezer.

## FROSTSHIELD SYSTEM (If available)

This appliance is equipped with Frostshield System (N) which helps to reduce frost accumulation inside the cabinet. Don't block the system for best result.

## FREEZING FOOD

- Wrap or seal food in aluminium foil, air tight containers or food storage bags prior to freezing.
- Allow hot food to cool prior to placing it in the appliance.
- Smaller portion of food will be faster frozen. The recommended max portion weight is 2.5kg.
- Avoid placing warm food directly in contact with already frozen food. Frozen food could defrost and may not outlast the foreseen storage time.
- The capacity of the appliance, as shown on the rating plate, should not be exceeded.
- When filling the appliance with higher quantities of fresh food, it is recommended to turn on the

Super Freeze function (if available) 24 hours in advance.

- The storage time for purchased deep-frozen products varies and depends on the type of product and its packaging. Therefore, strictly observe the producer/manufactures instructions on the packaging.

## CLEANING AND MAINTENANCE

Always ensure that the power supply is switched off prior to conducting any maintenance or cleaning of the appliance.

If you leave your appliance out of use for an extended period, leave it open to prevent odour and unpleasant smells building up inside.

## DEFROSTING

The appliance should be defrosted once the thickness of ice on the walls reaches 5-6 mm.

Do not use any electrical, sharp or mechanical objects to assist in defrosting the ice removal process, unless supplied or approved by manufacturer or approved service centre.

To remove ice from the inner walls, use a plastic or wood scraper without sharp edges. Never use a metal scraper.

Proceed as follows:

1. Make sure to unplug the appliance.
2. Dry your hands thoroughly to prevent skin damage by contact with ice (it is advised to use gloves).
3. Remove all frozen food from the appliance, put it into a container, cool box, put the frozen cool blocks on top of the frozen food to help keep it very cold, and place the container or cool box in a cool, dry room.
4. Pull out the water drain plug (if available) located at the bottom of the appliance. Otherwise you must wipe up the melt water at the bottom of the appliance compartment with a sponge or towel.
5. Scrape the ice carefully from the inner of appliance and put it in to your kitchen sink, for defrosting.
6. Thoroughly clean the inside of the appliance compartment, rinse it with warm water and remove any spilt food or liquids.
7. Wipe the appliance with an absorbent cloth or sponge thoroughly dry and allow to air for about 3 to 4 minutes.
8. Replace the drain-plug (if available).

9. Close the appliance door, replace the plug in the socket and turn the appliance on.
10. Now re-fill the frozen food.

To prevent frozen food from defrosting, carry out the defrosting procedure within a maximum of two hours to reduce significant rise in temperature of the frozen food that would shorten the storage life.

## TROUBLESHOOTING

1. **Door difficult to open?**  
After closing the door it may be difficult to open it again for a few minutes. This is normal and means that door seal is working correctly. Just wait few minutes and you will be able to open the door easily.
2. **No operation (appliance not running/getting cold)**
  - Is there a power failure?
  - Is the plug in good condition and properly plugged into the socket?
3. **Appliance not working sufficiently/(7) or 'HH' is on**
  - Is the lid of the appliance closed properly?
  - Is there heavy ice formation on the inner walls?
  - Is the appliance exposed to direct sunlight or heat source?
  - Have too much warm foods been put in the appliance?
  - The climatic class can be found on the rating label in the back of the appliance. It specifies the ambient temperatures at which the appliance will operate correctly.

Climatic class	Ambient temperature
SN	+10 °C to 32 °C
N	+16 °C to 32 °C
ST	+16 °C to 38 °C
T	+16 °C to 43 °C

4. **The appliance makes noise.**  
This noise is produced when the motor in the compressor operates and also by refrigerant flowing in the cooling system circuit. These noises are normal.
5. **Condensation build up on external walls**  
Under certain atmospheric conditions, condensation can form on external walls of the appliance. This is normal and won't affect the function of the appliance.

## AFTER-SALE SERVICE

### 1. Resolving faults by yourself

If you suspect any fault, before contacting the approved after-sales service directly or via your dealer, make sure you have observed all instructions and advice in this user manual.

### 2. After-sales service

Consult the enclosed warranty card for available after-sales services.

In order to receive immediate help, make sure you have ready the following essential data to identify your appliance:

- ✓ Brand of appliance
- ✓ Model
- ✓ Serial number
- ✓ The problem or reason
- ✓ Date of purchase
- ✓ Purchased from/supplier

To contact the technical assistance, visit our website: <https://corporate.haier-europe.com/en/> Under the section "website", choose the brand of your product and your country. You will be redirected to the specific website where you can find the telephone number and form to contact the technical assistance

## AVAILABILITY OF SPARE PARTS

Thermostats, temperature sensors, printed circuit boards and light sources are available for a minimum period of seven years after placing the last unit of the model on the market.

Door handles, door hinges, trays and baskets for a minimum period of seven years and door gaskets for a minimum period of 10 year, after placing the last unit of the model on the market.

## GUARANTEE

Minimum guarantee is: 2 years for EU Countries, 3 years for Turkey, 1 year for UK, 1 year for Russia, 3 years for Sweden, 2 years for Serbia, 5 years for Norway, 1 year for Morocco, 6 months for Algeria, Tunisia no legal warranty required.

## PRECAUTIONS

- If your cabinet is to be discarded, you must remove the door and leave the shelves in place. This will reduce the possibility of danger to children. And the flammable foaming needs to be disposed by professional persons.

## DECLARATION OF CONFORMITY

The manufacturer of the product/s described herein, to which this description refers, declares on its sole responsibility that the product/s meet the relevant fundamental safety, health and protection requirements of the relevant UK and EU requirements and that the corresponding test reports are available for examination by the relevant authorities and can be requested from the seller of the appliance, especially with regard to CE Declaration of Conformity issued by the manufacturer or with the manufacturer's approval.

Moreover, the manufacturer declares that the parts of the appliance described in this user manual, which come into contact with fresh food, do not contain any toxic substances.

The manufacturer works constantly at the further development of all products. Please therefore bear this in mind as the form, set up and technology are subject to change, without prior notice.

For further information about the product, please consult <https://eprel.ec.europa.eu/> or scan the QR on the energy label supplied with the appliance.

Grazie per aver acquistato questo prodotto. Prima di utilizzare il frigorifero, leggere attentamente questo manuale di istruzioni per ottimizzare il rendimento dell'elettrodomestico. Conservare tutta la documentazione per future consultazioni o per altri proprietari. Questo prodotto è destinato esclusivamente all'uso domestico o applicazioni simili, come: zone cucina per il personale di negozi, uffici e altri ambienti lavorativi,

- aziende agricole, clienti di hotel e motel e altri ambienti residenziali,
- ad es. Bed and Breakfast (B&B),
- servizi di catering e altri usi diversi dalla vendita al dettaglio.

Questo elettrodomestico deve essere utilizzato esclusivamente per la conservazione di alimenti. Altri utilizzi sono pericolosi e il produttore in questi casi non sarà responsabile. Si raccomanda di consultare le condizioni della garanzia. Per un funzionamento senza problemi e per ottimizzare il rendimento dell'elettrodomestico, leggere attentamente queste istruzioni. Il mancato rispetto delle istruzioni fornite potrebbe annullare il diritto all'assistenza gratuita durante il periodo di garanzia.

## INFORMAZIONI DI SICUREZZA

**Questa guida contiene numerose informazioni importanti per la sicurezza. Conservare queste istruzioni in un luogo sicuro per una facile consultazione durante l'uso dell'elettrodomestico.**

**Il frigorifero contiene un gas refrigerante (isobutano, R600a) e un gas isolante (ciclopentano); entrambi i gas sono altamente compatibili con l'ambiente ma sono infiammabili.**



**Attenzione: rischio di incendio**  
Se il circuito di refrigerazione è visibilmente danneggiato:

- evitare la vicinanza con fiamme libere e fonti di ignizione.
- Ventilare accuratamente l'ambiente in cui è installato l'elettrodomestico**

### AVVERTENZA!

- **Durate le operazioni di pulizia o trasporto dell'elettrodomestico,**

**fare attenzione a non toccare i cavi metallici del condensatore sul retro dell'elettrodomestico per evitare di ferirsi le dita e le mani o di danneggiare il prodotto.**

- **Questo elettrodomestico non può essere impilato con altri elettrodomestici. Non sedersi né salire sull'elettrodomestico. Non è progettato per simili utilizzi. Ci si potrebbe ferire o l'elettrodomestico potrebbe danneggiarsi.**
- **Accertarsi che il cavo di alimentazione non resti impigliato sotto l'apparecchiatura per evitare che si laceri o si danneggi.**
- **Quando l'elettrodomestico viene posizionato, fare attenzione a non danneggiare il pavimento, i tubi, il rivestimento delle pareti ecc. Non spostare l'elettrodomestico tirandolo per il coperchio o per la maniglia. Non consentire ai bambini di giocare con l'apparecchio o manomettere i controlli. In caso di inosservanza delle istruzioni, l'azienda declina qualunque responsabilità.**
- **Non installare l'elettrodomestico in luoghi umidi, unti o polverosi, e non esporlo all'acqua e alla luce solare diretta.**
- **Non installare l'elettrodomestico accanto a caloriferi o materiali infiammabili.**
- **In caso di interruzione della corrente, non aprire il coperchio. Se il blackout non supera le 20 ore, gli alimenti congelati non dovrebbero**

- subire alterazioni. Se l'interruzione della corrente dura di più, controllare il cibo e consumarlo immediatamente o ricongelarlo solo dopo averlo cotto.
- Se il coperchio del congelatore orizzontale non si riapre facilmente subito dopo che è stato chiuso, non si tratta di un problema, in quanto tale condizione dipende dalla differenza di pressione che si bilancerà entro pochi minuti consentendo nuovamente l'apertura del coperchio.
  - Collegare l'elettrodomestico all'alimentazione elettrica solo dopo aver tolto l'imballo e le protezioni per il trasporto.
  - Prima di accendere l'elettrodomestico, attendere almeno 4 ore per consentire all'olio del compressore di assestarsi nel caso in cui l'elettrodomestico sia stato trasportato in posizione orizzontale.
  - Utilizzare il congelatore solo per gli scopi previsti, ossia la conservazione e il congelamento di alimenti.
  - Non conservare medicinali o materiali di ricerca nelle cantinette. Non conservare medicinali o materiali di ricerca che richiedano un controllo rigido della temperatura di conservazione, in quanto potrebbero deteriorarsi e provocare reazioni incontrollate e pericolose.
  - Prima di qualunque intervento, scollegare il cavo di alimentazione dalla presa elettrica.
  - Quando il prodotto viene consegnato, accertarsi che non sia danneggiato e che tutti i componenti e gli accessori siano in perfette condizioni.
  - In caso di perdita nell'impianto di refrigerazione, non toccare la presa di corrente ed evitare l'uso di fiamme libere. Aprire la finestra e arieggiare l'ambiente. Rivolgersi al centro assistenza per chiedere la riparazione.
  - Non adoperare adattatori né cavi di prolunga.
  - Non tirare o piegare eccessivamente il cavo di alimentazione e non toccare la spina con le mani umide.
  - Per scongiurare il rischio di incendi o scosse elettriche, non danneggiare la spina e/o il cavo di alimentazione.
  - Se il cavo di alimentazione dell'elettrodomestico dovesse essere danneggiato, farlo sostituire dal produttore, dal suo servizio tecnico o da un tecnico qualificato, per evitare rischi.
  - Non collocare o conservare materiali infiammabili o estremamente volatili (ad es. etere, benzina, GPL, propano, bombolette per aerosol, adesivi, alcool puro), in quanto possono provocare esplosioni.
  - Non adoperare né conservare spray infiammabili (ad es. bombolette di vernice spray) accanto alle cantinette, in quanto potrebbero svilupparsi incendi o esplosioni.

- **Non collocare oggetti e/o contenitori pieni d'acqua sopra l'elettrodomestico.**
- **Si sconsiglia l'uso di prolunghe e prese multiple.**
- **Non smaltire l'elettrodomestico nel fuoco. Fare attenzione a non danneggiare il circuito/i tubi di raffreddamento dell'elettrodomestico durante il trasporto e l'uso. In caso di danni, non esporre l'elettrodomestico al fuoco o a potenziali fonti di ignizione, e ventilare immediatamente l'ambiente in cui è installato.**
- **L'impianto di refrigerazione collocato nella parte posteriore e nella parte interna delle cantinette contiene refrigerante, per cui occorre particolare attenzione a non danneggiare i tubi.**
- **Non adoperare apparecchiature elettriche all'interno dei compartimenti dell'elettrodomestico destinati alla conservazione degli alimenti, a meno che non siano del tipo consigliato dal produttore.**
- **Non danneggiare il circuito di refrigerazione.**
- **Non usare oggetti meccanici o utensili diversi da quelli consigliati dal produttore per accelerare lo sbrinamento.**
- **Non adoperare apparecchiature elettriche all'interno dei compartimenti per la conservazione degli alimenti, a meno che non siano del tipo consigliato dal produttore.**
- **Tenere libere da ostruzioni le aperture di ventilazione sull'involucro del frigorifero.**
- **Non toccare gli elementi di raffreddamento interni, soprattutto con le mani bagnate, per evitare bruciature o lesioni.**
- **Non adoperare oggetti appuntiti o affilati (ad es. coltelli o forchette) per rimuovere il ghiaccio.**
- **Non utilizzare asciugacapelli, stufe o apparecchi simili per lo sbrinamento.**
- **Non adoperare coltelli o oggetti appuntiti per rimuovere brina o ghiaccio. Il circuito del refrigerante potrebbe danneggiarsi ed eventuali fuoriuscite potrebbero provocare danni oculari o incendi.**
- **Non adoperare dispositivi meccanici o altre apparecchiature per accelerare il processo di sbrinamento.**
- **Evitare nel modo più assoluto l'uso di fiamme libere o apparecchiature elettriche (ad es. stufe, pulitrici a vapore, candele, lampade a olio e altri oggetti simili) per accelerare lo sbrinamento.**
- **Non lavare con acqua la zona del compressore, ma dopo la pulizia strofinarla con un panno asciutto per evitare la formazione di ruggine.**
- **Tenere pulita la presa di corrente, in quanto l'eccesso di residui di polvere può causare incendi.**
- **Il prodotto è progettato e realizzato esclusivamente per l'uso domestico.**
- **Qualora il prodotto venga installato**

- o utilizzato in ambienti commerciali o non residenziali, la garanzia potrebbe essere annullata.
- Il prodotto deve essere installato correttamente, posizionato e utilizzato secondo le istruzioni riportate nel manuale d'uso fornito in dotazione.
- La garanzia vale solo per i prodotti nuovi e non è trasferibile se il prodotto viene rivenduto.
- L'azienda declina qualunque responsabilità in caso di danni incidentali o consequenziali.
- La garanzia non limita in alcun modo i diritti dell'utente previsti dalla legge.
- Le cantinette non possono essere riparate dall'utente. Tutti gli interventi devono essere effettuati esclusivamente da personale qualificato.
- I bambini dai 3 agli 8 anni possono riempire e svuotare questo elettrodomestico.

**ATTENZIONE!** Durante il posizionamento dell'elettrodomestico, accertarsi che il cavo di alimentazione non sia impigliato o danneggiato

**ATTENZIONE!** Non posizionare prese portatili multiple o alimentazioni di potenza portatili nella parte posteriore dell'elettrodomestico.

Per evitare la contaminazione degli alimenti, si prega di rispettare le seguenti istruzioni

- L'apertura prolungata della porta può causare un significativo aumento della temperatura nei vani

dell'elettrodomestico.

- Pulire regolarmente le superfici che possono venire a contatto con gli alimenti e i sistemi di scarico accessibili.
- Pulire i serbatoi dell'acqua se non sono stati utilizzati per 48 ore; sciacquare l'impianto idrico collegato alla rete idrica se l'acqua non è stata prelevata per 5 giorni.
- Conservare la carne e il pesce crudo in appositi contenitori in frigorifero, in modo che non vengano a contatto con altri alimenti o che non gocciolino su di essi.
- Gli scomparti per surgelati a due stelle (se presenti nell'elettrodomestico) sono adatti alla conservazione di alimenti pre-congelati, alla conservazione o alla preparazione di gelati e alla produzione di cubetti di ghiaccio.
- Gli scomparti a una, due e tre stelle (se presenti nell'elettrodomestico) non sono adatti al congelamento di alimenti freschi.
- Se l'elettrodomestico viene lasciato vuoto per lunghi periodi di tempo, spegnere, sbrinare, pulire, asciugare e lasciare la porta aperta per evitare che si formi muffa all'interno.

**ATTENZIONE!** Durante l'uso, la manutenzione e lo smaltimento dell'elettrodomestico, prestare attenzione al simbolo sul lato sinistro, sul retro dell'elettrodomestico (pannello posteriore o compressore). È il simbolo di pericolo d'incendio. Ci sono materiali infiammabili nelle

**tubazioni del refrigerante e nel compressore. Durante l'uso, la manutenzione e lo smaltimento si prega di rimanere lontano da fonti di incendio.**

## **SICUREZZA DEI BAMBINI!**

- **Se occorre smaltire un vecchio prodotto con un lucchetto applicato allo sportello, accertarsi che venga lasciato in condizioni sicure per evitare il pericolo di intrappolamento di bambini.**
- **Questo elettrodomestico può essere utilizzato dai bambini di almeno 8 anni, da persone con ridotte capacità fisiche, sensoriali o mentali e da persone inesperte solo sotto supervisione o se hanno appreso le modalità di utilizzo sicuro dell'elettrodomestico e sono consapevoli dei relativi rischi.**
- **Impedire ai bambini di giocare con l'elettrodomestico. La pulizia e la manutenzione non devono essere effettuate dai bambini senza supervisione.**
- **Per gli apparecchi a libera installazione: «Apparecchio di refrigerazione non destinato ad essere utilizzato come apparecchio da incasso»**

## **SMALTIMENTO DEI VECCHI ELETTRODOMESTICI**



Sull'unità è riportato il simbolo di conformità alla Direttiva europea 2012/19/UE relativa allo smaltimento di apparecchiature elettriche ed elettroniche usate (WEEE).

Le apparecchiature elettriche ed elettroniche di scarto contengono sostanze inquinanti (pericolose per l'ambiente) e componenti riutilizzabili. Le apparecchiature elettriche ed elettroniche di scarto devono essere sottoposte a trattamenti specifici per rimuovere e smaltire adeguatamente tutte le sostanze inquinanti e per recuperare e riciclare i materiali.

Osservando alcune regole basilari, tutti possono contribuire a evitare danni ambientali causati dalle apparecchiature elettriche ed elettroniche di scarto:

Le apparecchiature elettriche ed elettroniche di scarto non devono essere gestite come rifiuti domestici.

Le apparecchiature elettriche ed elettroniche di scarto devono essere consegnate negli appositi punti di raccolta gestiti dagli enti comunali o da aziende regolarmente registrate. In molti paesi è prevista la raccolta a domicilio delle apparecchiature elettriche ed elettroniche di scarto di dimensioni notevoli.

In molti paesi, quando si acquista un nuovo elettrodomestico, quello vecchio può essere restituito al rivenditore che è obbligato a prelevarlo gratuitamente alla consegna di quello nuovo, purché sia di tipo equivalente e abbia le stesse funzioni di quello fornito.

### **Conformità**

L'applicazione del contrassegno **CE** sul prodotto garantisce la conformità a tutti i requisiti in materia di sicurezza, salute e ambiente previsti dalla legge.

### **RISPARMIO ENERGETICO**

Per risparmiare energia, attenersi alle seguenti raccomandazioni:

- Installare l'elettrodomestico lontano da fonti di calore, non esposto alla luce solare diretta e in un ambiente ben ventilato.
- Non introdurre alimenti caldi nel frigorifero per evitare l'aumento della temperatura interna e il funzionamento continuo del compressore.
- Per garantire un'adeguata circolazione dell'aria, non introdurre quantità eccessive di alimenti.
- In caso di accumulo di ghiaccio, sbrinare l'elettrodomestico per agevolare il trasferimento del freddo.
- In caso di assenza di energia elettrica, tenere chiuso il più possibile lo sportello del frigorifero.
- Aprire o tenere aperti gli sportelli dell'elettrodomestico per il minor tempo possibile.
- Evitare di regolare il termostato su una temperatura troppo fredda.
- Rimuovere la polvere accumulata sulla parte posteriore dell'elettrodomestico.

## PRECAUZIONI

- L'apparecchio può essere utilizzato da bambini di età superiore a 8 anni e da persone con capacità fisiche, sensoriali o mentali ridotte, oppure con mancanza di esperienza e conoscenza, solo se sorvegliati o se adeguatamente istruiti riguardo l'utilizzo sicuro dell'apparecchio e abbiano compreso gli eventuali rischi connessi.
- Non lasciare che i bambini giochino con l'apparecchio.
- Le operazioni di pulizia e di manutenzione non dovranno essere svolte da bambini senza la supervisione di un adulto.
- L'apparecchio deve essere posizionato in modo che la spina sia accessibile.
- Se il cavo di alimentazione è danneggiato, contattare il produttore, un tecnico dell'assistenza o un'altra persona qualificata per la sostituzione, al fine di evitare rischi.
- Mantenere libere da ostruzioni le aperture di ventilazione nell'involucro dell'apparecchio o nella struttura ad incasso.
- Non utilizzare dispositivi meccanici o altri strumenti diversi da quelli consigliati dal produttore per accelerare il processo di sbrinamento.
- Non danneggiare il circuito del refrigeratore.
- Non utilizzare apparecchi elettrici nei vani di conservazione degli alimenti, ad eccezione di quelli consigliati dal produttore.
- Contattare il tecnico dell'assistenza per smaltire l'apparecchio poiché è stato utilizzato un gas infiammabile.
- Se le luci sono danneggiate, contattare il produttore, un tecnico dell'assistenza o un'altra persona qualificata per la sostituzione, al fine di evitare rischi.
- Non conservare sostanze esplosive come bombolette spray con propellente infiammabile in questo apparecchio.
- Congelatore adatto per l'utilizzo all'interno di vani non riscaldati e all'esterno con temperatura non inferiore a -12 °C.
- Poiché nel congelatore sono utilizzate sostanze refrigeranti infiammabili, prestare attenzione durante l'installazione, il maneggiamento, l'assistenza e lo smaltimento dell'apparecchio.
- Negli apparecchi dotati di illuminazione interna è incorporato un interruttore. Durante l'apertura dell'apparecchio, l'illuminazione si accende automaticamente e durante la chiusura si spegne automaticamente (non fornita in tutti i modelli).
- Per le operazioni di regolazione, assicurarsi che l'apparecchio sia collegato a una presa dotata di messa a terra.



- Il simbolo  sul prodotto o sulla confezione indica che il prodotto non deve essere considerato come un normale rifiuto domestico, ma deve essere portato nel punto di raccolta appropriato per il riciclo di apparecchiature elettriche ed elettroniche. Attraverso l'appropriato smaltimento di questo prodotto si contribuisce a evitare potenziali conseguenze negative per l'ambiente e per la salute, che potrebbero derivare da uno smaltimento inadeguato del prodotto. Per informazioni più dettagliate sul riciclo di questo prodotto, contattare l'ufficio comunale, il servizio locale di smaltimento rifiuti o il negozio in cui è stato acquistato il prodotto.

## DIAGRAMMI

FIG. 1

- A Coperchio
- B Guarnizione
- C Illuminazione interna (se disponibile)
- D Congelatore
- E Vano di conservazione
- F Griglia di ventilazione
- G Pannello di controllo
- H Cestello
- I Vano compressore
- J Compressore
- K Ventola (se disponibile)
- L Condensatore posteriore (se disponibile)
- M Foro di scolo dell'acqua di sbrinamento
- N Sistema FrostShield (se disponibile)

## PRIMA DELL'UTILIZZO

- Questo apparecchio è per uso domestico ed è destinato esclusivamente alla conservazione di alimenti.
- Se dopo la rimozione dell'imballaggio, si notano danni all'apparecchio, rivolgersi al proprio rivenditore.
- L'alimentatore principale deve essere conforme alla targhetta dei dati tecnici presente sull'apparecchio.

## INSTALLAZIONE

- Rimuovere completamente l'apparecchio dall'imballaggio. Assicurarsi di aver rimosso completamente e smaltito adeguatamente tutti i materiali di imballaggio prima dell'installazione, tenendoli lontano dalla portata dei bambini.
- L'apparecchio deve essere installato in un ambiente asciutto e ben ventilato, non deve essere esposto alla luce diretta né posizionato vicino a una fonte di calore.
- Mantenere una distanza di almeno 10 cm tra l'apparecchio e la parete per permettere la ventilazione e la dispersione di calore.
- L'alimentatore deve essere conforme a quanto specificato sulla targhetta del prodotto e alle normative locali.
- Al termine dell'installazione, si consiglia di attendere almeno due ore prima di collegare l'apparecchio, in modo che il circuito del refrigeratore abbia il tempo di stabilizzarsi.

Installare il frigorifero in un luogo in cui la temperatura ambientale corrisponda alla classe climatica indicata nell'etichetta dell'apparecchio:

Classe climatica	Temperatura ambiente
SN	da 10 °C a 32 °C
N	da 16 °C a 32 °C
ST	da 16 °C a 38 °C
T	da 16 °C a 43 °C

## AVVIO

1. Inserire la spina nella presa. Tutti gli indicatori si accendono e si spengono. Quindi viene visualizzata la temperatura.
2. Attendere un'ora per far scendere la temperatura interna, quindi inserire gli alimenti nell'apparecchio.

## IMPOSTAZIONE DELLA TEMPERATURA

Premere (2) per regolare la temperatura.

Si consiglia di impostare la temperatura a -18°C.

## IMPOSTAZIONE DELLA FUNZIONE (se disponibile)

Premere (1) finché (6) si accende per attivare la funzione Super Freeze.

La funzione Fast freeze verrà disattivata automaticamente dopo 56 ore per risparmiare energia. Il consumo di energia aumenterà quando questa funzione è attiva. Durante la funzione Fast Freeze, la temperatura nel congelatore sarà di -26 ° C.

Premere (3) per 3 secondi per bloccare/sbloccare il pannello di controllo.

Premere (4) per 5 secondi per accendere/spegnere il congelatore.

## SISTEMA FROSTSHIELD (se disponibile)

Questo apparecchio è dotato di un sistema di controllo del ghiaccio (N) che consente di ridurre l'accumulo del ghiaccio all'interno del congelatore. Non bloccare il sistema in modo da ottenere il migliore risultato.

## CONGELAMENTO DEGLI ALIMENTI

- Prima di congelarli, avvolgere o sigillare gli alimenti in fogli di alluminio, contenitori ermetici o appositi sacchetti.
- Lasciare raffreddare gli alimenti caldi prima di inserirli nell'apparecchio.
- Porzioni di cibo più piccole verranno congelate in tempi più brevi. Il peso massimo consigliato per porzione è di 2,5 Kg.
- Evitare che gli alimenti caldi vengano in contatto con quelli già congelati, poiché questi ultimi potrebbero scongelarsi e il periodo di conservazione previsto non sarebbe più valido.
- Non superare la capacità dell'apparecchio indicata sulla targhetta dei dati tecnici.
- Se si decide di inserire grandi quantità di cibo fresco all'interno dell'applicazione, si consiglia di attivare la funzione Super Freeze (se disponibile) almeno 24 ore prima.

- Il tempo di conservazione per i prodotti congelati pronti varia notevolmente a seconda del tipo e del confezionamento dell'alimento. A questo proposito, seguire le istruzioni fornite dal produttore riportate sulla confezione del prodotto.

## PULIZIA E MANUTENZIONE

Assicurarsi sempre che l'alimentazione elettrica sia spenta prima di eseguire procedure di manutenzione o pulizia dell'apparecchio.

Se l'apparecchio non viene utilizzato per lunghi periodi di tempo, lasciarlo aperto per evitare la formazione di cattivi odori all'interno.

## SCONGELAMENTO

È necessario procedere allo scongelamento dell'apparecchio se lo strato di ghiaccio sulle pareti raggiunge uno spessore di 5-6 mm.

Non utilizzare oggetti elettrici, meccanici o affilati durante la rimozione dello strato di ghiaccio, a meno che non siano stati forniti o approvati dal produttore o dal centro assistenza autorizzato.

Per la rimozione del ghiaccio dalle pareti interne, utilizzare un raschietto di plastica o di legno senza angoli appuntiti. Non utilizzare mai un raschietto in metallo.

Procedere come segue:

1. Assicurarsi che l'apparecchio sia scollegato dall'alimentazione.
2. Asciugare accuratamente le mani per evitare lesioni alla pelle quando si tocca il ghiaccio (è consigliato l'utilizzo di guanti).
3. Rimuovere tutti gli alimenti dal congelatore, inserirli in un contenitore o in una borsa frigo e posizionare dei panetti termici ghiacciati sugli alimenti per mantenerli freddi, quindi riporre il contenitore o la borsa frigo in una stanza asciutta e fresca.
4. Rimuovere il tappo del foro di scolo dell'acqua (se disponibile) situato sul fondo dell'apparecchio. In alternativa, è necessario asciugare con una spugna o un telo l'acqua sciolta sul fondo del vano del congelatore.
5. Rimuovere con cura le lastre di ghiaccio nella parte più interna dell'apparecchio e lasciarle scongelare nel lavello della cucina.
6. Pulire a fondo il vano interno dell'apparecchio utilizzando acqua calda e rimuovere eventuali residui di alimenti e sostanze liquide.
7. Asciugare bene l'apparecchio con una spugna o un panno assorbente, quindi lasciarlo aerare per circa 3-4 minuti.
8. Reinscrivere il tappo del foro di scolo (se disponibile).

9. Chiudere lo sportello, reinserire la spina nella presa e accendere l'apparecchio.

10. Riporvi di nuovo i prodotti congelati.

Eseguire le operazioni di sbrinamento nel giro di due ore per evitare lo scongelamento degli alimenti e un aumento significativo della loro temperatura, che ne ridurrebbe la durata di conservazione.

## RISOLUZIONE DEI PROBLEMI

1. **La porta risulta difficile da aprire?**  
Dopo la chiusura della porta, può risultare difficoltoso riapirla per alcuni minuti. Questo è normale e sintomo che la guarnizione porta lavora correttamente. È sufficiente aspettare pochi minuti e si potrà aprire la porta agevolmente.
2. **Nessun funzionamento (l'apparecchio non funziona/non raffredda)**
  - Si è verificata un'interruzione dell'alimentazione?
  - La spina è in buono stato ed è inserita correttamente nella presa?
3. **L'apparecchio non raffredda a sufficienza/(7) o 'HH' acceso**
  - Il coperchio dell'apparecchio è chiuso correttamente?
  - È presente una notevole quantità di ghiaccio sulle pareti interne dell'apparecchio?
  - L'apparecchio è stato esposto alla luce diretta del sole o si trova nelle vicinanze di fonti di calore?
  - Sono stati inseriti troppi alimenti caldi all'interno dell'apparecchio?
  - La classe climatica si trova sulla targhetta dei dati tecnici sul retro dell'apparecchio e consente di ottenere informazioni sulle temperature ambiente per un corretto funzionamento dell'apparecchio.

Classe climatica	Temperatura ambiente
SN	da 10 °C a 32 °C
N	da 16 °C a 32 °C
ST	da 16 °C a 38 °C
T	da 16 °C a 43 °C

4. **L'apparecchio emette rumori**  
Tale rumore è generato dal funzionamento del motore all'interno del compressore e dalla circolazione del gas refrigerante nel sistema refrigerante. Tali rumori sono del tutto normali.
5. **Formazione di condensa sulle pareti esterne dell'apparecchio**  
In determinate condizioni atmosferiche, è possibile che si formi una condensa sulle pareti esterne dell'apparecchio. Si tratta di un fenomeno normale che non ha ripercussioni sul funzionamento dell'apparecchio.

## SERVIZIO POST-VENDITA

### 1. Risoluzione dei problemi da parte dell'utente

In caso di problemi, prima di contattare il centro di assistenza post-vendita autorizzato direttamente o tramite il proprio rivenditore, assicurarsi di aver osservato tutte le istruzioni e i suggerimenti forniti da questo manuale per l'utente.

### 2. Servizio di assistenza post-vendita

Per i servizi post-vendita disponibili, consultare il foglio della garanzia incluso con il prodotto.

Per ottenere una pronta assistenza, si consiglia di tenere a portata di mano i dati importanti per l'identificazione del proprio apparecchio al momento della chiamata:

- ✓ Marca dell'apparecchio
- ✓ Modello
- ✓ Numero di serie
- ✓ Genere di guasto o motivo della chiamata
- ✓ Data di acquisto
- ✓ Acquistato da/rivenditore

Per contattare l'assistenza tecnica, visitare il nostro sito Web: <https://corporate.haier-europe.com/en/>. Nella sezione "websites", scegli la marca del tuo prodotto e il tuo paese. Verrai reindirizzato al sito specifico dove potrai trovare il numero di telefono e il modulo per contattare l'assistenza tecnica.

## GARANZIA

La garanzia minima è: 2 anni per i Paesi UE, 3 anni per la Turchia, 1 anno per il Regno Unito, 1 anno per la Russia, 3 anni per la Svezia, 2 anni per la Serbia, 5 anni per la Norvegia, 1 anno per il Marocco, 6 mesi per l'Algeria, la Tunisia nessuna garanzia legale richiesta.

## DISPONIBILITÀ DEI RICAMBI

Termostati, sensori di temperatura, schede a circuiti stampati e sorgenti luminose sono disponibili per un periodo minimo di sette anni dall'immissione sul mercato dell'ultima unità del modello; maniglie e cerniere delle porte, vassoi e cesti sono disponibili per un periodo minimo di sette anni e guarnizioni delle porte per un periodo minimo di dieci anni dall'immissione sul mercato dell'ultima unità del modello;

## PRECAUZIONI

- Se il congelatore deve essere gettato, è necessario rimuovere lo sportello lasciando i ripiani in posizione, riducendo la possibilità di pericolo per i bambini. Inoltre la schiuma infiammabile deve essere smaltita da persone qualificate.

## DICHIARAZIONE DI CONFORMITÀ

Con la presente, il produttore del prodotto qui descritto e a cui si riferisce la presente dichiarazione, dichiara sotto la sua esclusiva responsabilità che questo prodotto soddisfa i requisiti di protezione, salute e sicurezza di base pertinenti alla normativa inglese e alle direttive UE esistenti in materia e che i relativi verbali di prova sono a disposizione per la valutazione da parte delle autorità competenti e possono essere richiesti dal venditore dell'apparecchio, con particolare riferimento alla Dichiarazione CE di conformità rilasciata dal produttore o previa approvazione dello stesso.

Il produttore dichiara inoltre che i componenti dell'apparecchio, che vengono a contatto con alimenti freschi e che sono descritti nel presente manuale per l'utente, non contengono alcuna sostanza tossica.

Il produttore lavora incessantemente per sviluppare ulteriormente tutti i prodotti. Questi sono pertanto soggetti a eventuali modifiche di forma, delle tecnologie e delle configurazioni senza alcun preavviso.

Per ulteriori informazioni sul prodotto, consultare <https://eprel.ec.europa.eu/> o eseguire la scansione del QR sull'etichetta energetica fornita con l'apparecchio.

Gracias por haber adquirido este producto. Antes de utilizar el frigorífico, le aconsejamos que lea atentamente este manual de instrucciones para maximizar su rendimiento. Guarde toda la documentación para consultas o propietarios futuros. Este producto deberá destinarse únicamente a usos domésticos u otras aplicaciones similares, como:

- el área de cocina para personal en tiendas, oficinas y otros entornos de trabajo,
- en casas de campo o por clientes de hoteles, moteles y otros entornos de tipo residencial,
- en establecimientos bed and breakfasts (B&B),
- para servicios de catering y usos similares no destinados a la venta al por menor.

Este aparato deberá ser destinado única y exclusivamente a la conservación de alimentos. Cualquier otro uso se considera peligroso y el fabricante no podrá ser considerado responsable de cualquier omisión. Asimismo, se recomienda leer las condiciones de garantía. Es importante leer atentamente estas instrucciones para conseguir el máximo rendimiento y un funcionamiento óptimo de su electrodoméstico. No respetar estas instrucciones podría dejar sin validez su derecho a acceder al servicio técnico gratuito durante el período de garantía.

## INFORMACIÓN DE SEGURIDAD

**Esta guía puede contener información de seguridad importante. Le sugerimos guardar estas instrucciones en un lugar seguro para poder consultarlas en el futuro y garantizar que tenga una buena experiencia con el electrodoméstico.**

**El congelador contiene un gas refrigerante (R600a: isobutano) y gas aislante (ciclopentano) que, aunque poseen una elevada compatibilidad con el medio ambiente, son inflamables.**



**Precaución: riesgo de incendio**  
**En caso de producirse daños en el circuito de refrigerante:**

- **Evite llamas desnudas y fuentes de ignición.**

**Ventile a fondo la estancia donde se encuentre situado el electrodoméstico.**

## PRECAUCIÓN

- **Durante la limpieza y el transporte, deberá tener cuidado de no tocar los cables metálicos del condensador en la parte posterior del electrodoméstico, puesto que podría lesionarse los dedos y las manos o dañar el producto.**
- **Este electrodoméstico no se puede instalar apilado sobre otro. No intente sentarse ni ponerse de pie sobre el electrodoméstico pues no ha sido diseñado para dichos usos. Podría dañar el electrodoméstico o sufrir lesiones personales.**
- **Para evitar que se produzcan cortes o daños en el cable de alimentación, asegúrese de que no quede atrapado debajo del electrodoméstico durante y después del transporte/traslado del electrodoméstico.**
- **Al colocar el electrodoméstico, tenga cuidado de no causar daños en revestimientos de suelos, tuberías, revestimientos de paredes, etc. No intente mover el electrodoméstico tirando de la puerta o del asa. No permita que los niños jueguen con el electrodoméstico ni con los controles. Nuestra empresa declina toda responsabilidad en caso de que no se sigan las instrucciones pertinentes.**
- **No instale el electrodoméstico en un lugar húmedo o sucio, ni lo exponga a la luz directa del sol o el agua.**
- **No instale el electrodoméstico cerca de calentadores o materiales inflamables.**

- En caso de fallo en el suministro eléctrico, no abra la puerta. Si el corte en el suministro eléctrico se prolonga durante menos de 20 horas, los alimentos congelados no deberían verse afectados. Si el corte se prolonga durante más tiempo, deberá procederse a la comprobación de los alimentos y consumirse de inmediato; también se pueden cocinar y volver a congelar.
- Si le resulta difícil abrir la puerta del congelador justo después de cerrarla, no se preocupe. Esto se debe a la diferencia de presión que deberá ecualizarse para permitir que la puerta vuelva a abrirse normalmente transcurridos unos minutos.
- No conecte el electrodoméstico al suministro eléctrico hasta que todos los embalajes y protectores para el transporte se hayan retirado por completo.
- Si el electrodoméstico se ha transportado en posición horizontal, proceda a colocarlo en su lugar de instalación y espere un mínimo de 4 horas antes de ponerlo en marcha para que repose el aceite del compresor.
- Este congelador solo debe utilizarse para los fines para los que ha sido concebido, a saber, el almacenamiento y la congelación de productos comestibles.
- No guarde medicamentos ni material de laboratorio en la cámara de vino.

Es posible que, al almacenar material que requiere un estricto control de la temperatura de almacenamiento, este se deteriore o que se produzca una reacción incontrolada peligrosa.

- Antes de llevar a cabo cualquier operación, desenchufe el cable de alimentación de la toma eléctrica.
- Una vez recibido, realice las comprobaciones pertinentes a fin de garantizar que el producto no presenta daños y que todos los componentes y accesorios están en perfecto estado.
- Si se advierte una fuga en el sistema de refrigeración, no toque la toma mural y no utilice llamas vivas. Abra la ventana y ventile la estancia. A continuación, llame a un centro de asistencia técnica para solicitar la reparación.
- No use cables prolongadores ni adaptadores.
- No tire en exceso del cable. No pliegue el cable. No toque el enchufe con las manos húmedas.
- No dañe el enchufe o el cable de alimentación; esto podría provocar incendios o descargas eléctricas.
- El fabricante, su servicio técnico o un técnico cualificado deben sustituir el cable de alimentación que esté dañado para evitar riesgos.
- No coloque ni almacene materiales inflamables y muy volátiles, como éter, gasolina, GLP, gas propano, aerosoles, adhesivos, alcohol puro, etc. Estos materiales pueden

- provocar una explosión.
- No utilice ni almacene aerosoles inflamables, como pintura en espray, cerca de la cámara de vino. Esto podría provocar explosiones o incendios.
  - No coloque objetos ni contenedores con agua encima del aparato.
  - No recomendamos el uso de cables prolongadores ni adaptadores con varias tomas.
  - No arroje el electrodoméstico al fuego. Tenga cuidado de no dañar las tuberías/el circuito de refrigeración del electrodoméstico durante el transporte o el uso. En caso de daños, no exponga el electrodoméstico al fuego, a una fuente de ignición potencial y ventile de inmediato la estancia donde se encuentre situado el electrodoméstico.
  - El sistema de refrigeración situado en la parte posterior e interior de la cámara de vino contiene refrigerante. Por lo tanto, evite dañar los tubos.
  - No use dispositivos eléctricos dentro de los compartimentos para alimentos del electrodoméstico, salvo que sean del tipo recomendado por el fabricante.
  - No dañe el circuito refrigerante.
  - No utilice dispositivos mecánicos u otros equipos para acelerar el proceso de descongelación, salvo aquellos recomendados por el fabricante.
  - No use dispositivos eléctricos dentro de los compartimentos para alimentos, salvo que sean del tipo recomendado por el fabricante.
  - Para evitar lesiones o quemaduras, no toque los elementos de refrigeración internos, sobre todo si tiene las manos mojadas.
  - No obstruya las aberturas de ventilación de la carcasa del electrodoméstico o de la estructura integrada.
  - No use objetos puntiagudos o afilados como cuchillos o tenedores para eliminar la escarcha.
  - No utilice secadores de pelo, estufas eléctricas u otros aparatos similares para descongelar.
  - No utilice un cuchillo o cualquier objeto afilado para eliminar escarcha o hielo. Si lo hace, el circuito refrigerante podría resultar dañado y las fugas podrían provocar incendios o daños oculares.
  - No utilice dispositivos mecánicos u otros equipos para acelerar el proceso de descongelación.
  - Evite absolutamente el uso de llamas descubiertas o equipos eléctricos para acelerar la fase de descongelación, tales como calefactores, limpiadores de vapor, velas, lámparas de aceite y similares.
  - Nunca realice un lavado con agua del compresor, simplemente pase un paño seco para evitar el óxido tras la limpieza.
  - Se recomienda mantener el enchufe limpio; cualquier exceso de polvo sobre el enchufe podría provocar un

incendio.

- Este producto está diseñado y construido únicamente para usos domésticos.
- La garantía quedará sin validez si el producto se instala o utiliza en lugares comerciales o no residenciales.
- El producto debe instalarse, ubicarse y manejarse correctamente, de acuerdo con las instrucciones contenidas en el Manual de instrucciones del usuario suministrado.
- La garantía se aplica solo a productos nuevos y no es transferible si se revende el producto.
- Nuestra empresa declina toda responsabilidad en caso de datos incidentales o emergentes.
- La garantía no afectará, en ningún caso, a sus derechos legales.
- No lleve a cabo reparaciones en la cámara de vino. Todas las intervenciones debe llevarlas a cabo únicamente personal cualificado.
- Si va a eliminar un producto antiguo con un cerrojo o un pasador instalado en la puerta, asegúrese de depositarlo en condiciones seguras que eviten que queden niños atrapados en su interior.
- Este electrodoméstico puede ser utilizado por niños de 8 años o más y por personas con capacidades físicas, sensoriales o mentales reducidas o con falta de experiencia y conocimiento, siempre y cuando estén supervisados o hayan recibido instrucciones adecuadas acerca de

**cómo utilizarlo de forma segura y entiendan los riesgos implicados.**

- Los niños no deben jugar con el aparato. Los niños sin supervisión no deben realizar operaciones de limpieza y mantenimiento.
- Bloqueos: si su frigorífico/congelador está dotado con un bloqueo, para evitar que los niños se queden atrapados, guarde la llave fuera de su alcance y no en las cercanías de la aplicación. Al eliminar un viejo frigorífico/congelador, rompa todos los bloqueos o pasadores como una medida de seguridad. Este aparato no está destinado a utilizarse como aparato encastrable.

#### DESECHAR EL ELECTRODOMÉSTICO ANTIGUO



Este electrodoméstico cumple la directiva europea 2012/19/EU en materia de Residuos de Aparatos Eléctricos y Electrónicos (RAEE).

Los RAEE contienen tanto sustancias contaminantes (que pueden conllevar consecuencias negativas para el medio ambiente) como componentes básicos (que se pueden reutilizar). Es importante que los RAEE se sometan a tratamientos específicos para eliminar y desechar adecuadamente los contaminantes y recuperar y reciclar todos los materiales.

Las personas desempeñan un papel clave a la hora de garantizar que los RAEE no se conviertan en un problema medioambiental. Para ello, es esencial seguir ciertas normas básicas:

Los RAEE no deben recibir el mismo tratamiento que los residuos domésticos.

Los RAEE deben depositarse en los puntos limpios pertinentes, gestionados por las autoridades locales o por empresas autorizadas. En muchos países, existe un servicio de recogida a domicilio de RAEE de gran tamaño.

En muchos países, al comprar un electrodoméstico nuevo, el distribuidor podría encargarse de la recogida del antiguo de forma totalmente gratuita, siempre y cuando el equipo tenga características similares y sea del mismo tipo que el equipo suministrado.

## Conformidad

Mediante la colocación de la marca  en este producto confirmamos el cumplimiento de todos los requisitos legislativos europeos relevantes en materia de seguridad, salud y medio ambiente establecidos para este producto. Los niños de 3 a 8 años de edad pueden cargar o descargar este aparato.

**ADVERTENCIA:** Cuando coloque el aparato, asegúrese de que el cable de

**ADVERTENCIA:** No sitúe varias tomas de corriente o fuentes de alimentación portátiles en la parte trasera del aparato. Para evitar que los alimentos se contaminen, respete las instrucciones siguientes.

Si la puerta permanece abierta durante mucho tiempo puede producirse un aumento importante de la temperatura en los compartimentos del aparato

Limpie periódicamente las superficies que entren en contacto con los alimentos y los sistemas de desagüe accesibles.

Limpie los depósitos de agua si no se han utilizado durante 48 horas. Enjuague el sistema de agua conectado al suministro de agua si no se ha extraído agua durante 5 días. Guarde la carne y el pescado crudos en recipientes adecuados dentro del frigorífico para que no entren en contacto con otros alimentos ni goteen.

Los compartimentos de congelación de dos estrellas (si el aparato dispone de ellos) son adecuados para conservar alimentos precongelados, guardar o hacer helados y producir cubitos de hielo.

 Los compartimentos de una, dos y tres estrellas (si el aparato dispone de ellos) no son adecuados para congelar alimentos frescos.

 Para evitar la aparición de moho, el aparato se debe apagar, descongelar, limpiar y secar, además de dejar la puerta abierta, cuando vaya a permanecer vacío durante largos periodos de tiempo.

**ADVERTENCIA:** Durante el uso, el mantenimiento y la eliminación del aparato, preste atención al símbolo situado en el lado izquierdo de la parte trasera del aparato (panel trasero o compresor).

Se trata del símbolo de aviso de incendio. En los tubos de refrigerante y el compresor hay materiales inflamables. Manténgase alejado de focos de fuego durante el uso, el mantenimiento y la eliminación del aparato.

## AHORRO ENERGÉTICO

Para reducir el consumo energético, sugerimos:

- Instalar el aparato alejado de fuentes de calor, de la luz directa del sol y en una habitación bien ventilada.
- Evitar introducir alimentos calientes en el frigorífico para no elevar la temperatura interior y, así, provocar un funcionamiento continuo del compresor.
- No sobrecargar el electrodoméstico para garantizar una buena circulación del aire.
- Descongelar el aparato en caso de un exceso de hielo a fin de facilitar la transferencia del frío.
- En caso de cortes en el suministro eléctrico, se recomienda mantener cerrada la puerta del congelador.
- Abrir o mantener abiertas las puertas del electrodoméstico el menor tiempo posible.
- Evitar ajustar el termostato en temperaturas excesivamente frías.
- Eliminar el polvo presente en la parte posterior del electrodoméstico.

## PRECAUCIONES

- Este aparato puede ser utilizado por niños de 8 años en adelante y por personas con capacidad física, psíquica o sensorial reducida, o bien, faltas de experiencia y conocimiento si se realiza bajo supervisión o se les ha dado instrucciones acerca del uso del aparato de forma segura y comprenden los riesgos que entraña.
- Los niños no deben jugar con el aparato.
- La limpieza y el mantenimiento por parte del usuario no será llevada a cabo por niños sin supervisión.
- El aparato debe situarse de manera que el enchufe quede accesible.
- Si el cable de alimentación se daña, deberá sustituirlo el fabricante, un agente del servicio técnico o personal cualificado similar, para evitar que pueda ocurrir un accidente.
- Mantenga las aperturas de ventilación libres de obstrucciones en el recinto donde esté colocado el aparato o en la estructura donde esté encastrado.
- No intente acelerar el proceso de descongelación haciendo uso de un dispositivo mecánico ni por ningún otro medio que no sea el que recomiende el fabricante exclusivamente.
- No dañe el circuito refrigerante.
- No utilice aparatos eléctricos en el interior de los compartimentos de almacenamiento de alimentos del aparato, salvo que sean del tipo recomendado por el fabricante.
- Póngase en contacto con un agente del servicio técnico para desechar el aparato, ya que contiene gas inflamable.
- Si las lámparas se dañan, deberá sustituirlas el fabricante, un agente del servicio técnico o personal cualificado similar, para evitar que pueda ocurrir un accidente.
- No almacene sustancias explosivas como latas de aerosoles con propelente inflamable dentro del aparato.
- El arcón congelador es apto para su uso en habitaciones sin calefacción y exteriores que no desciendan de los  $-12^{\circ}\text{C}$ .
- El congelador incorpora refrigerantes inflamables, preste atención durante la instalación, manipulación, mantenimiento y reciclaje del aparato.
- Los aparatos equipados con luz llevan integrados un interruptor. Cuando el congelador se abre, la luz se enciende automáticamente y se apaga cuando éste se cierra (no disponible en todos los modelos).
- Las normativas exigen que el aparato esté conectado a una toma de tierra.



- El símbolo  en el producto o en su embalaje indica que no debe ser tratado como residuo doméstico. En su lugar, deberá llevarlo al punto de recogida adecuado para el posterior reciclaje de todo el equipo electrónico y eléctrico. Asegúrese de que este aparato se desecha correctamente, ya que de esta forma ayudará a evitar posibles consecuencias negativas para el medio ambiente y la salud humana, que podrían ocurrir como consecuencia de una eliminación inapropiada de este producto. Para obtener información más detallada acerca de la forma de reciclar este producto, póngase en contacto con la oficina municipal de su localidad, con el servicio de eliminación de desechos domésticos o con la tienda en la que adquirió el producto.

## DIAGRAMAS

FIG 1.

- A Tapa
- B Junta
- C Luz interior (si está disponible)
- D Cuerpo del arcón
- E Compartimento de almacenamiento
- F Rejilla de ventilación
- G Panel de control
- H Cesta
- I Cámara compresora
- J Compresor
- K Ventilador (si está disponible)
- L Condensador posterior (si está disponible)
- M Tapón de desagüe
- N Sistema FrostShield (si está disponible)

## INFORMACIÓN PRELIMINAR

- Este aparato está diseñado únicamente para uso doméstico y para almacenar alimentos.
- Si el aparato está dañado al desembalarlo, póngase en contacto con su distribuidor.
- La red eléctrica debe ajustarse a la placa identificativa del aparato.

## INSTALACIÓN

- Desembale el aparato completamente. Asegúrese de que todos los materiales de embalado se extraen y se desechan correctamente antes de la instalación y que se mantienen fuera del alcance de los niños.
- El aparato debe instalarse en una habitación seca y bien ventilada, no debe estar expuesto a la luz directa del sol ni colocarlo cerca de una fuente de calor.
- Deje al menos 10 cm entre el aparato y la zona que lo rodea para que se ventile y el calor se disipe.
- El suministro eléctrico debe ajustarse a lo especificado en la placa identificativa y seguir las normativas locales.
- Es recomendable esperar al menos dos horas antes de enchufar el aparato después de la instalación. Esto ayuda a que el circuito de refrigerante se estabilice.

Instale el aparato en un lugar donde la temperatura ambiente corresponda a la clase climática indicada en la placa de características del aparato:

Energieklasse	Umgebungstemperatur
SN	† 10 °C bis 32 °C
N	† 16 °C bis 32 °C
ST	† 16 °C bis 38 °C
T	† 16 °C bis 43 °C

## ARRANQUE

1. Enchufe el cable a la toma de corriente. Todos los indicadores se iluminan y se apagan. A continuación, se muestra la temperatura.
2. Deje que pase una hora para permitir que baje la temperatura en el interior del aparato y, a continuación, coloque los alimentos dentro de este

## AJUSTE DE LA TEMPERATURA

Pulse (2) para ajustar la temperatura.

Se sugiere ajustar la temperatura a -18°C.

## CONFIGURACIÓN DE FUNCIONES (si está disponible)

Pulse (1) hasta que (6) se ilumine para activar la función Super Freeze.

La función Fast Freeze se apagará automáticamente después de 56 horas para ahorrar energía.

El consumo de energía aumentará cuando esta función esté activada. Durante la función Fast Freeze, la temperatura en el congelador será de -26 °C

Pulse (3) durante 3 segundos para bloquear/desbloquear el panel de control.

Pulse (4) durante 5 segundos para encender/apagar el congelador.

## SISTEMA FROSTSHIELD (si está disponible)

Este aparato está equipado con sistema Frostshield (N) que sirve para reducir la acumulación de escarcha dentro del cuerpo del arcón. No bloquee el sistema para obtener mejores resultados.

## CONGELACIÓN DE ALIMENTOS

- Envuelva o selle los alimentos en papel de aluminio, recipientes herméticos o bolsas de almacenamiento de alimentos antes de la congelación.
- Deje que la comida caliente se enfríe antes de colocarla dentro del aparato.
- La congelación de los alimentos divididos en porciones más pequeñas será más rápida. El peso máximo recomendado por porción es de 2,5 kilogramos.
- Evite colocar comida templada junto a alimentos que ya están congelados. Los alimentos ya congelados pueden descongelarse y es posible que no aguanten el tiempo de almacenamiento previsto.
- No se debe exceder la capacidad del aparato, como se muestra en la placa identificativa.
- Cuando vaya a llenar el aparato con una mayor cantidad de alimentos frescos, se recomienda activar la función Super Freeze (si está disponible) con 24 horas de antelación.

- El tiempo de almacenamiento de los productos ultracongelados adquiridos en un comercio varía según el tipo de alimento y el envasado. Por tanto, siga estrictamente las instrucciones del fabricante en el envasado.

## LIMPIEZA Y MANTENIMIENTO

Compruebe siempre que la fuente de alimentación está desactivada antes de llevar a cabo cualquier tipo de mantenimiento o limpieza en el aparato.

Si no va a utilizar el aparato por un largo periodo de tiempo, déjelo abierto para evitar los malos olores que puedan generarse en su interior.

## DESCONGELACIÓN

El aparato se debe descongelar una vez que el grosor del hielo de las paredes alcance los 5-6 milímetros.

No utilice ningún tipo de objeto mecánico, afilado o eléctrico para ayudarse en el proceso de extracción del hielo, a menos que sea un elemento suministrado o aprobado por el fabricante o por un centro de servicio técnico autorizado.

Para eliminar el hielo de las paredes internas, utilice un raspador de madera o de plástico sin bordes afilados. No utilice nunca un raspador metálico.

Realice los siguientes procedimientos:

1. Asegurarse de desenchufar el aparato.
2. Séquese bien las manos para evitar daños en la piel al entrar en contacto con el hielo (es aconsejable usar guantes).
3. Retire toda la comida congelada del aparato, póngala en un recipiente, nevera o en bolsas térmicas e introduzca bloques de hielo encima de la comida congelada para que mantenga el frío y lleve el recipiente a una habitación fresca y seca.
4. Saque el tapón de desagüe (si está disponible) situado en la parte inferior del aparato. De lo contrario, deberá secar con una esponja o con una toalla el agua acumulada por el hielo derretido en el fondo del aparato.
5. Raspe el hielo con cuidado desde el interior del aparato y póngalo en el fregadero de la cocina para que se derrita.
6. Limpie bien todo el interior del aparato, lávelo con agua templada y retire cualquier resto de alimento o líquido que encuentre.
7. Limpie el aparato con una bayeta absorbente o con una esponja hasta que quede bien seco y déjelo que se airee durante 3 o 4 minutos.
8. Vuelva a colocar el tapón del desagüe (si está disponible).

9. Cierre la puerta del aparato, enchufe el cable a la toma de corriente y póngalo en marcha.

10. Vuelva a introducir los alimentos congelados.

Para evitar que la comida congelada se descongele, realice todo el proceso de limpieza de descongelación en un tiempo máximo de dos horas para reducir cualquier aumento importante en la temperatura del alimento congelado, la cual podría acortar la vida del mismo.

## SOLUCIÓN DE PROBLEMAS

1. **¿Dificultad para abrir la puerta?**  
Dopo la chiusura della porta, puo' risultare difficoltoso riapirla per alcuni minuti. Questo e' normale e sintomo che la guarnizione porta lavora correttamente. E' sufficiente aspettare pochi minuti e si potra' aprire la porta agevolmente.
2. **No funciona (el aparato no funciona/no enfría)**
  - ¿Hay un fallo en el suministro de energía?
  - Compruebe que el cable se encuentra en buenas condiciones y que se ha conectado correctamente en el enchufe.
3. **El aparato no funciona correctamente/ (7) o 'HH' está encendido**
  - ¿La tapa del aparato está cerrada correctamente?
  - ¿Hay mucho hielo formado en las paredes interiores?
  - ¿El aparato está expuesto a la luz directa del sol o a una fuente de calor?
  - ¿Ha puesto alimentos demasiado calientes dentro del aparato?
  - La clase climática se puede consultar en la placa identificativa de la parte posterior del aparato. Ahí se especifica la temperatura ambiente a la que funcionará el aparato correctamente.

Clase climática	Temperatura ambiente
SN	+10 °C a 32 °C
N	+16 °C a 32 °C
ST	+16 °C a 38 °C
T	+16 °C a 43 °C

4. **El aparato hace ruido.**  
Este ruido se produce cuando el motor del compresor se pone en funcionamiento y también por el refrigerante que fluye por el circuito del sistema de enfriamiento. Estos ruidos son normales.
5. **Acumulación de condensación en las paredes exteriores**  
En ciertas condiciones atmosféricas, la condensación se puede acumular en las paredes externas del aparato. Esto es normal y no afecta al funcionamiento del aparato.

## SERVICIO POSVENTA

### 1. Resolución de las averías por su cuenta

Si sospecha que puede haber algún fallo, antes de ponerse en contacto con el servicio posventa directamente o a través de su distribuidor, asegúrese de que consulta todas las instrucciones y advertencias indicadas en este manual de usuario.

### 2. Servicio posventa

Consulte la tarjeta de garantía adjunta con los servicios de postventa disponibles.

Para recibir ayuda inmediata, asegúrese de que tiene preparados los siguientes datos esenciales para identificar el aparato:

- ✓ Marca del aparato
- ✓ Modelo
- ✓ Número de serie
- ✓ Problema o motivo
- ✓ Fecha de compra
- ✓ Comprado a/Proveedor

Para ponerse en contacto con la asistencia técnica, visite nuestro sitio web: <https://corporate.haier-europe.com/en/>. En la sección "websites", elija la marca de su producto y su país. Serás redirigido al sitio web específico donde podrás encontrar el número de teléfono y el formulario para contactar con la asistencia técnica.

## DISPONIBILIDAD DE REPUESTOS

Termostatos, sensores de temperatura, placas de circuitos impresos y fuentes luminosas, durante un período de, como mínimo, siete años tras la introducción en el mercado de la última unidad del modelo.

Mangos de puerta, bisagras, bandejas y cestos, durante un período de, como mínimo, siete años, y juntas de puerta durante un período de, como mínimo, diez años tras la introducción en el mercado de la última unidad del modelo;

## GARANTÍA

La garantía mínima es: 2 años para los países de la UE, 3 años para Turquía, 1 año para el Reino Unido, 1 año para Rusia, 3 años para Suecia, 2 años para Serbia, 5 años para Noruega, 1 año para Marruecos y 6 meses para Argelia. En Túnez no se requiere garantía legal."

## PRECAUCIONES

- Si va a desechar el arcón, deberá retirar la puerta y dejar los estantes en su lugar. Esto reducirá el peligro para los niños. Para deshacerse de la espuma inflamable deberá recurrir a profesionales.

## DECLARACIÓN DE CONFORMIDAD

El fabricante del producto o productos a los que se hace referencia en esta descripción declara bajo su responsabilidad absoluta, que dichos productos cumplen con las normas apropiadas de protección, salud y seguridad fundamentales establecidas por el Reino Unido y la Unión Europea y declara que los informes de las pruebas correspondientes realizadas se encuentran a disposición de las autoridades pertinentes para que éstas las examinen. Dichas pruebas podrán solicitarse al vendedor del aparato, en especial, aquéllas relacionadas con la declaración de conformidad de la CE publicadas directamente por el fabricante o con la aprobación de éste.

Además, el fabricante declara que las piezas del aparato, descritas en el manual del usuario, que están en contacto con comida fresca, no contienen ningún tipo de sustancia tóxica.

El fabricante trabaja constantemente en el desarrollo posterior de todos los productos. Tenga esto en cuenta, ya que la tecnología, las instalaciones y los formatos están sujetos a cambios sin previo aviso.

Para más información sobre el producto, consulte <https://eprel.ec.europa.eu/> o escanee el QR en la etiqueta energética suministrada con el aparato.

Täname, et ostsite selle toote.

Enne külmiku kasutamist tutvuge seadme jõudluse maksimeerimiseks hoolikalt selle kasutusjuhendiga. Hoidke kõiki dokumente hilisemaks kasutamiseks või seadme uuele omanikule üleandmiseks alles. Sügavkülmik on ette nähtud kasutamiseks kodumajapidamistes ja sarnastes kasutuskeskkondades, mille näidete hulka kuuluvad järgmised:

- personali kööginurgad kauplustes, kontorites ja muudes tööruumides;
- talumajapidamised, hotelli- ja motelli-toad ning muud majutusasutused;
- külalistemajad ja kodumajutused;
- toitlustusettevõtted ja mittekaubanduslikud kasutuskeskkonnad.

Seade on mõeldud üksnes toiduainete säilitamiseks; mis tahes muu kasutus kätkeb endas ohte ja tootja ei vastuta kaasneda võiva kahju eest. Soovitav on tutvuda ka garantiitingimustega.

## OHUTUSTEAVE

**See juhend sisaldab olulist ohutusteavet. Soovitame hoida juhendit kindlas kohas, et saaksite seda seadme kasutuskogemuse optimeerimiseks alati vaadata. Külmiku kontuuris on külmutusagens R600a (isobutaan) ja isoleer-gaas (tsüklopentaan) – need on küll keskkonnahoidlikud, kuid siiski tuleohtlikud.**



## Ettevaatust! Tulekahju oht

**Järgige külmutusagensi kontuuri kahjustumise korral järgmisi suuniseid.**

- **Jälgige, et seadme läheduses ei oleks lahtist tuld ega süüteallikaid.**  
**Tuulutage korralikult ruumi, kus seade asub.**

## HOIATUS!

- **Olge seadme puhastamisel/teisaldamisel ettevaatlik ning hoiduge seadme tagaküljel oleva kondensaatori metalltraatide puudutamisest, sest see võiks vigastada sõrmi ja käsi või kahjustada seadet.**
- **Külmik ei ole mõeldud kasutamiseks teiste seadmetega virnastatult. Ärge istuge ega seiske seadmel – külmik ei ole selleks ette nähtud. Sellega võiksid kaasneda kehavigastused või seadme kahjustused.**
- **Jälgige, et toitekaabel ei jääks seadme tõstmisel/teisaldamisel ja pärast**

paigaldamist seadme alla, et vältida toitekaabli purunemist või kahjustumist.

- Olge seadme paigutamisel ettevaatlik, et mitte kahjustada põrandat, torustikku, seinakatteid jne. Ärge liigutage seadet seda kaanest või käepidemest tõmmates. Lastel ei tohi lubada külmi-kuga mängida ega selle juhtseadiseid kasutada. Tootja ei ole asjaomaste suuniste ja hoiatuste eiramise korral vastutav.
- Ärge paigaldage seadet kohta, kus see võiks puutuda kokku niiskuse, õli, tolmu, otsese päikesevalguse või veega.
- Ärge paigaldage seadet kütetekehade või kergsüttivate ainete lähedusse.
- Voolukatkestuse korral ärge avage seadme kaant. Külmutatud toiduaineid ei tohiks mõjutada see, kui voolukatkestus kestab vähem kui 20 tundi. Kui voolukatkestus kestab kauem, tuleb toiduaineid kontrollida ning kui need on sulanud, tuleb neid koheselt tarbida või kuumtöödelda ja seejärel uuesti külmutada.
- Ärge muretsege, kui sügavkülmkasti kaant on vahetult pärast selle sulgemist raske avada. See on tingitud rõhkude erinevusest, mis ühtlustub: paari minuti möödudes tuleb uks tavapäraselt lahti.
- Eemaldage enne seadme vooluvõrku ühendamist kõik pakendi komponendid ja transportimisel kasutatud kaitsevahendid.
- Kui seadet transporditi horisontaalasendis, oodake enne selle sisselülitamist vähemalt neli tundi, et õli valguks kompressorisse.
- Sügavkülmikut tohib kasutada üksnes kavandatud otstarbel (toiduainete säilitamiseks ja külmutamiseks).
- Veinikülmikus ei tohi hoida ravimeid ega teadustöök vajalikke aineid. Kui aineid, mille säilitamisele kohalduvad ranged temperatuurinõuded.

- hoitakse selleks mittesobivas seadmes, võivad need rikneda või võivad tekkida endas ohte kätkevad prognoosimatud reaktsioonid.
- Enne mis tahes hooldustöingu tegemist lahutage toitekaabel pistikupesast.
- Veenduge seadme kättesaamisel, et see ei ole kahjustunud ning kõik osad ja tarvikud on nõuetele vastavas seisukorras.
- Külmutussüsteemi lekkekorral ärge puudutage seinakontakti ja jälgige, et seadme läheduses ei oleks lahtist tuld. Avage aken ja tuulutage ruum. Seejärel võtke seadme remondi kokku leppimiseks ühendust teeninduskeskusega.
- Ärge kasutage pikendusjuhtmeid ega adaptereid.
- Ärge tõmmake ega painutage toitekaablit ülemäära ja ärge võtke pistikust kinni märgade kätega.
- Jälgige, et pistik ega toitekaabel ei saaks kahjustada – sellega võiks kaasneda elektrilöögi või tulekahju oht.
- Toitekaabli kahjustuste korral peab selle ohtude minimeerimiseks välja vahetama tootja, tootja volitatud hooldustehnik või sarnase kvalifikatsiooniga spetsialist.
- Ärge hoidke seadmes tuleohtlikke ja lenduvaid aineid (näiteks eetrit, bensiini, veeldatud naftagaasi, propaangaasi, aerosoolpurke, liimi, puhast alkoholi jne). Need ained kätkevad endas plahvatusohtu.
- Ärge kasutage ega hoidke veinikülmiku läheduses tuleohtlikke pihusteid (näiteks pihustatavat värvi). Sellega võiks kaasneda plahvatuse või tulekahju oht.
- Ärge asetage seadmele mingeid esemeid ega veega täidetud anumaid.
- Pikendusjuhtmete ja mitmesuunaliste adapterite kasutamine ei ole soovitatav.
- Seadme kõrvaldamisel ärge visake seda tulle. Olge seadme transportimisel ja kasutamisel ettevaatlik, et

mitte kahjustada seadme jahutuskontuuri/torustikku. Kahjustuste korral veenduge, et seadme läheduses ei oleks lahtist tuld või võimalikke süüteallikaid ning tuulutage viivitamatult ruumi, kus seade asub.

- Veinikülmiku taga ja sees asuvas külmutussüsteemis on külmutusagens. Seetõttu on oluline jälgida, et seadme torustik ei saaks kahjustada.
- Ärge kasutage külmiku toiduainete hoiualades elektri-seadmeid, kui nende tüüp ei ole vastavuses tootjapoolsete soovitustega.
- Jälgige, et külmutusagensi kontuur ei saaks kahjustada.
- Ärge kasutage sulamisprotsessi kiirendamiseks mehaanilisi vahendeid ega seadmeid, kui tootja ei ole neid selleks otstarbeks soovitanud.
- Ärge kasutage külmiku toiduainete hoiualades elektri-seadmeid, kui nende tüüp ei ole vastavuses tootjapoolsete soovitustega.
- Materjali pragunemise ja viigastuste vältimiseks ei tohi puudutada sisemisi jahutuselemente, eriti siis, kui käed on märjad.
- Jälgige, et seadme korpuse või integreeritud konstruktsiooni ventilatsioonivad ei oleks blokeeritud.
- Ärge kasutage härmatise eemaldamiseks teravaid esemeid (näiteks kahvli või nuga).
- Ärge kasutage seadme sulatamisel fööni, elektrilist küttekeha ega muid elektri-seadmeid.
- Kogunenud härmatise või jää eemaldamisel ei tohi seda seadmelt noa või mõne muu terava esemega maha kraapida. Teravad vahendid võiksid kahjustada külmutusagensi kontuuri, mille lekkimine võiks põhjustada tulekahju või silmavigastusi.

- Ärge kasutage sulamisprotsessi kiirendamiseks mehaanilisi vahendeid ega muid seadmeid.
- Mitte mingil juhul ei tohi sulamisprotsessi kiirendamiseks kasutada lahtist tuld või elektriseadmeid (näiteks küttekehi, aurupuhas-tit, küünlaid, õlilampi jms).
- Kompressori puhastamisel ei tohi kasutada vett; pühkige seda rooste tekke vältimiseks pärast puhastamist kuiva riidelapiga.
- Jälgige, et pistik oleks puhas – ülemäärase tolmu kogunemisega kaasneb tulekahju oht.
- See seade on ette nähtud kasutamiseks vaid kodumajapidamistes.
- Seadme kaubanduskeskonda või mitteeluruumi-desse paigaldamine või seal kasutamine tühistab garantii.
- Seadme paigaldamise, paigutamise ja kasutamise nõuetekohasuse tagamiseks tuleb järgida seadmega kaasasolevas juhendis välja toodud suuniseid.
- Garantii kehtib üksnes uutele seadmetele ja see ei ole seadme edasimüümisel üleantav.
- Tootja ei ole mis tahes juhusliku või kaasuva kahju korral mingil moel vastutav.
- Seadmele antav garantii ei annulleeri teie seadusjärg-seid või juriidilisi õigusi.
- Ärge proovige veinikülmi-kut ise remontida.
- Remonditöid võib teostada üksnes kvalifitseeritud personal.
- Kui kõrvaldate kasutuselt vana seadme, mille uks on varustatud luku või pörklingiga, muutke see kasutus-kõlbmatuks, et mängivad lapsed ei saaks end kogemata külmikusse lukustada.
- Lapsed alates kaheksan-dast eluaastast ning piira-tud füüsiliste, sensorsete või vaimsete võimetega või

väheste kogemuste ja teadmistega isikud võivad seadet kasutada üksnes küllaldaselt järelevalvel või kui neid on juhendatud seadme ohutu kasutamise osas ning nad mõistavad seadme kasutamisega seotud ohte.

- Lapsed ei tohi seadmega mängida. Kui puhastus- ja hooldustoiminguid teevad lapsed, tuleb neid kindlasti jälgida.
- Lukud: kui külmi- kul/sügavkülmikul on lukk, hoidke võtit lastele kättesaamatus kohas ja seadmest eemal, et minimeerida mängivate laste seadmesse kinni jäämise ohtu. Vana külmiku/sügavkülmiku kasutuselt kõrvaldamisel eemaldage kaitsemeetmena seadmelt kõik lukud või pörklingid.

- Kolme kuni kaheksa aasta vanustel lastel on lubatud külmikusse toiduaineid panna ja neid sealt välja võtta.

**HOIATUS!** Seadme paigutamisel veenduge, et toitekaabel poleks kuhugi kinni jäänud ega kahjustunud.

**HOIATUS!** Jälgige, et seadme taha ei jääks portaatiivseid mitmikpistikupesasid ega teisaldatavaid toiteallikaid.

Järgige toiduainete saastumise vältimiseks alljärgnevaid juhiseid.

- Ukse pikaajalise lahtihoidmisega võib kaasneda seadme kambrite temperatuuri märkimisväärne tõus.
- Puhastage regulaarselt pindu, mis võivad puutuda kokku toidu ja äravoolusüsteemidega.
- Puhastage veepaake, kui neid ei ole 48 tundi kasutatud; loputage veevarustusega ühendatud veesüsteemi, kui viie päeva jooksul ei ole vett võetud.

- Hoidke toorest liha ja kala külmikus sobivates mahutites, et need ei puutuks kokku muude toiduainetega ning vedelik ei saaks neile nõrguda.
- Kui seadmel on kahe tärniga külmutatud toiduainete kambrid, sobivad need eelkülmutatud toiduainete säilitamiseks, jäätise tegemiseks või hoidmiseks ning jääkuubikute valmistamiseks.
- Kui seadmel on ühe, kahe ja kolme tärniga kambrid, ei sobi need värske toidu külmutamiseks.
- Kui külmik jääb pikemaks ajaperioodiks tühjaks, lülitage see välja, sulatage, puhastage ja kuivatage seade ning jätke uks lahti, et seadmes ei tekiks hallitus.

**HOIATUS! Seadme kasutamisel, hooldamisel ja kõrvaldamisel tuleb tähelepanu pöörata vasakul osutatud sümbolile, mis on kinnitatud seadme tagaküljele (tagapaneelile või kompressorile).**

Tegemist on hoiatussümboliga, mis viitab tulekahju ohule. Külmutusagensi torustikus ja kompressoris on kergsüttivaid aineid.

Jälgige seadme kasutamisel, hooldamisel ja kõrvaldamisel, et vahekaugus süüteallikatest oleks küllaldane.

- **Autonoomse seadme puhul:** see külmutusseade ei ole mõeldud kasutamiseks integreeritud seadmena.

## VANADE SEADMETE UTILISEERIMINE



Seade on märgistatud Euroopa Liidus kehtiva elektri- ja elektroonikaseadmetest tekkinud jäätmeid (elektroonikaromusid) käsitleva direktiivi 2012/19/EL kohaselt.

Elektroonikaromud sisaldavad saasteaineid, mis võivad kahjustada keskkonda, ning põhikomponente, mida saab korduskasutada. Elektroonikaromude eritõttus võimaldab saasteaineid nõuetekohaselt eemaldada ja kõrvaldada ning kõiki materjale taaskasutada ja ringlusse võtta. Üksikisikutel on oluline roll elektroonikaromudest tingitud keskkonnakahju ära hoidmisel. Järgida tuleb alljärgnevat põhiegleid.

- Elektroonikaromusid ei tohi kõrvaldada koos muude olmejäätmetega.
- Elektroonikaromud tuleb viia asjaomastesse kogumispunktidesse, mida haldavad omavalitsusüksused või registreeritud ettevõtted. Paljudes riikides on korraldatud suurte elektroonikaromude ära vedu kodumajapidamistest.

Mitmetes riikides saab uue seadme ostmisel tagastada vana seadme kauplusele, mis on kohustatud selle tasuta vastu võtma, kui seade on sama tüüpi ja sellel on ostetava seadmega samad funktsioonid.

## Nõuetele vastavus

Tootele kantud -märgis kinnitab, et seade vastab kõigile asjaomastele Euroopas kehtivatele ohutus-, tervise- ja keskkonnanõuetele, mis on sätestatud tootele kohalduvates õigusaktides.

## Energia säästmine

Optimaalse energiasäästu tagamiseks on soovitatav järgida alljärgnevaid suuniseid.

Seadet ei tohi paigaldada soojusallikate lähedusse ega kohta, kus see puutuks kokku otsese päikesevalgusega. Seadme kasutuskohas peab olema tagatud korralik ventilatsioon.

Hoiduge külmikusse kuuma toidu panemisest – sellega kaasneks seadme sisetemperatuuri tõus, mis tingiks kompressori tarbetu pidevkäituse.

Nõuetekohase õhuringluse tagamiseks ärge pange külmikusse ülemäärases koguses toiduaineid.

Sulatage seadet, kui sellesse on kogunenud jääd – see aitab tagada külmutusfunktsiooni nõuetekohasust.

Voolukatkestuse korral on soovitatav külmiku ust mitte avada.

Avage seadme ust võimalikult harva ja ärge jätke seda vajalikust kauemaks lahti.

Hoiduge temperatuuri liiga madalale sättele seadistamisest.

Eemaldage seadme tagaküljele kogunenud tolm.

## ETTEVAATUSABINÕUD

- Lapsed alates kaheksandast eluaastast ning piiratud füüsiliste, sensoorsete või vaimsete võimetega või väheste kogemuste ja teadmistega isikud võivad seadet kasutada üksnes järelevalvel või kui neid on juhendatud seadme ohutu kasutamise osas ning nad mõistavad seadme kasutamiseiga seotud ohte.
- Lapsed ei tohi seadmega mängida.
- Kui puhastus- ja hooldustoiminguid teevad lapsed, tuleb neid kindlasti jälgida.
- Seade tuleb paigutada nii, et pistik oleks ligipääsetav.
- Toitekaabli kahjustuste korral peab selle ohtude minimeerimiseks välja vahetama tootja, tootja volitatud hooldustehnik või sarnase kvalifikatsiooniga spetsialist.
- Jälgige, et seadme korpuse või integreeritud konstruktsiooni ventilatsiooniavad ei oleks blokeeritud.
- Ärge kasutage sulamisprotsessi kiirendamiseks mehaanilisi vahendeid ega seadmeid, kui tootja ei ole neid selleks otstarbeks soovitanud.
- Jälgige, et külmutusagensi kontuur ei saaks kahjustada.
- Ärge kasutage külmiku toiduainete hoiualades elektriseadmeid, kui nende tüüp ei ole vastavuses tootjapoolsete soovitustega.
- Seadme kõrvaldamiseks võtke ühendust teeninduskeskusega, sest seadmes on kasutusel tuleohtlik gaas.
- Valgusti kahjustuste korral peab selle ohtude minimeerimiseks välja vahetama tootja, tootja volitatud hooldustehnik või sarnase kvalifikatsiooniga spetsialist.
- Ärge hoidke seadmes plahvatusohtlikke aineid, näiteks tuleohtliku propellendiga aerosoolpurke.
- Sügavkülmkast sobib kasutamiseks kütteta ruumides ja kõrvalhoonetes, kus temperatuur ei lange madalamale tasemest  $-12\text{ }^{\circ}\text{C}$ .
- Sügavkülmikus on tuleohtlik külmutusagens, mistõttu tuleb seadme paigaldamisel, käsitsemisel, hooldamisel ja ringlussevõtul ettevaatlik olla.
- Mõningatel mudelitel on lülitiga varustatud valgusti. Külmiku avamisel süttib valgusti automaatselt ja see lülitub külmiku sulgemisel automaatselt välja (ei kohaldu kõigile mudelitele).
- Eeskirjade alusel peab seade olema maandatud.



- Seadmel või selle pakendil olev sümbol  viitab sellele, et seda ei tohi olmejäätmete hulka visata. Kasutuselt kõrvaldatav seade tuleb viia elektri- ja elektroonikaseadmete ringlussevõttuga tegelevasse kogumispunkti. Seadme nõuetekohane kõrvaldamine aitab vältida potentsiaalset kahju keskkonnale ja inimeste tervisele, mis võiks kaasneda seadme nõuetele mittevastava utiliseerimisega. Seadme ringlussevõttu puudutava üksikasjalikuma teabe saamiseks võtke ühendust kohaliku omavalitsusega, jäätmejaamaga või kauplusega, kust toote ostsite.

## ILLUSTRATSIOONID

### ILLUSTRATSIOON 1:

- A Kaas
- B Tihend
- C Sisevalgusti (kui mudel on sellega varustatud)
- D Korpus
- E Säilituskamber
- F Ventilatsioonirest
- G Juhtpaneel
- H Korv
- I Kompressori kamber
- J Kompressor
- K Ventilator (kui mudel on sellega varustatud)
- L Tagumine kondensaator (kui mudel on sellega varustatud)
- M Sulamisvee äravoolukork
- N Süsteem FrostShield (kui mudel on sellega varustatud)

## ENNE KASUTAMIST

- Seade on mõeldud kasutamiseks vaid kodukeskkonnas ning üksnes toiduainete säilitamiseks.
- Kui täheldate lahtipakitud seadmel kahjustusi, võtke ühendust edasimüüjaga.
- Toiteallikas peab vastama seadme andmesildil välja toodud parameetritele.

## PAIGALDAMINE

- Pakkige seade lahti. Eemaldage enne seadme paigaldamist kõik pakendi komponendid ning kõrvaldage need nõuetekohaselt või hoidke neid lastele kättesaamatus kohas.
- Seade tuleb paigaldada kuiva ja korraliku ventilatsiooniga ruumi, kus see ei puutu kokku otsese päikesevalgusega ega asu soojusallika läheduses.
- Nõuetekohase ventilatsiooni ja soojusvahetuse tagamiseks peab seadme ümber olema vähemalt 10 cm vaba ruumi.
- Elektritoide peab vastama andmesildil välja toodud spetsifikatsioonidele ja kohalikele eeskirjadele.
- Pärast seadme paigaldamist on enne selle vooluvõrku ühendamist soovitatav vähemalt kaks tundi oodata. See tagab külmutusagensi kontuuri stabiliseerumise.

Paigutage seade kohta, kus ümbritseva õhu temperatuur vastab seadme andmesildil osutatud kliimaklassile.

Kliimaklass	Ümbritseva õhu temperatuur
Subnormaalne (SN)	10 °C kuni 32 °C
Normaalne (N)	16 °C kuni 32 °C
Subtroopiline (ST)	16 °C kuni 38 °C
Troopiline (T)	16 °C kuni 43 °C

## SEADME SISSELÜLITAMINE

1. Ühendage pistik pistikupesaga. Kõik indikaatorid valgustuvad ja lülituvad välja. Pärast seda kuvatakse temperatuuri näit.
2. Laske seadme sisetemperatuuril üks tund langeda ja paigutage seejärel toiduained külmikusse.

## TEMPERATUURI SEADISTAMINE

Temperatuuri reguleerimiseks vajutage nuppu 2. Soovitatav on seadistada temperatuur sättele –18 °C.

## FUNKTSIOONIDE KASUTAMINE (kui vastav funktsioon on mudelisse integreeritud)

Vajutage kiirkülmutusfunktsiooni sisse lülitamiseks nuppu 1, kuni indikaator 6 valgustub. Kiirkülmutusfunktsioon Fast Freeze lülitub energia säästmiseks 56 tunni möödudes automaatselt välja. Selle funktsiooni kasutamine suurendab seadme energiatarvet. Kiirkülmutusfunktsiooni Fast Freeze er laktiveerimisel langetatakse sügavkülmiku temperatuur tasemeni –26 °C. Juhtpaneeli lukustamiseks/lahtilukustamiseks vajutage kolm sekundit nuppu 3. Sügavkülmiku sisse-/väljalülitamiseks vajutage viis sekundit nuppu 4.

## SÜSTEEM FROSTSHIELD (kui mudel on sellega varustatud)

Mudelisse võib olla integreeritud süsteem FrostShield (N), mis aitab vähendada härmatise kogunemist seadme sisemuses. Optimaalsete tulemuste tagamiseks jälgige, et süsteem ei oleks blokeeritud.

## TOIDUAINETE KÜLMUTAMINE

- Enne külmutamist pakendage toiduained alumiiniumfooliumisse, õhukindlatesse anumatesse või külmutuskottidesse.
- Laske kuumal toidul enne selle külmikusse asetamist jahtuda.

- Väiksemad toiduportsjonid külmuvad kiiremini. Soovituslikult võiks üks portsjon kaaluda vähem kui 2,5 kg.
- Paigutage uued toiduained sügavkülmikusse nii, et need ei puutuks kokku juba külmutatud toiduainetega. Vastasel juhul võivad külmutatud toiduained sulada, mis võiks lühendada nende säilivusaega.
- Pöörake tähelepanu seadme andmesildil välja toodud mahutavuse ja külmutusvõimsuse näitajatele.
- Kui kavatsete panna külmikusse suures koguses värskeid toiduaineid, on 24 tundi enne seda soovitatav lülitada sisse kiirkülmutusfunktsioon Super Freeze (kui vastav funktsioon on mudelisse integreeritud).
- Poest ostetud sügavkülmutatud toodete säilitusajad varieeruvad ning olenevad toiduaine liigist ja pakendist. Seetõttu tuleb kindlasti järgida pakendil välja toodud tootjapoolseid suuniseid.

## PUHASTAMINE JA HOOLDUS

Enne seadme hooldus- või puhastustoiminguid tuleb selle toide kindlasti välja lülitada.

Kui te ei kavatse seadet pikemal ajaperioodil kasutada, jätke see seadmesisese ebameeldiva lõhna tekke vältimiseks lahti.

## SULATAMINE

Seadet tuleb sulatada, kui selle seintele kogunenud härmatise ja jää kihi paksus on 5–6 mm.

Ärge kasutage jää eemaldamiseks elektrilisi, teravaid või mehaanilisi vahendeid, kui tootja ei ole neid seadme komplekti lisanud või volitatud teeninduskeskus pole nende kasutamist heaks kiitnud.

Siseseintelt jää eemaldamiseks võib kasutada teravate servadeta plastist või puidust kaabitsat. Mitte mingil juhul ei tohi selleks kasutada metallkaabitsat.

Toimige alljärgnevalt.

1. Lahutage seade vooluvõrgust.
2. Kuivatage korralikult käed, et vältida jääga kokkupuutel tekkida võivaid nahakahjustusi (soovitatav on kasutada kindaid).
3. Võtke külmutatud toiduained külmikust välja, pange need selleks sobivasse anumasse või

jahutuskasti, pange külmutatud toiduainete peale sügavkülmias olnud külmaelemendid ning hoidke toiduainetega anumast või jahutuskasti jahedas ja kuivas kohas.

4. Tõmmake välja seadme põhjal olev sulamisvee äravoolukork (kui mudel on sellega varustatud). Vastasel juhul peate seadme kambri põhja kogunevat sulamisvett švammi või rätikuga eemaldama.
5. Kraapige seadme sisemusest ettevaatlikult lahti jää ja pange see sulatamiseks köögivalamusse.
6. Puhastage seadme sisemust põhjalikult, loputage sooja veega ning eemaldage toidupritsmed ja mahavalgunud vedelik.
7. Kuivatage seadet absorbeeriva lapi või švammiga ja laske seadmel täiendavalt umbes 3–4 minutit õhu käes kuivada.
8. Pange tagasi äravoolukork (kui mudel on sellega varustatud).
9. Sulgege külmiku uks, sisestage pistik pistikupessa ja lülitage seade sisse.
10. Paigutage külmutatud toiduained tagasi külmikusse.

Külmutatud toiduainete sulamise minimeerimiseks ei tohiks seadme sulatamisprotseduur kesta kauem kui kaks tundi – see aitab vältida külmutatud toiduainete temperatuuri märkimisväärset tõusu ja nende säilivusaja lühenemist.

## VEAOTSING

1. **Külmiku uks ei tule hõlpsalt lahti.**  
Pärast ukse sulgemist võib selle uuesti avamine mõne minuti jooksul raskendatud olla. See on normaalne ja kinnitab, et uksetihend on nõuetekohases seisundis. Oodake paar minutit ja külmiku uks tuleb taas kergelt lahti.
2. **Seade ei tööta või ei külmuta toiduaineid.**
  - Kas tegemist on voolukatkestusega?
  - Kas pistik on nõuetekohases seisundis ja korralikult pistikupessa sisestatud?
3. **Seadme talitlus ei vasta nõuetele / valgustunud on indikaator 7 või kirje „HH“.**
  - Kas seadme kaas on korralikult suletud?
  - Kas siseseintele on kogunenud paks jääkiht?
  - Kas seade puutub kokku otsese päikesevalgusega või paikneb soojusallika läheduses?
  - Kas külmikusse on pandud liiga palju sooja toitu?

- Seadme tagaküljele kinnitatud andmesildil on välja toodud külmiku kliimaklass. Kliimaklass kajastab ümbritseva õhu temperatuuri vahemikku, milles seade nõuetekohaselt töötab.

Kliimaklass	Ümbritseva õhu temperatuur
Subnormaalne (SN)	10 °C kuni 32 °C
Normaalne (N)	16 °C kuni 32 °C
Subtroopiline (ST)	16 °C kuni 38 °C
Troopiline (T)	16 °C kuni 43 °C

#### 4. Seade on mürarikas.

Müra tekitavad nii töötav kompressori mootor kui ka jahutussüsteemi kontuuris voolav külmutusagens. Sellised helid on normaalsed.

#### 5. Välisseintele koguneb kondensaati.

Teatud atmosfääritingimustes võib seadme välisseintel tekkida kondensaati. See on normaalne ja ei mõjuta seadme talitlust.

## MÜÜGIJÄRGNE TEENINDUS

### 1. Kasutajapoolne tõrgete kõrvaldamine

Seadme talitlushäire kahtluse korral veenduge enne volitatud müügijärgse teenindusega otse või edasimüüja vahendusel ühendust võtmist, et olete järginud kõiki kasutusjuhendis välja toodud suuniseid ja soovitusi.

### 2. Müügijärgne teenindus

Leiate müügijärgset teenindust puudutava teabe seadmele lisatud garantiikaardilt.

Teeninduskeskusega ühendust võttes peate olema valmis jagama alljärgnevat teavet, et teeninduskeskus saaks teid kiiresti aidata.

- ✓ Seadme tootemark
- ✓ Mudel
- ✓ Seerianumber
- ✓ Probleemi kirjeldus või ühendust võtmise põhjus
- ✓ Ostukuupäev
- ✓ Seadme ostukoht/tarnija

Tehnilise toega ühendust võtmiseks avage veebileht <https://corporate.haier-europe.com/en/> ning valige asjaomane tootemark ja riik. Teid suunatakse konkreetsele veebilehele, kust leiate telefoninumbri ja vormi tehnilise toega ühendust võtmiseks.

## VARUOSADE SAADAVUS

Termostaadid, temperatuuriandurid, trükkplaadid ja valgusallikad on saadaval vähemalt seitse aastat pärast mudeli viimase seadme turustamist.

Ukse käepidemed, uksehinged, alused ja sahtlid on saadaval vähemalt seitse aastat ning uksetihendid vähemalt kümme aastat pärast mudeli viimase seadme turustamist.

## GARANTII

Minimaalne garantii on: Euroopa Liidu riikides kaks aastat, Türgis kolm aastat, Ühendkuningriigis üks aasta, Venemaal üks aasta, Rootsis kolm aastat, Serbias kaks aastat, Norras viis aastat, Marokos üks aasta, Alžeerias kuus kuud ning Tuneesias ei ole garantii andmine seaduse alusel nõutav.

## ETTEVAATUSABINÕUD

- Kui kavatsete külmiku kasutuselt kõrvaldada, eemaldage sellelt uks, kuid jätke riulid seadme sisse. See aitab vähendada mängivate lastega seonduvaid ohte. Tuleohtliku vahu peab kõrvaldama asjaomase kvalifikatsiooniga spetsialist.

## VASTAVUSDEKLARATSIOON

Käesolevas juhendis kirjeldatud seadme tootja kinnitab oma ainuvastutusel, et seade vastab asjaomastele Ühendkuningriigis ja Euroopa Liidus kehtivatele ohutuse ning tervise- ja keskkonnakaitsega seotud põhinõuetele. Seadmega tehtud vastavate testide aruanded on asjassepuutuvatele ametiasutustele hindamiseks saadaval ning neid saab küsida seadme edasimüüjalt, kes jagab soovi korral ka tootja avaldatud EÜ vastavusdeklaratsiooni või tootjapoolset heakskiidul välja antud vastavustunnistust.

Lisaks kinnitab tootja, et kasutusjuhendis kirjeldatud seadme osad, mis puutuvad kokku värskete toiduainetega, ei sisalda mürgiseid aineid.

Tootja tegeleb järjepidevalt kõigi toodete täiendavate edasiarendustega. Seetõttu võivad mudelite kuju, konstruktsioon ja neis kasutatav tehnoloogia ilma etteteatamiseta muutuda.

Toodet puudutava lisateabe saamiseks avage veebileht <https://eprel.ec.europa.eu/> või skannige toote energiamärgisel olev QR-kood.

Dėkojame, kad įsigijote šį gaminį.

Prieš naudodami šaldytuvą, atidžiai perskaitykite šias naudojimo instrukcijas, kad išnaudotumėte visas prietaiso galimybes. Saugokite visus dokumentus, jei jų prireiktų ateityje arba kitiems savininkams. Šis gaminys skirtas naudoti tik buityje arba panašioms reikmėms, pavyzdžiui:

- parduotuvių, biurų darbuotojų ir kitos darbo aplinkos virtuvėse;
- ūkiuose, viešbučių, motelių klientams ir kitoje gyvenamojoje aplinkoje;
- nakvynės su pusryčiais (B&B) paslaugas teikiančiose įstaigose;
- maitinimo ir panašioms ne mažmeninės prekybos paslaugoms.

Šis prietaisas turi būti naudojamas tik maisto produktams laikyti, o naudojimas bet kokių kitu tikslu laikomas pavojingu ir gamintojas neatsako už jokiais klaidas. Taip pat rekomenduojama atkreipti dėmesį į garantijos sąlygas.

## SAUGOS INFORMACIJA

Šiame vadove pateikiama daug svarbios saugos informacijos. Siūlome šias instrukcijas laikyti saugioje vietoje, kad prireikus jas būtų galima lengvai rasti ir perskaityti bei patogiai naudotis prietaisu. Šaldytuve yra šaldalo dujų (R600a: izobutanas) ir izoliacinių dujų (ciklopentanas), kurios puikiai suderinamos su aplinka, tačiau yra degios.



## Dėmesio: gaisro pavojus

**Jei pažeidžiamas šaldalo kontūras:**

- venkite atviros liepsnos ir uždegimo šaltinių; tinkamai išvėdinkite patalpą, kurioje įrengtas prietaisas.

## ĮSPĖJIMAS!

- Valydami ir (arba) nešdami prietaisą būkite atsargūs ir nelieskite prietaiso gale esančių metalinių kondensatoriaus laidų, nes galite susižeisti pirštus ir rankas arba sugadinti gaminį.
- Ant šio prietaiso negalima dėti kitų prietaisų. Nebandykite atsisėsti ar atsistoti ant prietaiso – jis nėra tam skirtas. Galite susižaloti arba sugadinti prietaisą.
- Perstatydami / gabendami prietaisą įsitikinkite, kad maitinimo laidas nėra įstrigęs po prietaisu, kad jo ne- nutrauktumėte ir nepažeistumėte.

- Pastatydami prietaisą būkite atsargūs, kad nepažeistumėte grindų dangos, vamzdžių, sienų dangos ir pan. Netraukite prietaiso suėmę už dangčio arba rankenos. Neleiskite vaikams žaisti su prietaisu ar gadinti valdiklių. Mūsų įmonė nepriima atsakomybės, jei nesilaikoma nurodymų.
- Nejrenkite prietaiso drėgnose, dulkėtose vietose arba tokiose vietose, kuriose gausu riebalų, ir saugokite jį nuo tiesioginių saulės spindulių ir vandens.
- Nejrenkite prietaiso šalia šildytuvų ar degių medžiagų.
- Jei sugedo maitinimas, neatidarykite dangčio. Jei gedimas trunka trumpiau nei 20 valandų, užšaldyti maisto produktai neturėtų nukentėti. Jei gedimas trunka ilgiau, maisto produktus reikia nedelsiant patikrinti ir suvartoti arba termiškai apdorojus vėl užšaldyti.
- Jei pastebėjote, kad skrynios tipo šaldiklio dangtį sunku atidaryti vos jį uždarius, nesijaudinkite. Taip yra dėl slėgio skirtumo, kuris po kelių minučių susilygins ir dangtį bus galima atidaryti įprastai.
- Neprijunkite prietaiso prie elektros tinklo, kol nenuimtos visos pakavimo medžiagos ir transportavimo apsaugos priemonės.
- Prieš įjungdami, palikite gaminį pastovėti bent 4 valandas kol nusistovės kompresoriaus alyva, jei jis buvo gabenamas horizontaliai.
- Šį šaldiklį galima naudoti tik pagal paskirtį (pvz., valgomiems maisto produktams laikyti ir užšaldyti).
- Vyno šaldytuvuose nelaikykite vaistų ar tyrimams skirtų medžiagų. Medžiagų, kurių laikymo temperatūrą reikia tiksliai kontroliuoti.

- kokybė gali pablogėti arba įvykti nekontroliuojama reakcija, dėl kurios gali kilti pavojus.
- Prieš atlikdami bet kokius veiksmus, ištraukite maitinimo laidą iš maitinimo lizdo.
- Pristatymo metu patikrinkite, ar gaminys nepažeistas ir ar visos dalys bei priedai yra nepriekaištingos būklės.
- Jei šaldymo sistemoje pastebimas nuotėkis, nelieskite sieninio elektros lizdo ir nenaudokite atviros ugnies. Atidarykite langą ir įleiskite oro į patalpą. Tada kreipkitės į techninės priežiūros skyrių ir paprašykite atlikti remontą.
- Nenaudokite ilginamųjų laidų ar adapterių.
- Netraukite ir nesulankstykite maitinimo laido, taip pat nelieskite kištuko drėgnomis rankomis.
- Nepažeiskite kištuko ir (arba) maitinimo laido; tai gali sukelti elektros smūgį arba gaisrą.
- Jei maitinimo laidas pažeistas, jį turi pakeisti gamintojas, jo techninės priežiūros atstovas arba panašią kvalifikaciją turintis asmenys, kad būtų išvengta pavojaus.
- Į prietaisą nedėkite ir jame nelaikykite degių ir labai lakių medžiagų, tokių kaip eteris, benzinas, suskystintos naftos dujos, propano dujos, aerosoliniai purškikliai, klijai, grynas alkoholis ir kt. Šios medžiagos gali sukelti sprogimą.
- Nenaudokite ir nelaikykite degių purškiklių, pavyzdžiui, purškiamų dažų, šalia vyno šaldytuvų. Tai gali sukelti sprogimą arba gaisrą.
- Ant prietaiso viršaus nedėkite daiktų ir (arba) indų su vandeniu.
- Nerekomenduojame naudoti ilginamųjų laidų ir adapterių su keliais kištukais.

- Neutilizuokite prietaiso į ugnį. Pasirūpinkite, kad transportuodami ir naudodami prietaisą nepažeistumėte jo aušinimo kontūro ir (arba) vamzdžių. Jei prietaisas būtų pažeistas, nestatykite jo greta ugnies, galimo užsidegimo šaltinio ir nedelsdami išvėdinkite patalpą, kurioje yra prietaisas.
- Vyno šaldytuvų viduje ir galinėje dalyje esančioje šaldymo sistemoje yra šaldalo. Todėl stenkitės nepažeisti vamzdžių.
- Nenaudokite elektros įrenginių šio prietaiso maisto produktų laikymo skyriuose, nebent jie atitinka gamintojo rekomendaciją.
- Nepažeiskite šaldalo kontūro.
- Nenaudokite mechaninių įtaisų ar kitų priemonių atitirpinimo procesui greitinti, išskyrus gamintojo rekomenduojamas priemones.
- Nenaudokite elektros įrenginių šio prietaiso maisto produktų skyriuose, nebent jie atitinka gamintojo rekomendaciją.
- Nelieskite vidinių vėsinimo elementų, ypač šlapiomis rankomis, kad neįtrūktų oda ir nesusižeistumėte.
- Ventiliacijos angos, esančios prietaiso korpuse arba įmontuotoje konstrukcijoje, turi likti neuždengtos.
- Šerkšniui pašalinti nenaudokite smailių ar aštrių daiktų, tokių kaip peiliai ar šakutės.
- Norėdami atitirpinti prietaisą, niekada nenaudokite plaukų džiovintuvų, elektrinių šildytuvų ar kitų panašių elektros prietaisų.
- Nenaudokite peilio ar aštrių daiktų susidariusiam šerkšniui pašalinti. Jais galite pažeisti šaldalo kontūrą, o nutekėjęs skystis gali sukelti gaisrą arba pažeisti akis.

- Atitirpinimo procesui pagreitinti nenaudokite mechaninių prietaisų ar kitos įrangos.
- Atitirpinimo etapui pagreitinti niekada nenaudokite atviros liepsnos ar elektros įrangos, pavyzdžiui, šildytuvų, garų valytuvų, žvakių, aliejinių lempų ir panašių prietaisų.
- Niekada nenaudokite vandens kompresoriui plauti; baigę valyti kruopščiai nuvalykite jį sausa šluoste, kad nesusidarytų rūdžių.
- Rekomenduojama, kad kištukas būtų švarus, nes dulкės ant kištuko gali tapti gaisro priežastimi.
- Gaminys suprojektuotas ir pagamintas tik buitiniam naudojimui.
- Garantija negalios, jei gaminys bus įrengiamas arba naudojamas komercinėse arba negyvenamosios paskirties buitinėse patalpose.
- Gaminį reikia įrengti, pastatyti ir eksploatuoti teisingai, pagal naudotojo instrukcijų knygelėje pateiktus nurodymus.
- Garantija taikoma tik naujiems gaminiams ir nėra perduodama, jei gaminys perparduodamas.
- Mūsų įmonė neprisiima jokios atsakomybės už atsitiktinę ar netiesioginę žalą.
- Garantija jokia būdu nesumenkina jūsų įstatyminių ar juridinių teisių.
- Neremontuokite vyno šaldytuvo patys.
- Visas intervencijas turi atlikti tik kvalifikuotas personalas.
- Jei išmetate seną gaminį su durelėse įmontuota spyna ar užraktu, pasirūpinkite, kad jis būtų paliktas saugioje būklėje ir į jį negalėtų patekti vaikai.
- Šį prietaisą gali naudoti vaikai nuo 8 metų ir asmenys, kurių fiziniai, jutiminiai ar

protiniai gebėjimai yra riboti arba kurie neturi patirties ir žinių, jei jie prižiūrimi arba jiems duoti nurodymai, kaip saugiai naudoti prietaisą, ir jie supranta su tuo susijusius pavojus.

- Vaikams draudžiama žaisti su prietaisu. Vaikai be priežiūros negali valyti ir tvarkyti šio prietaiso.
- Užraktai: jei šaldytuve-šaldiklyje įmontuotas užraktas, laikykite raktelį nepasiekiamoje vietoje ir atokiau nuo prietaiso, kad vaikai neužstrigtų prietaise. Utilizuodami seną šaldytuvą-šaldiklį, saugumo sumetimais nuimkite visus senus užraktus ar sklėsčius.
- Vaikams nuo 3 iki 8 metų leidžiama sudėti ir išimti produktus iš šio prietaiso.

**ĮSPĖJIMAS!** Pastatydami prietaisą įsitikinkite, kad maitinimo laidas neįstrigęs ir nepažeistas.

**ĮSPĖJIMAS!** Už prietaiso nelaikykite kelių nešiojamųjų kištukinių lizdų arba nešiojamųjų maitinimo šaltinių.

Kad maisto produktai neužsiterštų, laikykitės toliau pateiktų instrukcijų.

- Ilgai laikant dureles atidarytas, gali labai pakilti temperatūra prietaiso skyriuose.
- Reguliariai valykite paviršius, kurie gali liestis su maistu, ir pasiekiamas drenažo sistemas.
- Išplaukite vandens talpyklas, jei jos nebuvo naudojamos 48 valandas; praplaukite vandens sistemą, prijungtą prie vandens šaltinio, jei vanduo nebuvo tiekiamas 5 dienas.
- Žalią mėsą ir žuvį laikykite tinkamose talpyklose šaldytuve, kad nesiliestų su kitais maisto produktais ir ant jų nelašėtų skystis.
- Dviejų žvaigždučių šaldyto maisto skyriai (jei yra prietaise) tinka iš anksto užšal-

dytam maistui laikyti, ledams laikyti ar gaminti ir ledo kubeliams gaminti.

- Vienos, dviejų ir trijų žvaigždučių skyriai (jei yra prietaise) netinka šviežiam maistui šaldyti.
- Jei prietaisas ilgai bus tuščias, išjunkite, atitirpinkite, išvalykite, išdžiovinkite ir palikite dureles atidarytas, kad viduje neatsirastų pelėsių.

**ĮSPĖJIMAS!** Prietaisą naudodami, atlikdami jo techninę priežiūrą ar utilizuodami atkreipkite dėmesį į simbolį (panašų į pavaizduotą kairėje), esantį prietaiso galinėje dalyje (ant galinės sienelės arba kompresoriaus).

Šis simbolis įspėja apie gaisrą. Šaldalo vamzdžiuose ir kompresoriuje yra degių medžiagų.

Prietaiso naudojimo, techninės priežiūros ir šalinimo metu venkite ugnies šaltinių.

- Laisvai pastatomam prietaisui: šis šaldytuvas nėra pritaikytas įmontuoti.

## SENŲ PRIETAISŲ UTILIZAVIMAS



Šis prietaisas paženklintas pagal Europos direktyvą 2012/19/ES dėl elektros ir elektroninės įrangos atliekų (EEĮA).

EEĮA atliekas sudaro taršios medžiagos (kurios gali būti žalingos aplinkai) ir pagrindinės sudedamosios dalys (kurias galima naudoti pakartotinai). EEĮA svarbu tinkamai tvarkyti, pašalinant ir tinkamai utilizuojant visus teršalus, o visas medžiagas vėl naudojant ir perdirbant. Žmonių vaidmuo labai svarbus užtikrinant, kad elektros ir elektroninės įrangos atliekos netaptų aplinkosaugos problema. Būtina laikytis kelių pagrindinių taisyklių:

- EEĮA negalima neišmesti su buitinėmis atliekomis;
- EEĮA reikia perduoti atitinkamiems savivaldybės arba registruotų įmonių tvarkomiems surinkimo punktam. Daugelyje šalių didelės EEĮA atliekos gali būti paaimamos iš namų.

Daugelyje šalių perkant naują prietaisą senąjį galima grąžinti pardavėjui, kuris turi nemokamai priimti tiek lygiavertės rūšies ir tų pačių funkcijų įrenginių, kiek yra perkama.

## Atitiktis

Prietaisą paženklindami šiuo ženklu  patvirtiname, kad jis atitinka visus Europos saugos, sveikatos ir aplinkosaugos reikalavimus, kurie šiam gaminiui taikomi pagal galiojančius teisės aktus.

## Energijos taupymas

Patarimai, kaip taupyti energiją

Prietaisą įrenkite atokiau nuo šilumos šaltinių, saugokite nuo tiesioginių saulės spindulių ir laikykite gerai vėdinamoje patalpoje.

Į šaldytuvą nedėkite karšto maisto, kad nepakiltų vidaus temperatūra ir kompresorius neturėtų nepertraukiamai veikti.

Šaldytuvo neperpildykite produktais, kad užtikrintumėte pakankamą oro cirkuliaciją.

Atitirpinkite prietaisą, jei apledėjo, kad geriau pasiskirstytų šaltis.

Nutrūkus elektros tiekimui, patartina laikyti šaldytuvo dureles uždarytas.

Kuo trumpiau laikykite prietaiso dureles atidarytas.

Nenustatykite per žemos temperatūros.

Pašalinkite dulkes nuo prietaiso galinės dalies.

## ATSARGUMO PRIEMONĖS

- Šį prietaisą gali naudoti vaikai nuo 8 metų ir asmenys, kurių fiziniai, jutiminiai ar protiniai gebėjimai yra riboti arba kurie neturi patirties ir žinių, jei jie prižiūrimi arba jiems duoti nurodymai, kaip saugiai naudoti prietaisą, ir jie supranta su tuo susijusius pavojus.
- Vaikai negali žaisti su prietaisu.
- Vaikai be priežiūros negali valyti ir tvarkyti šio prietaiso.
- Prietaisas turi būti pastatytas taip, kad kištukas būtų pasiekiamas.
- Jei maitinimo laidas pažeistas, jį turi pakeisti gamintojas, jo techninės priežiūros atstovas arba panašią kvalifikaciją turintis asmenys, kad būtų išvengta pavojaus.
- Ventilacijos angos, esančios prietaiso korpuse arba įmontuotoje konstrukcijoje, turi likti neuždengtos.
- Nenaudokite mechaninių įtaisų ar kitų priemonių atitirpinimo procesui greičinti, išskyrus gamintojo rekomenduojamas priemones.
- Nepažeiskite šaldalo kontūro.
- Nenaudokite elektros įrenginių šio prietaiso maisto produktų laikymo skyriuose, nebent jie atitinka gamintojo rekomendaciją.
- Norėdami utilizuoti prietaisą, kreipkitės į techninės priežiūros atstovą, kadangi jame buvo naudojamos degios plėtimo dujos.
- Jei apšvietimo lemputės perdegė, jas turi pakeisti gamintojas, jo techninės priežiūros atstovas arba panašios kvalifikacijos asmenys, kad būtų išvengta pavojaus.
- Šiame prietaise nelaikykite sproglių medžiagų, pvz., aerolių skardinių su skystais degalais.
- Skrynios tipo šaldiklis tinka naudoti nešildomose patalpose ir ne žemesnėje kaip  $-12\text{ }^{\circ}\text{C}$  temperatūroje.
- Kadangi šaldiklyje naudojamas degus šaldalas, būkite atsargūs montuodami, tvarkydami, prižiūradami ir utilizuodami prietaisą.
- Prietaisuose su apšvietimu įmontuotas jungiklis. Atidarius prietaisą, lemputė automatiškai įsijungia, o uždarius – automatiškai išsijungia (įrengta ne visuose modeliuose).
- Pagal reglamentą reikalaujama, kad prietaisas būtų įžemintas.



- Šis simbolis  ant gaminio arba jo pakuotės rodo, kad gaminio negalima utilizuoti kartu su buitinėmis atliekomis. Jį reikia pristatyti į atitinkamą surinkimo punktą elektros ir elektroninės įrangos perdirbimui. Užtikrindami tinkamą šio gaminio utilizavimą, padėsite išvengti galimų neigiamų pasekmių aplinkai ir žmonių sveikatai, kurių priešingu atveju galėtų sukelti netinkamas šio gaminio utilizavimas. Norėdami gauti išsamesnės informacijos apie šio gaminio perdirbimą, kreipkitės į vietos miesto savivaldybę, buitinių atliekų šalinimo tarnybą ar parduotuvę, kurioje įsigijote gaminį.

## SCHEMOS

- 1 PAV.
- A Dangtis
- B Tarpiklis
- C Vidaus apšvietimas (jei yra)
- D Korpusas
- E Produktų laikymo skyrius
- F Ventiliacijos grotelės
- G Valdymo skydelis
- H Krepšelis
- I Kompresoriaus kamera
- J Kompresorius
- K Ventilatorius (jei yra)
- L Galinis kondensatorius (jei yra)
- M Atitirpinto vandens išleidimo angos kamštis
- N „FrostShield“ sistema (jei yra)

## PRIEŠ NAUDOJIMĄ

- Šis prietaisas skirtas tik buitiniam naudojimui ir tik maisto produktams laikyti.
- Jei išpakuotas prietaisas yra pažeistas, kreipkitės į pardavėją.
- Maitinimo šaltinis turi atitikti nurodytą prietaiso techninių duomenų lentelėje.

## ĮRENGIMAS

- Visiškai išpakuokite prietaisą. Prieš montuodami užtikrinkite, kad visos pakavimo medžiagos būtų pašalintos ir tinkamai išmestos bei laikomos vaikams nepasiekiamoje vietoje.
- Prietaisas turi būti įrengtas sausoje, gerai vėdinamoje patalpoje, apsaugotoje nuo tiesioginių saulės spindulių ir nestatomas šalia šilumos šaltinių.
- Aplink prietaisą palikite bent 10 cm atstumą, kad užtikrintumėte ventiliaciją ir šilumos išsisklaidymą.
- Tiekama elektros energija turi atitikti techninių duomenų lentelėje nurodytus reikalavimus ir vietos taisykles.
- Prieš prijungiant prietaisą prie elektros tinklo rekomenduojama palaukti bent dvi valandas. Tai padeda šaldalo grandinei stabilizuotis.

Įrenkite prietaisą tokioje vietoje, kurioje aplinkos temperatūra atitiks prietaiso techninių duomenų lentelėje nurodytą klimato klasę.

Klimato klasė	Aplinkos temperatūra
SN	Nuo +10 °C iki 32 °C
N	Nuo +16 °C iki 32 °C
ST	Nuo +16 °C iki 38 °C
T	Nuo +16 °C iki 43 °C

## PALEIDIMAS

1. Įkiškite kištuką į lizdą. Visi indikatoriai įsižiebia ir išsijungia. Tada rodoma temperatūra.
2. Palaukite vieną valandą, kol temperatūra prietaiso viduje nukris, tada sudėkite maisto produktus į prietaisą.

## TEMPERATŪROS NUSTATYMAS

Norėdami reguliuoti temperatūrą, paspauskite (2). Siūloma nustatyti -18 °C temperatūrą.

## FUNKCIJOS NUSTATYMAS (jei yra)

Spauskite (1), kol įsižiebs (6), kad galėtumėte įjungti intensyvaus šaldymo funkciją „Super Freeze“.

Siekiant sutaupyti energijos, greitojo užšaldymo funkcija „Fast Freeze“ bus automatiškai išjungta po 56 valandų. Kai veikia ši funkcija, energijos sunaudojama daugiau. Veikiant greitojo užšaldymo funkcijai „Fast Freeze“, temperatūra šaldiklyje bus -26 °C.

Norėdami užrakinti / atrakinti valdymo skydelį, paspauskite (3) ir palaikykite 3 sekundes.

Norėdami įjungti / išjungti šaldiklį, paspauskite (4) ir palaikykite 5 sekundes.

## „FROSTSHIELD“ SISTEMA (jei yra)

Šiame prietaise yra „Frostshield“ sistema (N), kuri padeda sumažinti šalčio kaupimąsi korpuso viduje. Neblokuokite sistemos, kad ji veiktų geriausiai.

## MAISTO PRODUKTŲ ŠALDYMAS

- Prieš užšaldydami maistą supakuokite į aliuminio foliją, sudėkite į sandarius indelius arba maišelius maistui laikyti.
- Prieš sudedant į prietaisą karštas maistas turi atvėsti.
- Maisto produktai mažomis porcijomis užšąla greičiau. Rekomenduojamas didžiausias porcijos svoris yra 2,5 kg.
- Stenkitės, kad šalti maisto produktai nesiliestų su jau užšaldytu maistu. Užšaldytas maistas gali atitirpti ir jo numatytoji laikymo trukmė gali sutrumpėti.
- Neviršykite prietaiso šaldymo pajėgumo, nurodyto techninių duomenų lentelėje.

- Jei į prietaisą ketinama sudėti didesnį kiekį šviežių maisto produktų, rekomenduojama prieš 24 valandas įjungti funkciją „Super Freeze“ funkciją (jei ji yra).
- Nusipirktų stipriai užšaldytų produktų laikymo trukmė būna skirtinga ir priklauso nuo produkto tipo bei jo pakuotės. Todėl griežtai laikykitės ant pakuotės pateiktų gamintojo nurodymų.

## VALYMAS IR PRIEŽIŪRA

Prieš atlikdami bet kokią prietaiso techninę priežiūrą ar valymą, visada įsitikinkite, kad maitinimo šaltinis yra išjungtas.

Jei ketinate palikti prietaisą nenaudojamą ilgesnį laiką, laikykite jį atidarytą, kad viduje nesikaupytų nemalonių kvapų.

## ATITIRPINIMAS

Kai ant prietaiso sienelių susiformuoja 5–6 mm ledo sluoksnis, prietaisą reikia atitirpinti.

Ledui atitirpinti nenaudokite jokių elektrinių, aštrių ar mechaninių daiktų, išskyrus tuos, kuriuos pateikė arba patvirtino gamintojas ar įgaliotasis techninės priežiūros centras.

Norėdami pašalinti ledą nuo vidinių sienelių, naudokite plastikinį arba medinį grandiklį be aštrių briaunų. Niekada nenaudokite metalinio grandiklio.

Atlikite toliau nurodytus veiksmus.

1. Būtinai atjunkite prietaisą nuo elektros tinklo.
2. Kruopščiai nusausinkite rankas, kad nepažeistumėte odos dėl sąlyčio su ledu (patartina mūvėti pirštines).
3. Išimkite visą užšaldytą maistą iš prietaiso, sudėkite jį į indą ar šaldymo dėžutę, ant užšaldyto maisto uždėkite ledo blokelius, kad maistas išliktų labai šaltas, ir pastatykite indą arba šaldymo dėžutę vėsioje, sausoje patalpoje.
4. Ištraukite prietaiso apačioje esantį vandens išleidimo kamštį (jei yra). Priešingu atveju kempine arba rankšluosčiu nuvalykite prietaiso dugne susikaupusį ištirpusį vandenį.
5. Atsargiai nugrandykite ledą nuo prietaiso vidaus ir sudėkite į virtuvės kriauklę, kad atitirptų.
6. Kruopščiai išvalykite prietaiso vidų, nuplaukite jį šiltu vandeniu ir pašalinkite visus išsiliejusius maisto produktus ar skysčius.

7. Nuvalykite prietaisą sugeriančia šluoste arba kempine, kruopščiai nusausinkite ir palikite vėdintis maždaug 3–4 minutes.

8. Vėl įdėkite išleidimo angos kaištį (jei yra).

9. Uždarykite prietaiso dureles, įstatykite kištuką į lizdą ir įjunkite prietaisą.

10. Dabar vėl sudėkite šaldytus maisto produktus.

Kad šaldyti maisto produktai neatitirptų, prietaiso atitirpinimo procedūrą atlikite ne daugiau kaip per dvi valandas, kad labai nepakiltų užšaldyto maisto temperatūra ir nesutrumpėtų jo laikymo trukmė.

## TRIKČIŲ ŠALINIMAS

### 1. Durelės sunkiai atsidaro?

Uždarius dureles, kelias minutes jas gali būti sunku vėl atidaryti. Tai normalu ir reiškia, kad durelių sandariklis veikia tinkamai. Palaukite kelias minutes ir galėsite lengvai atidaryti dureles.

### 2. Neveikia (prietaisas neveikia / nešąla)

- Ar sutriko elektros tiekimas?
- Ar kištukas yra geros būklės ir tinkamai prijungtas prie lizdo?

### 3. Prietaisas veikia netinkamai / šviečia (7) arba „HH“

- Ar tinkamai uždarytas prietaiso dangtis?
- Ar ant vidinių sienelių formuojasi daug ledo?
- Ar prietaisą veikia tiesioginiai saulės spinduliai ar šilumos šaltinis?
- Ar į prietaisą sudėta per daug šiltų maisto produktų?
- Klimato klasės informaciją galima rasti prietaiso galinėje dalyje esančioje techninių duomenų lentelėje. Joje nurodoma aplinkos temperatūra, kuriai esant prietaisas veiks tinkamai.

Klimato klasė	Aplinkos temperatūra
SN	Nuo +10 °C iki 32 °C
N	Nuo +16 °C iki 32 °C
ST	Nuo +16 °C iki 38 °C
T	Nuo +16 °C iki 43 °C

### 4. Prietaisas skleidžia triukšmą

Šis triukšmas sklinda veikiant kompresoriaus varikliui, taip pat dėl aušinimo sistemos kontūre tekančio šaldalo. Šis triukšmas yra normalus reiškinys.

## 5. Ant išorinių sienelių kaupiasi kondensatas

Esant tam tikroms atmosferos sąlygoms, kondensatas gali susidaryti ant išorinių prietaiso sienelių. Tai normalu ir neturės įtakos prietaiso veikimui.

## GARANTINIS APTARNAVIMAS

### 1. Gedimų šalinimas savarankiškai

Jei įtariate kokį nors gedimą, prieš kreipdamiesi į patvirtintą garantinio aptarnavimo tarnybą tiesiogiai arba per prekybos atstovą, įsitikinkite, kad laikėtės visų šiame naudotojo vadove pateiktų nurodymų ir patarimų.

### 2. Garantinis aptarnavimas

Informacijos apie galimas garantinio aptarnavimo paslaugas pateikta pridedamoje garantinėje kortelėje.

Norėdami gauti skubios pagalbos, būtinai turėkite pasiruošę šiuos svarbius duomenis, kad būtų galima identifikuoti jūsų prietaisą:

- ✓ Prietaiso prekės ženklas
- ✓ Modelis
- ✓ Serijos numeris
- ✓ Problema arba priežastis
- ✓ Pirkimo data
- ✓ Įsigyta iš tiekėjo

Norėdami susisiekti su technine pagalba, apsilankykite mūsų svetainėje: <https://corporate.haier-europe.com/en/>. Skiltyje „svetainė“ pasirinkite savo gaminio prekės ženklą ir savo šalį. Būsime nukreipti į konkrečią svetainę, kurioje rasite telefono numerį ir formą, skirtą susisiekti su technine pagalba.

## GALIMYBĖS ĮSIGYTI ATSARGINIŲ DALIŲ

Termostatus, temperatūros jutiklius, spausdintines plokštes ir šviesos šaltinius galima įsigyti ne trumpiau kaip septynerius metus nuo paskutinio modelio įrenginio pateikimo į rinką.

Durelių rankenos, durelių vyriai, padėklai ir krepšiai – ne trumpiau kaip septynerius metus, o durelių tarpikliai – ne trumpiau kaip 10 metų nuo paskutinio modelio įrenginio pateikimo į rinką.

## GARANTIJA

Minimali garantijos trukmė yra: 2 metai ES šalims, 3 metai Turkijai, 1 metai JK, 1 metai Rusijai, 3 metai

Švedijai, 2 metai Serbijai, 5 metai Norvegijai, 1 metai Marokui, 6 mėnesiai Alžyriui, Tunisui teisinė garantija nereikalinga.

## ATSARGUMO PRIEMONĖS

- Jei jūsų šaldiklį reikia utilizuoti, išimkite dureles, o lentynas palikite įstatytas. Tai sumažins vaikams keliamą pavojų. Degiąsias putas turi utilizuoti profesionalai.

## ATITIKTIES DEKLARACIJA

Šiame dokumente aprašyto (-ų) gaminio (-ių) gamintojas, prisiimdamas visą atsakomybę, pareiškia, kad šis (-ie) gaminys (-iai) atitinka susijusius pagrindinius Jungtinės Karalystės ir ES saugos, sveikatos ir apsaugos reikalavimus ir kad atitinkamos institucijos gali patikrinti atitinkamas bandymų ataskaitas, kurių galima paprašyti prietaiso pardavėjo, ypač dėl gamintojo išduotos CE atitikties deklaracijos arba gamintojo patvirtinimo.

Be to, gamintojas pareiškia, kad šiame naudotojo vadove aprašytose prietaiso dalyse, kurios liečiasi su šviežiais maisto produktais, nėra nuodingų medžiagų.

Gamintojas nuolat tobulina visus gaminius. Turėkite tai omenyje, kadangi forma, sąranka ir technologija gali keistis be išankstinio įspėjimo.

Norėdami gauti daugiau informacijos apie gaminį, apsilankykite <https://eprel.ec.europa.eu/> arba nuskaitykite QR kodą, esantį su prietaisu pateiktoje energijos efektyvumo etiketėje.

Paldies, ka iegādājāties šo produktu.

Pirms ledusskapja lietošanas, lūdzu, rūpīgi izlasiet šo lietošanas instrukciju, lai maksimizētu tā veiktspēju. Glabājiet visu dokumentāciju turpmākai lietošanai vai citiem īpašniekiem. Šis produkts ir paredzēts mājsaimniecības un līdzīgiem lietojumiem, piemēram:

- personāla virtuves zonām veikalos, birojos un citās darba vidēs;
- lauku mājām un klientu vajadzībām viesnīcās, moteļos un citās dzīvošanai paredzētās vidēs;
- lietošanai vidēs, kur tiek piedāvāta naktsmītne un brokastis;
- ēdināšanas un līdzīgiem ar mazumtirdzniecību nesaistītiem lietojumiem.

Šī ierīce ir jāizmanto tikai pārtikas uzglabāšanai, jebkurš cits lietojums tiek uzskatīts par bīstamu, un ražotājs neuzņemas atbildību par norādījumu neievērošanu. Tāpat ieteicams ņemt vērā garantijas nosacījumus.

## DROŠĪBAS INFORMĀCIJA

Šajā rokasgrāmatā ir sniegta svarīga drošības informācija. Iesakām glabāt šos norādījumus drošā vietā, lai varat tos viegli izmantot uzziņai un nodrošinātu labu pieredzi ierīces lietošanā. Ledusskapis satur aukstumaģenta gāzi (R600a: izobutāns) un izolācijas gāzi

**(ciklopentāns) ar augstu sadedzīgumu ar vidi, kas tomēr ir uzliesmojoša.**



**Uzmanību: aizdegšanās risks**

**Ja aukstumaģenta kontūrs ir bojāts:**

- **izvairieties no atklātas liesmas un aizdegšanās avotiem.**

**Rūpīgi vēdiniet telpu, kurā atrodas ierīce.**

## BRĪDINĀJUMS!

- **Tīrot/pārvietojot ierīci, jāievēro piesardzība, lai nepieskartos kondensatora metāla stieplēm ierīces aizmugurē, jo jūs varat savainot pirkstus un rokas vai sabojāt produktu.**
- **Šo ierīci nav paredzēts novietot vienu uz otras ar citām ierīcēm. Nemēģiniet sēdēt vai stāvēt uz ierīces, jo tā nav paredzēta šādai lietošanai. Jūs varat savainoties vai sabojāt ierīci.**

- Pēc ierīces nešanas /pārvietošanas pārliecinieties, ka strāvas kabelis nav aizķēries zem ierīces, lai izvairītos no strāvas kabeļa sagriešanas vai sabojāšanas.
- Novietojot ierīci, uzmanieties, lai nesabojātu grīdas segumu, caurules, sienu segumus utt. Nepārvietojiet ierīci, velkot aiz vāka vai roktura. Neļaujiet bērniem spēlēties ar ierīci vai rīkoties ar vadības ierīcēm. Mūsu uzņēmums neuzņemas nekādu atbildību, ja netiek ievēroti norādījumi.
- Neuzstādiet ierīci mitrās, eļļainās vai putekļainās vietās, kā arī nepakļaujiet to tiešu saules staru un ūdens iedarbībai.
- Neuzstādiet ierīci sildītāju vai viegli uzliesmojošu materiālu tuvumā.
- Strāvas padeves traucējumu gadījumā neatveriet vāku. Ja strāvas padeves pārtraukums ir īsāks par 20 stundām, tam nebūtu jāietekmē saldētie produkti. Ja pārtraukums ir ilgāks, tad produkti ir jāpārbauda un nekavējoties jāpatērē vai jāpagatavo un pēc tam atkārtoti jāsasaldē.
- Ja konstatējat, ka saldētavas kastes vāku ir grūti atvērt uzreiz pēc tā aizvēršanas, neuztraucieties. Tas ir saistīts ar spiediena starpību, kas izlīdzināsies, un pēc dažām minūtēm vāku varēs atvērt kā parasti.
- Nepievienojiet ierīci elektrotīklam, kamēr nav noņemti visi iepakojuma un pārveidēšanas aizsargi.
- Ja ierīce tika transportēta horizontāli, pirms tās ieslēgšanas atstājiet to vertikāli vismaz 4 stundas, lai ļautu kompresora eļļai nosēsties.
- Šo saldētavu drīkst izmantot tikai paredzētajam mērķim (t.i., pārtikas produktu uzglabāšanai un sasaldēšanai).

- **Neglabājiet vīna dzesētājos medikamentus vai pētniecības materiālus. Ja ir jāuzglabā materiāls, kam nepieciešama stingra uzglabāšanas**
- **temperatūras kontrole, iespējams, ka tas zaudēs savas īpašības vai var rasties nekontrolēta reakcija, kas var radīt riskus.**
- **Pirms jebkādu darbību veikšanas atvienojiet strāvas vadu no kontaktligzdas.**
- **Saņemot produktu, pārbaudiet, vai tas nav bojāts un vai visas detaļas un piederumi ir nevainojamā stāvoklī.**
- **Ja saldēšanas sistēmā tiek konstatēta noplūde, nepieskarieties sienas kontaktligzdai un neizmantojiet atklātu liesmu. Atveriet logu un vēdiniet telpu. Pēc tam sazinieties ar servisa centru, lai lūgtu veikt remontu.**
- **Neizmantojiet pagarinātājus vai adapterus.**
- **Nevelciet pārāk stipri strāvas vadu un nelokiet to, un nepieskarieties kontaktdakšai ar mitrām rokām.**
- **Nesabojājiet kontaktdakšu un/vai strāvas vadu; tas var izraisīt elektriskās strāvas triecienu vai aizdegšanos.**
- **Ja barošanas vads ir bojāts, lai izvairītos no riska, tas jānomaina ražotājam, tā klientu apkalpošanas dienesta pārstāvim vai līdzīgi kvalificētai personai.**
- **Neievietojiet un neuzglabājiet ierīcē viegli uzliesmojošus un ātri iztvaikojošus materiālus, piemēram, ēteri, benzīnu, sašķidrināto naftas gāzi, propāna gāzi, aerosola baloniņus, līmvielas, tīru spirtu u.c. Šie materiāli var izraisīt sprādzienu.**
- **Vīna dzesētāju tuvumā neizmantojiet un neuzglabājiet viegli uzliesmojošus aerosolus, piemēram, izsmidzināmo krāsu. Tie var izraisīt sprādzienu vai aizdegšanos.**

- **Nenovietojiet priekšmetus un/vai ar ūdeni piepildītas tvertnes uz ierīces.**
- **Mēs neiesakām izmantot pagarinātājus un daudzvirzienu adapterus.**
- **Neizmetiet ierīci ugunī. Gādājiet, lai transportēšanas un lietošanas laikā netiktu bojāts ierīces dzesēšanas kontūrs/caurules. Bojājumu gadījumā nepakļaujiet ierīci uguns vai potenciāla aizdegšanās avota ietekmei un nekavējoties vēdiniet telpu, kurā atrodas ierīce.**
- **Dzesēšanas sistēma, kas atrodas aiz vīna dzesētājiem un to iekšpusē, satur aukstumaģentu. Tāpēc izvairieties no cauruļu bojājumiem.**
- **Ierīces pārtikas uzglabāšanas nodalījumos neizmantojiet nekādas elektroierīces, izņemot tās, kuras ieteicis ražotājs.**
- **Nesabojājiet aukstumaģenta kontūru.**
- **Neizmantojiet nekādas mehāniskas ierīces vai citus atkausēšanas procesa paātrināšanas līdzekļus, izņemot tos, kurus ieteicis ražotājs.**
- **Pārtikas uzglabāšanas nodalījumos neizmantojiet nekādas elektroierīces, izņemot tās, kuras ieteicis ražotājs.**
- **Nepieskarieties iekšējiem dzesēšanas elementiem, īpaši ar mitrām rokām, lai izvairītos no plaisu rašanās vai savainojumiem.**
- **Ventilācijas atveres ierīces korpusā vai iebūvētajā konstrukcijā nedrīkst būt aizsprostotas.**
- **Neizmantojiet smailus vai asus priekšmetus, piemēram, nažus vai dakšas, lai atbrīvotos no apsarmojuma.**
- **Atkausēšanai nekad neizmantojiet fēnus, elektriskos sildītājus vai citas līdzīgas elektroierīces.**

- **Nemēģiniet noskrāpēt izveidojušos apsarmojumu vai ledū ar nazi vai asiem priekšmetiem. Ar tiem var tikt bojāts aukstumaģenta kontūrs, no kuras izlijušais šķidrums var izraisīt aizdegšanos vai radīt acu bojājumus.**
- **Neizmantojiet mehāniskas ierīces vai citu aprīkojumu, lai paātrinātu atkausēšanas procesu.**
- **Atkausēšanas fāzes paātrināšanai nekādā gadījumā neizmantojiet atklātu liesmu vai elektroierīces, piemēram, sildītājus, tvaika tīrītājus, sveces, eļļas lampas u.tml.**
- **Nekad nemazgājiet kompresoru ar ūdeni, pēc tīrīšanas rūpīgi noslaukiet to ar sausu drānu, lai novērstu rūšēšanu.**
- **Kontaktdakšu ieteicams uzturēt tīru, jo pārmērīga putekļu uzkrāšanās uz kontaktdakšas var izraisīt aizdegšanos.**
- **Šis produkts ir paredzēts un veidots tikai mājsaimniecības vajadzībām.**
- **Ja produkts tiek uzstādīts vai izmantots komerciālās vai nedzīvojamās mājsaimniecības telpās, garantija tiek anulēta.**
- **Produkts ir pareizi jāuzstāda, jānovieto un jālieto saskaņā ar norādījumiem, kas sniegti komplektācijā iekļautajā bukletā Norādījumi lietotājam.**
- **Garantija attiecas tikai uz jauniem produktiem un nav nododama tālāk, ja produkts tiek tālākpārdots.**
- **Mūsu uzņēmums neuzņemas nekādu atbildību par nejaušiem vai izrietošiem zaudējumiem.**
- **Garantija nekādā veidā nesamazina jūsu ar likumu noteiktās vai likumīgās tiesības.**
- **Neveiciet šī vīna dzesētāja remontu.**

- Visas iejaukšanās jāveic tikai kvalificētam personālam.
- Ja atbrīvojaties no veca produktu ar durvīm piestiprinātu slēdzeni vai fiksatoru, pārliecinieties, ka tas ir atstāts drošā stāvoklī, lai novērstu bērnu iesprūšanu.
- Šo ierīci drīkst lietot personas no 8 gadu vecuma un personas ar ierobežotām fiziskām, sensorām vai garīgām spējām vai bez pieredzes un zināšanām, ja vien tās tiek atbilstoši uzraudzītas vai tām ir sniegti norādījumi par ierīces lietošanu drošā veidā un tās saprot ar to saistītos riskus.
- Bērni nedrīkst spēlēt ar šo ierīci. Bērni nedrīkst veikt ierīces tīrīšanu un apkopi bez uzraudzības.
- Slēdzenes: ja ledusskapis/saldētava ir aprīkota ar slēdzeni, lai nepieļautu bērnu iesprūšanu, turiet atslēgu nepieejamā vietā, kas nav ierīces tuvumā. Ja atbrīvo-

jaties no veca ledusskapja/saldētavas, drošības nolūkos nolauziet visas vecās slēdzenes vai fiksatorus.

- Bērniem vecumā no 3 līdz 8 gadiem ir atļauts ievietot un izņemt produktus no šīs ierīces.

**BRĪDINĀJUMS!** Novietojot ierīci, pārliecinieties, vai barošanas vads nav iesprosts vai bojāts.

**BRĪDINĀJUMS!** Ierīces aizmugurē nenovietojiet vairākas pārnēsājamās kontaktligzdas vai pārnēsājamās barošanas blokus.

Lai izvairītos no pārtikas piesārņojuma, ievērojiet tālāk minētos norādījumus.

- Ilgstoši atstājot vaļā durvis, var būtiski paaugstināties temperatūra ierīces nodalījumos.
- Regulāri tīriet virsmas, kas var nonākt saskarē ar pārtiku, un pieejamās drenāžas sistēmas.

- Iztīriet ūdens tvertnes, ja tās nav lietotas 48 h; izskalojiet ūdensapgādes sistēmai pievienoto ūdensvadu, ja ūdens padeve nav notikusi 5 dienas.
- Jēlu gaļu un zivis uzglabā jiet piemērotos traukos ledusskapī tā, lai tās nepieskartos citiem pārtikas produktiem un nepilētu uz tiem.
- Divu zvaigžņu saldētas pārtikas nodalījumi (ja ierīcē tādi ir) ir piemēroti iepriekš sasaldētas pārtikas uzglabāšanai, saldējuma uzglabāšanai vai pagatavošanai un ledus gabaliņu sagatavošanai.
- Vienas, divu un trīs zvaigžņu nodalījumi (ja ierīcē tādi ir) nav piemēroti svaigas pārtikas sasaldēšanai.
- Ja ierīce tiek ilgstoši atstāta tukša, izslēdziet to, atkausējiet, izmazgājiet, nožāvējiet un atstājiet durvis atvērtas, lai novērstu pelējuma veidošanos ierīcē.

**BRĪDINĀJUMS!** Ierīces lietošanas, apkopes un utilizācijas laikā, lūdzu, pievērsiet uzmanību pa kreisi redzamajam simbolam, kas atrodas ierīces aizmugurē (uz aizmugurējā paneļa vai uz kompresora).

Tas ir ugunsgrēka riska brīdinājuma simbols. Aukstumaģenta caurulēs un kompresorā ir viegli uzliesmojoši materiāli.

Lietošanas, apkopes un utilizācijas laikā, lūdzu, netuvojieties uguns avotam.

- Brīvtāvošai ierīcei: šo aukstumiekārtu nav paredzēts izmantot kā iebūvētu ierīci.

#### VECO IERĪČU NODOŠANA METĀLLŪŽŅOS



Šī ierīce ir marķēta saskaņā ar Eiropas direktīvu 2012/19/ES par elektrisko un elektronisko iekārtu atkritumiem (EEIA).

EEIA satur gan piesārņojošas vielas (kas var negatīvi ietekmēt vidi), gan pamatkomponentus (kurus var izmantot atkārtoti). EEIA jābūt pakļautiem īpašai apstrādei, lai pareizi atdalītu un likvidētu visus

piesārņotājus, kā arī reģenerētu un pārstrādātu visus materiālus. Fiziskām personām var būt svarīga loma tajā, lai EEIA nekļūtu par vides aizsardzības problēmu; ir būtiski ievērot dažus pamata noteikumus:

- EEIA nedrīkst uzskatīt par mājsaimniecības atkritumiem;
- EEIA jānodod attiecīgajos atkritumu savākšanas punktos, ko pārvalda pašvaldība vai reģistrēti uzņēmumi. Daudzās valstīs liela apjoma EEIA var tikt savākti mājās.

Daudzās valstīs, iegādājoties jaunu ierīci, veco ierīci var atdot atpakaļ mazumtirgotājam, kuram tā jāsavāc bez maksas, pamatojoties uz principu "viens pret vienu", ja vien iekārta ir tāda paša veida un tai ir tādas pašas funkcijas kā piegādātajai iekārtai.

## Atbilstība

Šo produktu marķējot ar  zīmi, mēs apliecinām tā atbilstību visām attiecīgajām Eiropas drošības, veselības un vides aizsardzības prasībām, kas saskaņā ar tiesību aktiem ir piemērojamas šim produktam.

## Enerģijas taupīšana

Lai taupītu enerģiju, ņemiet vērā tālāk minētos ieteikumus.

Uzstādiet ierīci prom no siltuma avotiem un nepakļaujiet to tiešas saules gaismas iedarbībai; novietojiet ierīci labi vēdināmā telpā.

Neievietojiet ledusskapī karstu ēdienu, lai nepaaugstinātu iekšējo temperatūru un tādējādi neliktu kompresoram nepārtraukti darboties.

Neievietojiet pārāk daudz pārtikas produktu, lai nodrošinātu pienācīgu gaisa apmaiņu.

Ja ierīcē ir ledus, atkausējiet to, lai veicinātu aukstuma pārnasi.

Elektroenerģijas padeves pārtraukuma gadījumā ieteicams ledusskapja durvis turēt aizvērtas.

Atveriet ierīces durvis vai turiet tās atvērtas pēc iespējas retāk.

Neiestatiet pārāk zemu temperatūru.

Notīriet putekļus no ierīces aizmugures.

## PIESARDZĪBAS PASĀKUMI

- Šo ierīci drīkst lietot personas no 8 gadu vecuma un personas ar ierobežotām fiziskām, sensorām vai garīgām spējām vai bez pieredzes un zināšanām, ja vien tās tiek uzraudzītas vai tām ir sniegti norādījumi par ierīces lietošanu drošā veidā un tās saprot ar to saistītos riskus.
- Bērni nedrīkst spēlēties ar ierīci.
- Bērni nedrīkst veikt ierīces tīrīšanu un apkopi bez uzraudzības.
- Ierīcei jābūt novietotai tā, lai kontaktdakša būtu pieejama.
- Ja barošanas vads ir bojāts, tas jānomaina ražotājam, tā klientu apkalpošanas dienesta pārstāvim vai līdzīgi kvalificētai personai, lai izvairītos no riska.
- Ventilācijas atveres ierīces korpusā vai iebūvētajā konstrukcijā nedrīkst būt aizsprostotas.
- Neizmantojiet nekādas mehāniskas ierīces vai citus atkausēšanas procesa paātrināšanas līdzekļus, izņemot tos, kurus ieteicis ražotājs.
- Nesabojājiet aukstumaģenta kontūru.
- Ierīces pārtikas uzglabāšanas nodalījumos neizmantojiet nekādas elektroierīces, izņemot tās, kuras ieteicis ražotājs.
- Lai atbrīvotos no ierīces, lūdzu, sazinieties ar servisa pārstāvi, jo tajā ir izmantota viegli uzliesmojoša noplūdes gāze.
- Ja gaismas indikatori ir bojāti, tie jānomaina ražotājam, tā klientu apkalpošanas dienesta pārstāvim vai līdzīgi kvalificētai personai, lai izvairītos no riska.
- Neglabājiet šajā ierīcē sprādzienbīstamas vielas, piemēram, aerosola baloniņus ar uzliesmojošu propelentu.
- Saldētavas kaste ir piemērota lietošanai neapkurinātās telpās un ārā, ja vien temperatūra nav zemāka par -12 °C.
- Ja saldētavā tiek izmantoti viegli uzliesmojoši aukstumaģenti, lūdzu, ievērojiet piesardzību, uzstādot ierīci, strādājot ar to, veicot tās apkopi un pārstrādi.
- Ierīcēs, kas ir aprīkotas ar apgaismojumu, ir iebūvēts slēdzis. Kad ierīce tiek atvērta, lampa automātiski iedegas, un tā automātiski izslēdzas, kad ierīce tiek aizvērta (nav pieejama visos modeļos).
- Noteikumi nosaka, ka ierīce ir jāiezemē.



- Simbols  uz izstrādājuma vai tā iepakojuma norāda, ka šo izstrādājumu nedrīkst izmantot kā sadzīves atkritumus. Tā vietā tas jānodod attiecīgajā savākšanas punktā elektrisko un elektronisko iekārtu pārstrādei. Pārliecinoties, ka šis produkts tiek pareizi iznīcināts, jūs palīdzēsiet novērst iespējamās negatīvās sekas videi un cilvēku veselībai, ko citādi varētu izraisīt nepareiza rīcība ar šo produktu. Lai iegūtu sīkāku informāciju par šī produkta pārstrādi, lūdzu, sazinieties ar vietējo pašvaldību, sadzīves atkritumu utilizācijas dienestu vai veikalu, kurā iegādājāties produktu.

## ATTĒLI

1. ATT.
- A Vāks
- B Blīve
- C Iekšējais apgaismojums (ja pieejams)
- D Korpus
- E Uzglabāšanas nodalījums
- F Ventilācijas režģis
- G Vadības panelis
- H Grozs
- I Kompresora kamera
- J Kompresors
- K Ventilators (ja pieejams)
- L Aizmugurējais kondensators (ja pieejams)
- M Atkausēšanas ūdens drenāžas aizbāznis
- N FrostShield sistēma (ja pieejama)

## PIRMS LIETOŠANAS

- Šī ierīce ir paredzēta tikai mājsaimniecības vajadzībām un tikai pārtikas uzglabāšanai.
- Ja pēc ierīces izpakošanas konstatējat bojājumus, lūdzu, sazinieties ar izplatītāju.
- Elektrotīkla elektroapgādei jāatbilst ierīces tehnisko datu plāksnītei.

## UZSTĀDĪŠANA

- Pilnībā izpakoiet ierīci. Pirms uzstādīšanas pārlicinieties, ka visi iepakojuma materiāli ir noņemti un pareizi iznīcināti, un uzglabāti bērniem nepieejamā vietā.
- Ierīce jāuzstāda sausā, labi vēdināmā telpā, to nedrīkst pakļaut tiešiem saules stariem un novietot blakus siltuma avotam.
- Atstājiet vismaz 10 cm spraugu ap ierīci, lai nodrošinātu ventilāciju un siltuma izkliedi.
- Elektroapgādei jāatbilst tehnisko datu plāksnītē norādītajai informācijai un jāievēro vietējie noteikumi.
- Pēc ierīces uzstādīšanas ieteicams nogaidīt vismaz divas stundas, pirms to pievienojat kontaktligzdai. Tas palīdz stabilizēties aukstumaģenta kontūram.

Uzstādiet ierīci vietā, kur apkārtējās vides temperatūra atbilst ierīces datu plāksnītē norādītajai klimata klasei.

Klimatiskā klase	Apkārtējās vides temperatūra
SN	+10 °C līdz 32 °C
N	+16 °C līdz 32 °C
ST	+16 °C līdz 38 °C
T	+16 °C līdz 43 °C

## IEDARBINĀŠANA

1. Ievietojiet kontaktdakšu kontaktligzdā. Visi indikatori ieslēdzas un izslēdzas. Pēc tam tiek parādīta temperatūra.
2. Nogaidiet vienu stundu, līdz temperatūra ierīces iekšpusē samazinās, un pēc tam ievietojiet pārtikas produktus ierīcē.

## TEMPERATŪRAS IESTATĪŠANA

Nospiediet (2), lai regulētu temperatūru. Ieteicamais temperatūras iestatījums ir -18 °C.

## FUNKCIJAS IESTATĪŠANA (ja pieejama)

Lai aktivizētu Super Freeze funkciju, spiediet pogu (1), līdz iedegas (6) indikators. Fast freeze funkcija tiks automātiski izslēgta pēc 56 stundām, lai taupītu enerģiju. Kad šī funkcija ir ieslēgta, enerģijas patēriņš palielināsies. Fast freeze funkcijas darbības laikā temperatūra saldētavā būs -26 °C. Nospiediet un 3 sekundes turiet (3), lai bloķētu/atbloķētu vadības paneli. Nospiediet un 5 sekundes turiet (4), lai ieslēgtu/izslēgtu saldētavu.

## FROSTSHIELD SISTĒMA (ja pieejama)

Šī ierīce ir aprīkota ar Frostshield sistēmu (N), kas palīdz samazināt sarmas uzkrāšanos saldētavā. Lai nodrošinātu vislabāko rezultātu, nebloķējiet šīs sistēmas darbību.

## PĀRTIKAS PRODUKTU SILDĒŠANA

- Pirms sasaldēšanas ietiniet vai iesaiņojiet pārtikas produktus alumīnija folijā, hermētiskos konteineros vai pārtikas uzglabāšanas maisiņos.
- Karstu ēdienu atdzesējiet pirms ievietošanas ierīcē.
- Mazākas pārtikas porcijas sasals ātrāk. Ieteicamais maksimālais porcijas svars ir 2,5 kg.
- Neļaujiet siltam ēdienam saskarties ar jau sasaldētu pārtiku. Sasaldētā pārtika var atkust, un tās paredzamais uzglabāšanas laiks var samazināties.
- Nepārsniedziet ierīces ietilpību, kas ir norādīta uz tehnisko datu plāksnītes.

- Ja plānojat ierīci uzpildīt ar lielu daudzumu svaigas pārtikas, 24 stundas pirms tam ieteicams ieslēgt Super Freeze funkciju.
- Iegādāto dziļi sasaldēto produktu uzglabāšanas laiks atšķiras un ir atkarīgs no produkta veida un tā iepakojuma. Tāpēc rūpīgi ievērojiet ražotāja/izgatavotāja norādījumus uz iepakojuma.

## TĪRĪŠANA UN APKOPE

Pirms ierīces apkopes vai tīrīšanas vienmēr pārliecinieties, ka barošanas padeve ir atslēgta.

Ja neplānojat ierīci izmantot ilgāku laiku, atstājiet to atvērtu, lai novērstu smaku un nepatīkamu aromātu veidošanos iekšpusē.

## ATKAUSĒŠANA

Ierīce ir jāatkausē, kad ledus biežums uz sienām sasniedz 5–6 mm.

Neizmantojiet nekādus elektriskus, asus vai mehāniskus priekšmetus, lai palīdzētu atkausēt ledu, ja vien tos nav nodrošinājis vai apstiprinājis ražotājs vai apstiprināts servisa centrs.

Lai notīrītu ledu no iekšējām sienām, izmantojiet plastmasas vai koka skrāpi bez asām malām. Nekad neizmantojiet metāla skrāpi.

Rīkojieties šādi:

1. Atvienojiet ierīci no elektrotīkla.
2. Rūpīgi noslaukiet rokas, lai novērstu ādas bojājumus, saskaroties ar ledu (ieteicams izmantot cimdus).
3. Izņemiet no ierīces visu sasaldēto pārtiku, ievietojiet to traukā vai dzesēšanas kastē, uzlieciet sasaldētos dzesēšanas elementus uz sasaldētās pārtikas, lai saglabātu to ļoti aukstu, un novietojiet trauku vai dzesēšanas kasti vēsā, sausā telpā.
4. Izvelciet ūdens drenāžas aizbāzni (ja tāds ir), kas atrodas ierīces apakšā. Pretējā gadījumā izkusušais ūdens ierīces nodalījuma apakšā jums būs jāuzslauka ar sūkli vai dvieli.
5. Rūpīgi noskrāpējiet ledu no ierīces iekšpuses un salieciet to virtuves izlietnē izkušanai.
6. Rūpīgi iztīriet ierīces nodalījuma iekšpusi, izskalojiet to ar siltu ūdeni un notīriet izšakstītos ēdienus vai šķidrumus.
7. Rūpīgi noslaukiet ierīci ar absorbējošu drānu vai sūkli un ļaujiet tai nožūt aptuveni 3 līdz 4 minūtes.

8. Ievietojiet atpakaļ drenāžas aizbāzni (ja tāds ir).
9. Aizveriet ierīces durvis, pievienojiet kontaktdakšu kontaktlīzdai un ieslēdziet ierīci.
10. Tagad atkārtoti ievietojiet saldēto pārtiku.

Lai nepieļautu saldētās pārtikas atkušānu, atkausēšanas procedūrai veltiet ne vairāk kā divas stundas, lai samazinātu sasaldētās pārtikas temperatūras ievērojamu paaugstināšanos, kas saīsinātu uzglabāšanas laiku.

## PROBLĒMU NOVĒRŠANA

### 1. Vai durvis ir grūti atvērt?

Dažas minūtes pēc durvju aizvēršanas tās var būt grūti atkal atvērt. Tas ir normāli un nozīmē, ka durvju blīve darbojas pareizi. Vienkārši uzgaidiet dažas minūtes, un durvis varēs viegli atvērt.

### 2. Nedarbojas (ierīce nedarbojas/neatdzīst)

- Vai ir strāvas padeves traucējumi?
- Vai kontaktdakša ir labā stāvoklī un pareizi pievienota kontaktlīzdai?

### 3. Ierīce nedarbojas atbilstoši / deg (7) vai "HH"

- Vai ierīces vāks ir kārtīgi aizvērts?
- Vai uz iekšējām sienām veidojas daudz ledus?
- Vai ierīce ir pakļauta tiešai saules staru vai siltuma avota iedarbībai?
- Vai ierīcē ir ievietots pārāk daudz siltu pārtikas produktu?
- Klimatiskā klase ir norādīta uz ierīces aizmugurē esošās tehnisko datu uzlīmes. Tā norāda apkārtējās vides temperatūru, kādā ierīce darbosies pareizi.

Klimatiskā klase	Apkārtējās vides temperatūra
SN	+10 °C līdz 32 °C
N	+16 °C līdz 32 °C
ST	+16 °C līdz 38 °C
T	+16 °C līdz 43 °C

### 4. Ierīce rada troksni.

Šo troksni rada kompresora motora darbība, kā arī aukstumaģenta plūsma dzesēšanas sistēmas kontūrā. Šie trokšņi ir normāli.

### 5. Uz ārsienām uzkrājas kondensāts.

Noteiktos atmosfēras apstākļos uz ierīces ārējām sienām var veidoties kondensāts. Tas ir normāli un neietekmēs ierīces darbību.

## PĒCPĀRDOŠANAS PAKALPOJUMI

### 1. Kļūdu novēršana patstāvīgi

Ja rodas aizdomas par darbības kļūmi, pirms sazināties ar apstiprināto pēcpārdošanas servisu tieši vai ar izplatītāja starpniecību, pārliedzinieties, vai ir ievēroti visi šajā lietotāja rokasgrāmatā sniegtie norādījumi un padomi.

### 2. Pēcpārdošanas pakalpojumi

Lai iegūtu informāciju par pieejamajiem pēcpārdošanas pakalpojumiem, skatiet pievienoto garantijas karti.

Lai saņemtu tūlītēju palīdzību, pārliedzinieties, ka esat sagatavojis šādus būtiskos datus, lai identificētu savu ierīci:

- ✓ ierīces zīmols;
- ✓ Modelis
- ✓ sērijas numurs;
- ✓ problēma vai iemesls;
- ✓ pirkuma datums;
- ✓ iegādes vieta/piegādātājs.

Lai sazinātos ar tehnisko palīdzību, apmeklējiet mūsu vietni: <https://corporate.haier-europe.com/en/>, sadaļā "Website" (Vietne) izvēlieties sava produkta zīmolu un savu valsti. Jūs tiksiet novirzīts uz konkrēto vietni, kur varēsiet atrast tālruņa numuru un veidlapu, lai sazinātos ar tehnisko palīdzību.

## REZERVES DAĻU PIEEJAMĪBA

Termostati, temperatūras sensori, iespiedshēmas plates un gaismas avoti ir pieejami vismaz septiņus gadus pēc modeļa pēdējās ierīces laišanas tirgū.

Durvju rokturi, durvju eņģes, paplātes un grozi — vismaz septiņus gadus, un durvju blīves — vismaz 10 gadus pēc modeļa pēdējās vienības laišanas tirgū.

## GARANTIJA

Minimālais garantijas periods ir šāds: 2 gadi ES valstīs, 3 gadi Turcijā, 1 gads Apvienotajā Karalistē, 1 gads Krievijā, 3 gadi Zviedrijā, 2 gadi Serbijā, 5 gadi Norvēģijā, 1 gads Marokā, 6 mēneši Alžīrijā, Tunisijā nav nepieciešama juridiska garantija.

## PIESARDZĪBAS PASĀKUMI

- Kad atbrīvojaties no saldētavas, noņemiet durvis, bet atstājiet plauktus vietā. Tas samazinās bērnu apdraudējumu. Uzliesmojošo putu likvidēšana ir jāveic profesionāļiem.

## ATBILSTĪBAS DEKLARĀCIJA

Šeit aprakstītā(-o) produkta(-u) ražotājs, uz kuru attiecas šis apraksts, uz savu atbildību apliecina, ka produkts (-i) atbilst attiecīgajām drošības, veselības un aizsardzības pamatprasībām, kas noteiktas attiecīgajās Apvienotās Karalistes un ES prasībās, un ka attiecīgajās iestādēs ir pieejami atbilstošie testēšanas ziņojumi, un tos var pieprasīt no ierīces pārdevēja, īpaši attiecībā uz CE atbilstības deklarāciju, ko izsniedzis ražotājs vai kas izsniegta ar ražotāja apstiprinājumu.

Tāpat ražotājs apliecina, ka šajā lietotāja rokasgrāmatā aprakstītās ierīces daļas, kas nonāk saskarē ar svaigu pārtiku, nesatur toksiskas vielas.

Ražotājs pastāvīgi strādā pie visu produktu turpmākas attīstības. Tāpēc, lūdzu, ņemiet vērā, ka produktu forma, iestatījumi un tehnoloģijas var tikt mainītas bez iepriekšēja brīdinājuma.

Lai iegūtu plašāku informāciju par produktu, lūdzu, apmeklējiet vietni <https://eprel.ec.europa.eu/> vai skenējiet uz ierīces redzamo energoefektivitātes uzlīmes QR kodu.