

scs sentinel

OpenGate 1

MVE0100

Motorisation à vérins

pour portail battant

Automation kit for swing gate

Motorizzazione a martinetto per

cancello a battente

Kit automatismos portal dos batientes

MVE0100

OpenGate 1



Installation
Utilisation
faciles

24 V



Fiabilité



Moteurs
silencieux



Carte
électronique
PCB100
VSCS

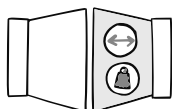

2 x 2 m max
2 x 200 kg max



SUIVEZ LE GUIDE!
Pour l'installation et
plus d'explications.

SOMMAIRE

A - Consignes de sécurité	2
B - Descriptif	4
C - Câblage / Installation	5
D - Réglage/Utilisation	13
E - Caractéristiques techniques	15
F - Maintenance	16
G - Assistance technique.....	16
H - Garantie.....	18
I - Avertissements.....	18
J - Déclaration de conformité	18

A- CONSIGNES DE SÉCURITÉ



MISE EN GARDE : Instructions importantes de sécurité. Il est important pour la sécurité des personnes de suivre ces instructions car une installation incorrecte peut entraîner des blessures graves. Conserver ces instructions. En cas d'installation par une personne tierce, ce manuel doit être transmis à l'utilisateur final. L'utilisateur final doit également être formé à l'utilisation en sécurité de l'appareil selon les instructions de ce manuel.



INFORMATIONS

SCS SENTINEL atteste de la conformité de ses motorisations aux normes et règles de sécurité pour les motorisations de portail (EN 60335-2-103).

L'utilisation de ce produit en dehors des conditions spécifiées ou l'usage de composants ou d'accessoires non recommandés par SCS SENTINEL peuvent compromettre la sécurité des biens et des personnes, et sont par conséquent proscrits.

SCS SENTINEL décline toute responsabilité en cas de dommages résultants du non-respect des instructions fournies dans ce manuel.



AVANT L'INSTALLATION

Ce produit est uniquement destiné à l'automatisation d'un portail battant pour usage de type «résidentiel».

L'installation nécessite un personnel qualifié avec des compétences mécaniques et électriques.

Avant d'installer la motorisation, vérifier que la partie entraînée est en bon état mécanique, qu'elle est correctement équilibrée et qu'elle ouvre et se ferme correctement.

Assurez-vous que la plage de température indiquée sur la motorisation est adaptée à l'emplacement d'installation.

ATTENTION : La motorisation ne peut pas être utilisée avec une partie entraînée incorporant un portillon.

INSTALLATION ÉLECTRIQUE



DANGER : L'installation de l'alimentation électrique doit être conforme aux normes en vigueur dans le pays où est installé le produit (NF C 15-100 pour la France) et doit être faite par un personnel qualifié.

L'arrivée électrique du secteur doit être protégée contre les surtensions par un disjoncteur adapté et d'un dispositif différentiel. Un moyen de déconnexion de tous les pôles du réseau d'alimentation doit être prévu. Ce dispositif doit être raccordé directement aux bornes d'alimentation et avoir une distance de séparation des contacts sur tous les pôles afin d'assurer une déconnexion complète conformément aux règles d'installation.

Si le câble d'alimentation est endommagé, il doit être remplacé par le fabricant, son service après-vente ou des personnes de qualification similaire afin d'éviter un danger.



INSTALLATION DE LA MOTORISATION



DANGER : La motorisation doit être déconnectée de sa source d'alimentation pendant l'installation.

AVERTISSEMENT : S'assurer que dans votre environnement d'installation (portail et parties fixes) les zones à risque sont évitées ou au moins signalées (voir partie « Risques potentiels » après ces consignes.)

S'assurer que l'écrasement entre la partie entraînée et les parties fixes environnantes dû au mouvement d'ouverture de la partie entraînée est évité.

AVERTISSEMENT : L'activation du dispositif de débrayage manuel peut déclencher un mouvement incontrôlé de la partie entraînée en raison de défaillances mécaniques ou d'une situation de perte d'équilibre.

Dans le cas où un dispositif de commande fixe serait installé (clavier à code, sélecteur à clé, ...), il doit être installé à 1,5m du sol, éloigné des parties mobiles mais toujours en vue du portail.

Dans le cas d'un fonctionnement en mode fermeture automatique, ou d'utilisation d'une ouverture à distance sans vue directe sur le portail, il est impératif d'installer des photocellules.

En cas de fermeture automatique, ou si votre portail donne sur la voie publique, il peut être obligatoire d'installer un feu clignotant selon la réglementation du pays d'installation de la motorisation.

Il convient à l'installateur de procéder à la mise en conformité de l'installation.

Après installation, s'assurer que le mécanisme est correctement réglé et que le système de protection et tout dispositif de débrayage manuel fonctionnent correctement. Fixer de façon permanente auprès de l'organe de manœuvre du dispositif de débrayage manuel l'étiquette relative à ce dispositif.



UTILISATION DE LA MOTORISATION

ATTENTION : Cet appareil peut être utilisé par des enfants âgés d'au moins 8 ans et par des personnes ayant des capacités physiques, sensorielles, ou mentales réduites ou dénuées d'expérience ou de connaissance, s'ils (si elles) sont correctement surveillé(e)s ou si des instructions relatives à l'utilisation de l'appareil en toute sécurité leur ont été données et si les risques encourus ont été appréhendés.

Les enfants ne doivent pas jouer avec l'appareil.

Le nettoyage et l'entretien par l'utilisateur ne doivent pas être effectués par des enfants sans surveillance.

Ne pas laisser les enfants jouer avec l'appareil ou ses commandes.

Mettre les dispositifs de commande hors de portée des enfants.

AVERTISSEMENT : L'utilisateur doit surveiller le portail pendant son fonctionnement et maintenir les personnes éloignées jusqu'à ce que le portail soit complètement ouvert ou fermé. Ne pas empêcher volontairement le mouvement du portail.



MAINTENANCE ET ENTRETIEN DE LA MOTORISATION



DANGER : La motorisation doit être déconnectée de sa source d'alimentation pendant le nettoyage, la maintenance et le remplacement de pièces.

Vérifier fréquemment l'installation pour déceler tout mauvais équilibre ou tout signe d'usure ou de détérioration des câbles, des ressorts et du montage. Ne pas utiliser l'appareil si une réparation ou un réglage est nécessaire. Pour remplacer ou réparer le système motorisé, utilisez uniquement des pièces d'origine.

Pour plus d'information, se reporter à la partie **F - Maintenance**

TÉLÉCOMMANDES



DANGER : Ne pas ingérer la pile, risque de brûlure chimique.

Ce produit contient une pile bouton. En cas d'ingestion, la pile bouton, peut causer des brûlures internes sévères en à peine 2 heures qui peuvent être mortelles. Conserver les piles neuves et usagées hors de portée des enfants. Si le compartiment de la pile ne se ferme pas de manière sûre, ne plus utiliser le produit et le tenir hors de portée des enfants. En cas de soupçon d'ingestion d'une pile ou d'introduction dans une partie quelconque du corps, demander immédiatement un avis médical. Ne pas nettoyer votre télécommande avec des substances abrasives ou corrosives.

Utiliser un simple chiffon doux. Ne pas laisser les enfants jouer avec le produit ou avec les emballages. En cas de remplacement de la pile, utiliser une pile avec les mêmes caractéristiques que celle fournie avec le produit. Retirer les piles du matériel s'il ne doit pas être utilisé pendant une durée prolongée, sauf s'il est destiné à des situations d'urgence. Les piles et/ou batteries ne doivent pas être exposées à une chaleur excessive ou jetées au feu.

Risques potentiels

Il existe 4 risques potentiels dont 3 zones identifiées ci-contre :

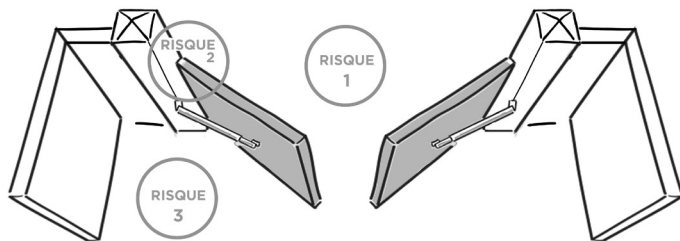

Risque 1 : Choc et écrasement

Prévention :

- Détection d'obstacle par le moteur.
- Utilisation de photocellules.

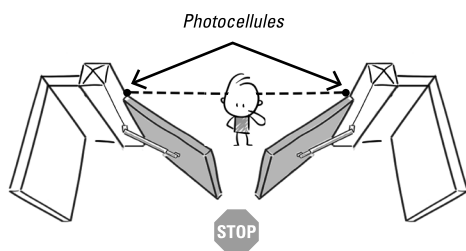

Risque 2 : Écrasement des mains

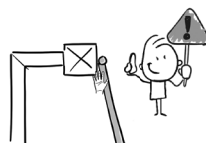

Prévention :

- Laisser une distance de 10 cm minimum entre le vantail et le pilier/mur.
- Entailler le coin du pilier sans le fragiliser.

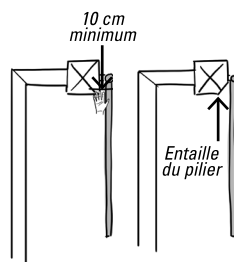

Risque 3 : Emprisonnement et écrasement

Prévention :

- Détection d'obstacle par le moteur.
- Laisser une distance de 50 cm minimum entre le bras du moteur et le mur (ou autre partie fixe).

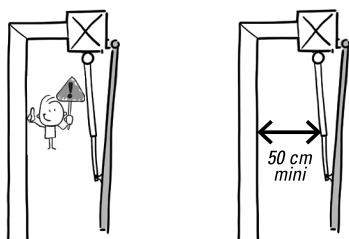

Risque 4 : Écrasement des pieds

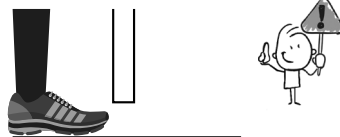

Prévention :

- Pour éviter une zone dangereuse pour les pieds, laisser une distance de 12 cm minimum ou 5 mm maximum entre le bas des vantaux et le sol.



B- DESCRIPTIF

B1- Contenu du kit

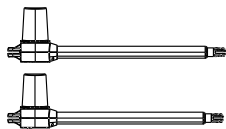

2 vérins
MPD0205

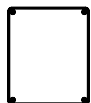

1 coffret
avec carte
électronique



2
télécommandes
AAM0121



1 feu avec
antenne
intégrée
AAM0123

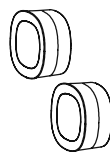

2
photocellules
AAM0036

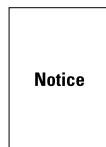

1 notice

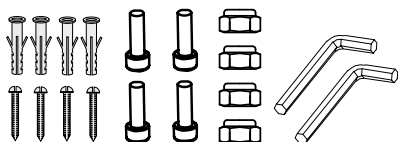

Visserie

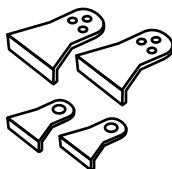

Pattes
de fixation

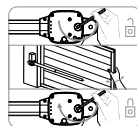

sticker
de déverrouillage

B2- Dimensions

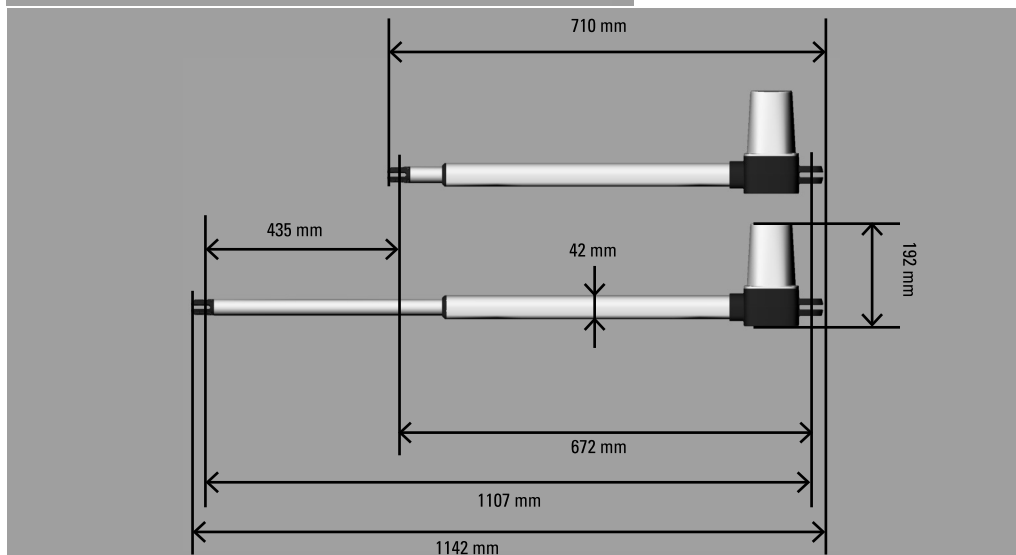
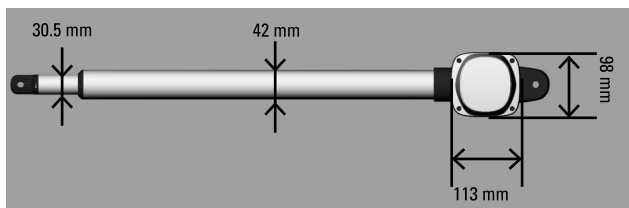

C- CÂBLAGE / INSTALLATION

C1- Installation de l'automatisme

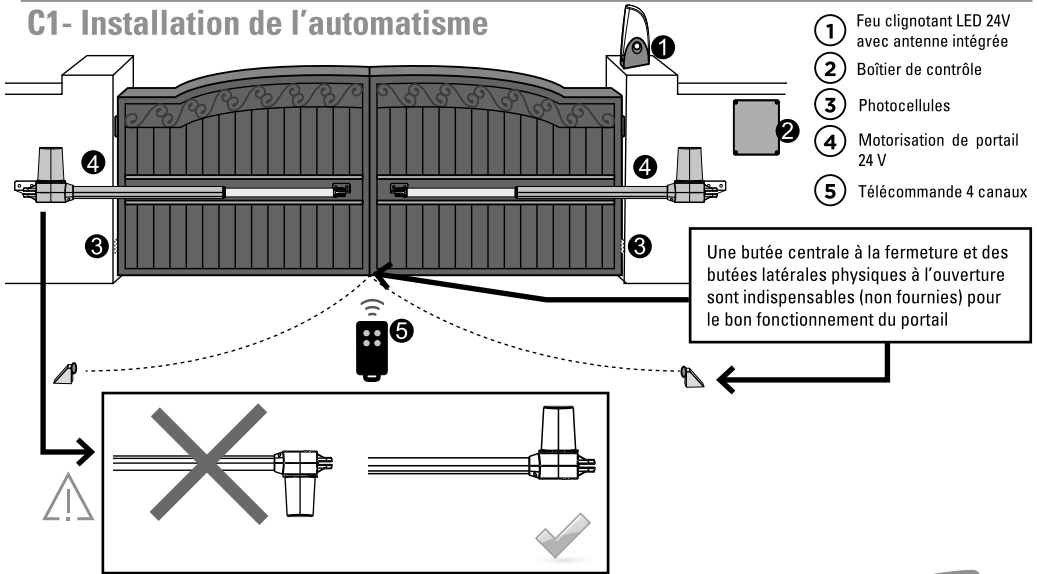

C2- Tableau de dimensions

Pour une installation correcte, conformez-vous scrupuleusement aux mesures indiquées sur le tableau ci-dessous. Si nécessaire, ajustez la structure du portail pour l'adapter à votre motorisation.

Avant de procéder à l'installation, assurez-vous que votre portail fonctionne librement :

- 1) Les charnières sont correctement positionnées et sont graissées.
- 2) Aucun obstacle dans la zone de déplacement.
- 3) Pas de frictions entre les deux vantaux ou au niveau du sol pendant l'ouverture.



Ouverture intérieure - installation avec portail fermé

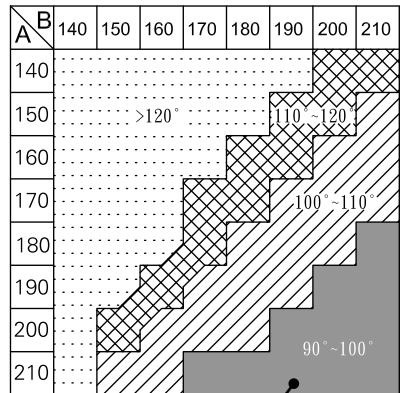
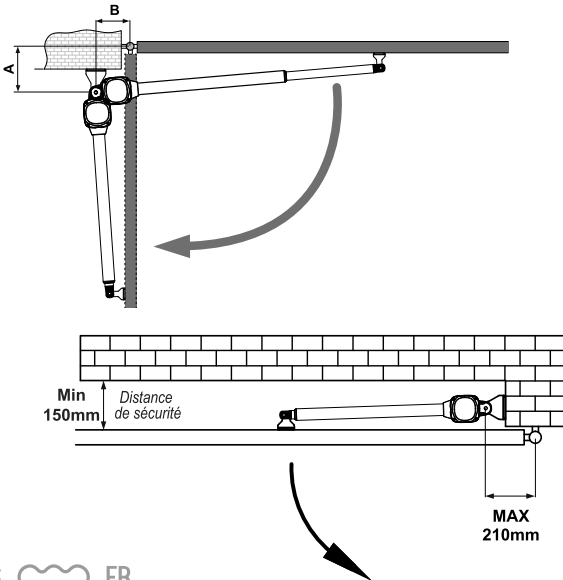

cote de pose idéale

Ouverture extérieure - installation avec portail ouvert (max 90°)

⚠ ATTENTION ! En cas d'ouverture vers l'extérieur, il est impératif d'installer un feu clignotant sur votre pilier par mesure de sécurité.

Pour permettre une ouverture extérieure il sera nécessaire de créer et/ou faire fabriquer une pièce en métal afin de déporter les moteurs, il est alors IMPERATIF de respecter les cotes de pose indiquées dans le tableau.

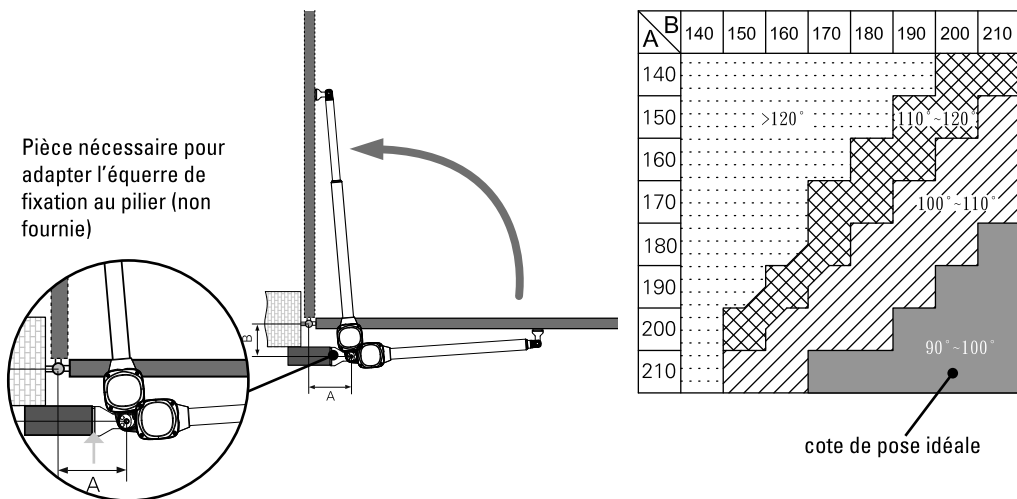

C3- Déverrouillage d'urgence

En cas de panne d'électricité ou pour programmer votre automatisme, vous pouvez déverrouiller manuellement les moteurs :

Sous la motorisation, insérer la clé hexagonale pour déverrouiller, puis tournez la à 180 degrés, dans le sens antihoraire. Vous pouvez maintenant ouvrir le portail à la main.

Pour verrouiller à nouveau le moteur, insérer la clé hexagonale, puis tournez dans le sens horaire à 180 degrés.

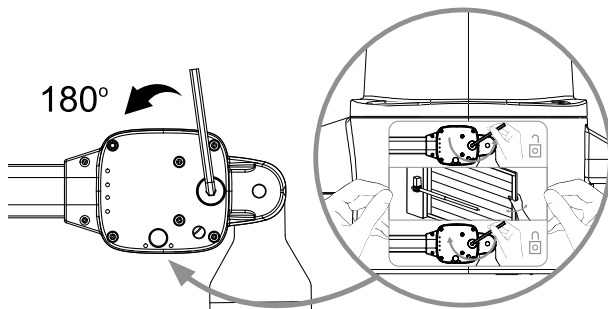

Fixer de façon permanente auprès de l'organe de manoeuvre du dispositif de débrayage manuel, l'étiquette relative à ce dispositif.

C4- Fixation du bras

Avant de positionner votre bras sur le portail, déverrouillez le bras (C3) et sortez complètement le tube du vérin, puis rentrer le tube de 3 cm (cela permet de bien verrouiller le portail en fermeture).



ASTUCE

Si vous rencontrez des problèmes pour déverrouiller votre moteur, vous avez la possibilité de vous aider d'une batterie. Il vous suffira d'y brancher les fils moteurs blanc et jaune dans un sens ou dans l'autre suivant la polarité pour actionner les moteurs.

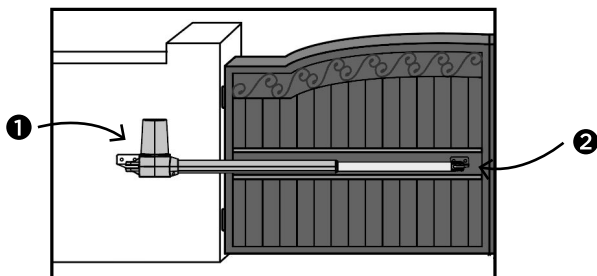
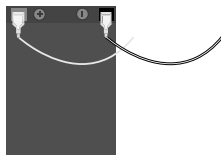

❶ Fixez le premier support sur le pilier. Positionnez l'automatisme dans le support, puis placez la vis et l'écrou.

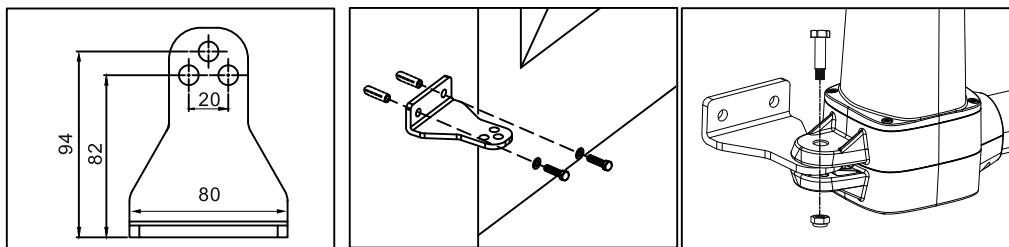

❷ Assemblez le deuxième support avec l'autre côté de l'automatisme puis vissez le support sur le portail fermé.

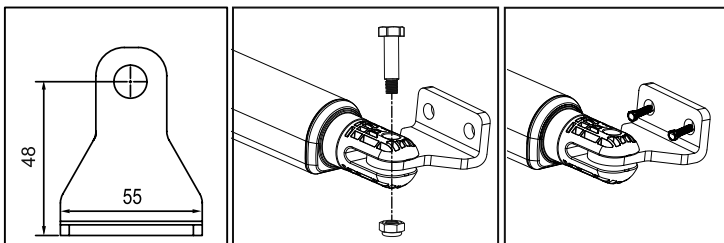

Assurez-vous que les bras soient montés en position horizontale dans ces positions :

1) Porte en position « fermée » 2) Porte en position « ouverte » 3) Porte en position « angle de 45 ° »

Avant de souder le support à l'ouvrant (si nécessaire), couvrez la motorisation pour éviter tout dommage dû aux étincelles.

C5- Schéma de câblage

Figure 1

câblage impératif en :

▲ ≥ 0,5 mm²

● 1 mm²

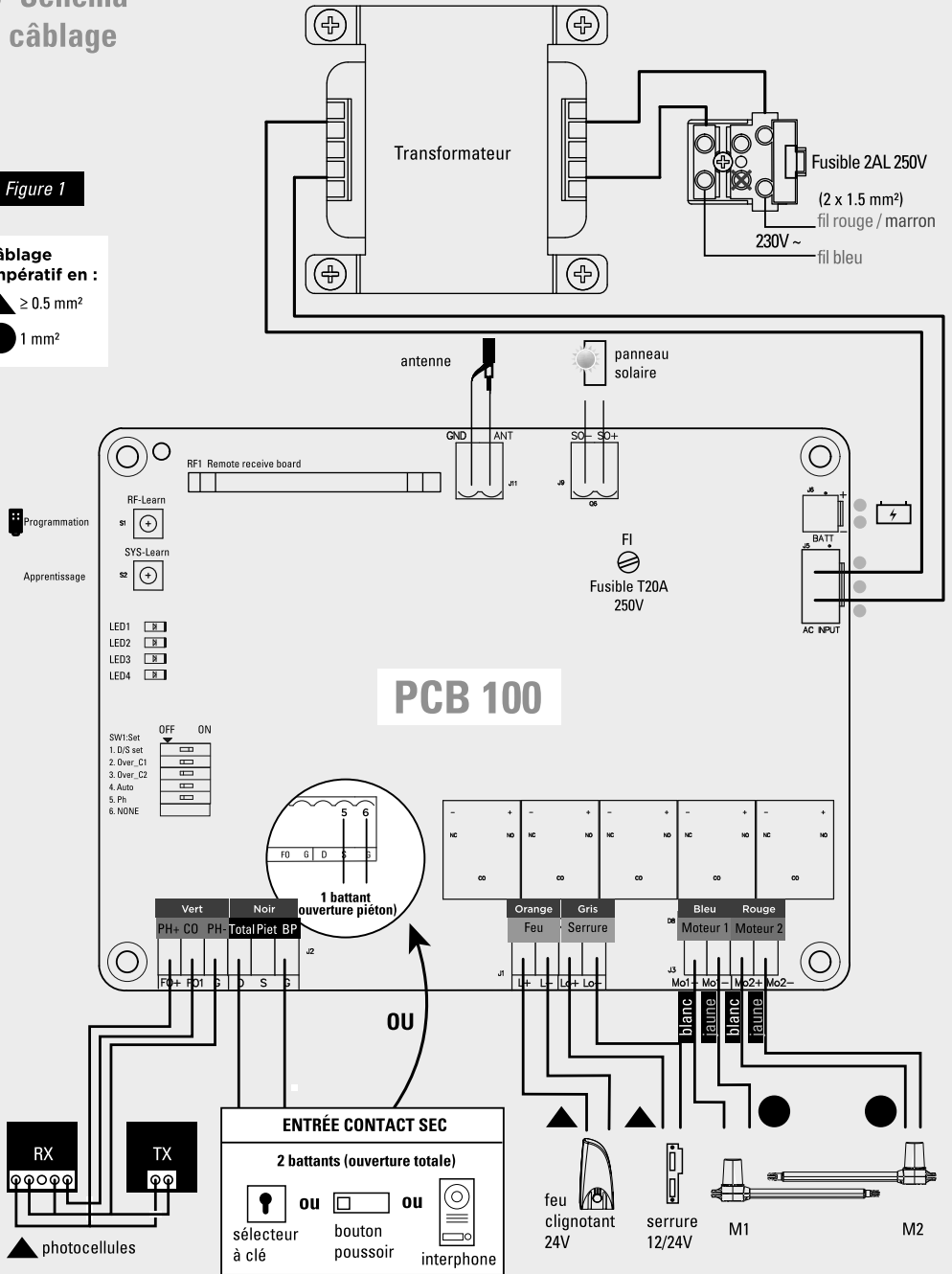

C6- Installation et raccordement

Préparez tous les câbles des accessoires par avance et connectez les fils du moteur sur la platine électronique comme indiqué dans le schéma figure 1. La connexion de câbles des accessoires n'exige pas de distinguer les polarités positives (+) et négatives (-)

Coffret électronique

AVANT INSTALLATION

Déterminez le positionnement de l'installation de votre coffret électronique. Il est conseillé de l'installer près de votre portail et de le protéger contre tout dommage possible.

 **Assurez-vous de la longueur de votre câble électrique** avant de déterminer le positionnement de l'installation de votre coffret électronique.

PREPARATION A L'INSTALLATION

1. Retirez les 4 vis du capot de votre coffret électronique. (Voir figure 1(1))
2. Utilisez 1 tournevis pour percer les trous pré-perçés placés face en dessous de votre coffret électronique. (Voir figure 1(2))
3. Placez et fixez votre coffret électronique sur le mur.
4. Connectez les fils des différents éléments à brancher à la carte coffret (éléments décrits pages suivantes)
5. Réalisez l'étanchéité des trous de vos passages de câbles.
6. Fermez le coffret en vissant les 4 vis. (Voir figure 1(3))

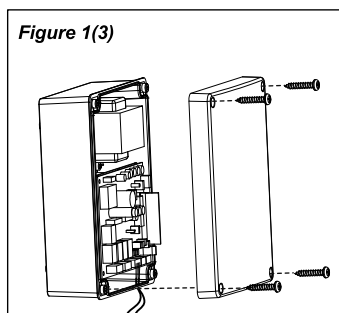
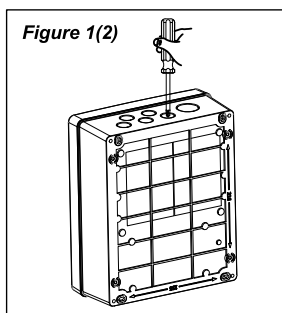
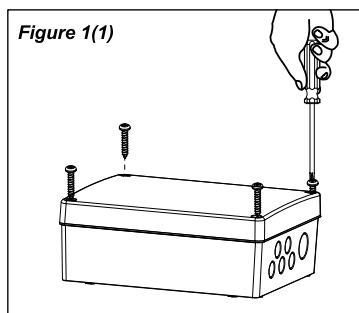

Moteur

BRANCHEMENT DES FILS DU MOTEUR

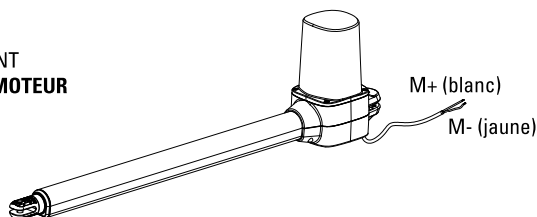

Remarque : Evitez que le câble soit trop tendu pendant la phase d'ouverture et de fermeture.

Pour les portails ouvrant vers l'extérieur :

Moteur M1 : Connectez les fils du moteur (Jaune-) vers le bornier Mo1+, et (Blanc+) vers le bornier Mo1 - (moteur qui s'ouvre en premier)

Moteur M2 : Connectez les fils du moteur (Jaune-) vers le bornier Mo2+, et (Blanc+) vers le bornier Mo2 -

BRANCHEMENT DU MOTEUR M1 (moteur qui s'ouvre en premier)

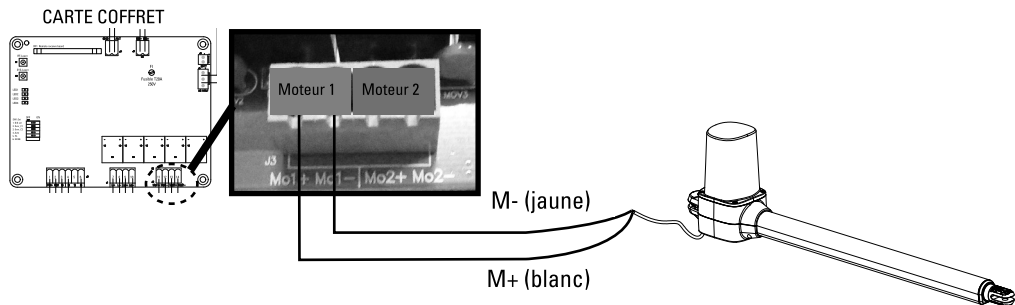

BRANCHEMENT DU MOTEUR M2 (moteur qui s'ouvre en second)

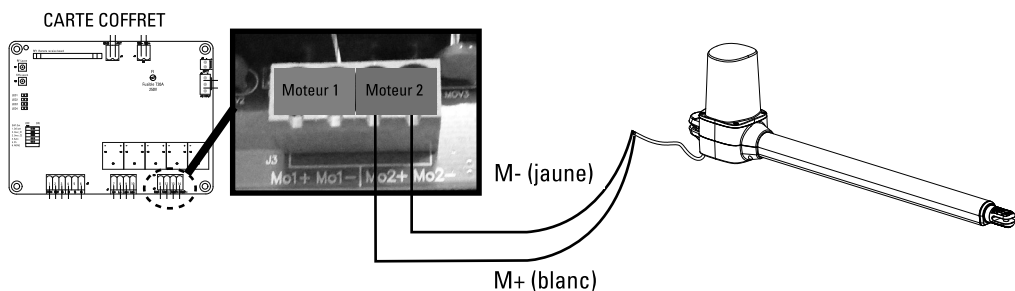

Serrure électrique (en option)

Connectez les 2 fils de la serrure électrique (24V) au bornier de la carte électronique placé où il est indiqué Lo + et Lo -

Branchement de l'alimentation 230V

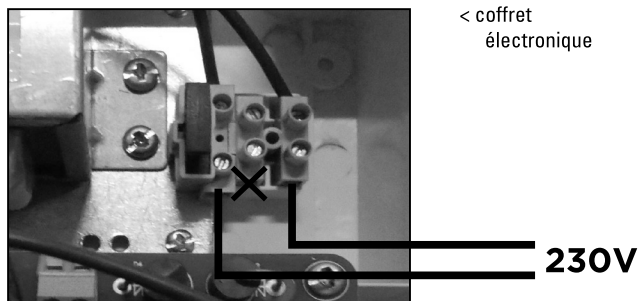

Photocellules

Les photocellules sont des dispositifs de sécurité pour les portails automatiques. Elles sont composées d'un émetteur et d'un récepteur et elles se déclenchent lorsque la trajectoire du faisceau est interrompue. Si un obstacle est détecté, le portail s'arrête et s'ouvre légèrement permettant à l'obstacle d'être dégagé en toute sécurité. Les photocellules peuvent être posées indépendamment sur le pilier gauche ou droit.

ÉTAPE 1

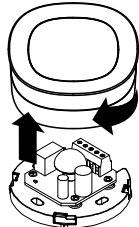

ÉTAPE 2

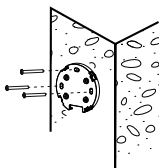

ÉTAPE 3

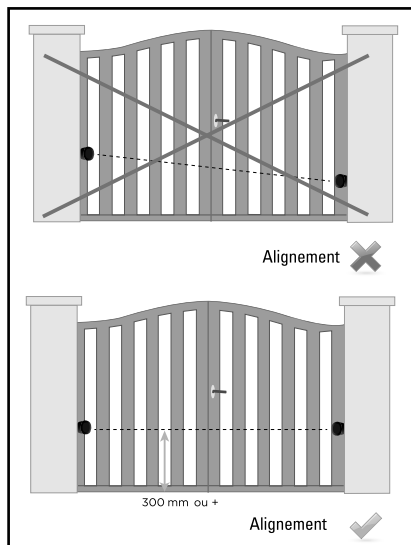
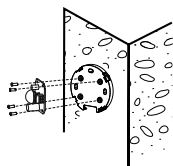

ÉTAPE 4 : CABLAGE CARTE COFFRET

type de câble :
0.5 mm²

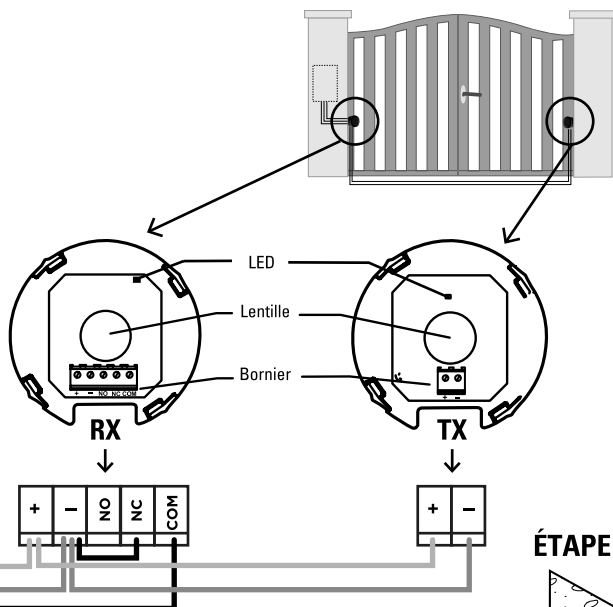
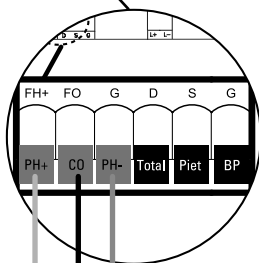
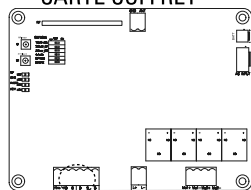

ÉTAPE 5

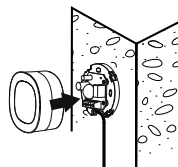

Feu clignotant LED

Veillez à retirer tout emballage avant de procéder au branchement.

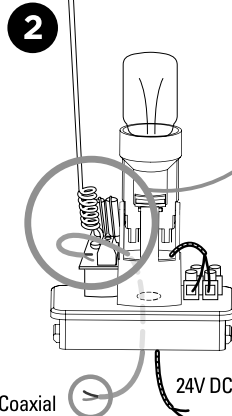
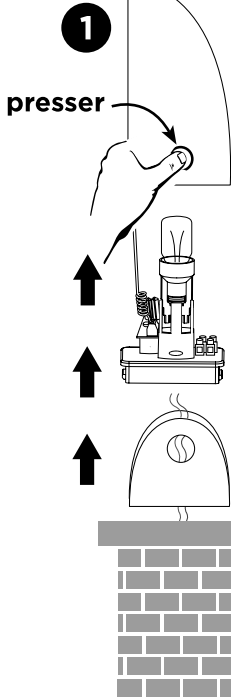

Si vous souhaitez améliorer la portée de vos télécommandes, vous pouvez brancher l'antenne située dans le feu clignotant avec un câble coaxial type RG58 (non fourni). Dans ce cas, vous devez déconnecter l'antenne d'origine. Branchez le cuivre central du câble coaxial sur la borne «ANT» et la tresse sur la borne «GND», côté antenne et côté carte électronique.

Coaxial
Câble noir

24V DC

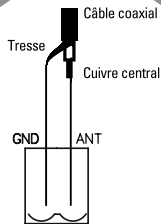

Situé en haut à gauche du PCB

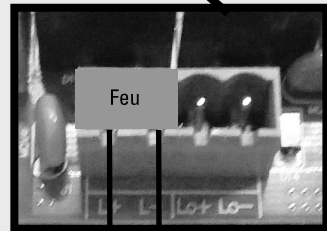
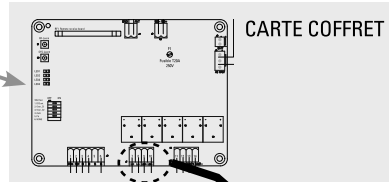

L+ L-

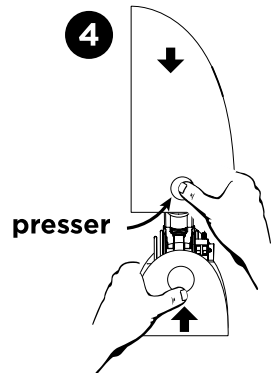
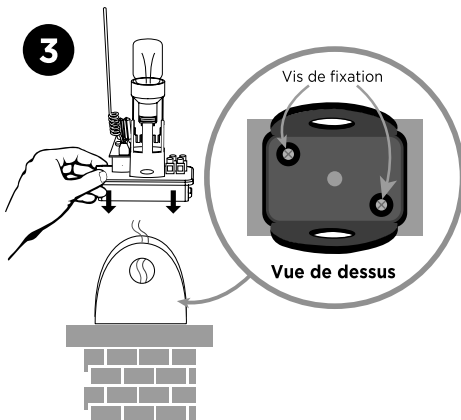

D- RÉGLAGE/UTILISATION

D1- Réglage nombre de battants (dip switch 1)

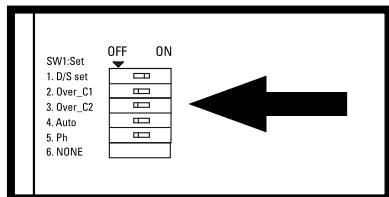

CARTE COFFRET

Réglages des switches : la position «ON» se situe vers la droite, «OFF» vers la gauche.

DIP SWITCH 1 D/S set :

ON = fonctionnement 2 vantaux

OFF = fonctionnement 1 seul vantail (branchement sur 11 et 12)

D2- Réglage de puissance (dip switch 2 et 3)

DIP SWITCH (OVER C1)	DIP SWITCH (OVER C2)	INTENSITÉ (FORCE)
DIP switch 2 OFF	Dip switch 3 OFF	5A
DIP switch 2 OFF	Dip switch 3 ON	4A
DIP switch 2 ON	Dip switch 3 OFF	3A
DIP switch 2 ON	Dip switch 3 ON	2A

D3- Réglage de la fermeture automatique (dip switch 4)

DIP SWITCH 4

Sur « ON » : Fermeture automatique à 30 secondes.

Un appui simultané sur les deux touches du haut de la télécommande  (portail ouvert ou fermé) désactivera le mode automatique (confirmation avec 3 clignotements du feu clignotant).

Refaire l'opération pour réactiver le mode automatique (confirmation avec 3 clignotements du feu clignotant).

Nota : Dans le cas d'une fermeture automatique, l'installation de photocellules est obligatoire.

Sur « OFF » : Fermeture automatique désactivée (attention, il est toujours possible d'activer par le biais de la télécommande).

D4- Réglage des photocellules (dip switch 5)

DIP SWITCH 5 :

ON : Photocellules activées. Passage devant les photocellules pendant la fermeture = dégagement d'obstacle pendant 2 secondes.

Si vous êtes en fermeture automatique, et que les photocellules détectent un obstacle quand le portail est complètement ouvert, alors le temps de pause sera rechargé.

OFF : Photocellules désactivées (les photocellules ne commanderont pas l'ouverture du portail).

D5- Déphasage / ouverture et fermeture décalée (dip switch 6)

DIP SWITCH 6 :

ON : 8 secondes de décalage à l'ouverture / fermeture des battants.

OFF : 3 secondes de décalage à l'ouverture / fermeture des battants.

D6- Vitesse de ralentissement

La vitesse de ralentissement est à 70% de sa pleine vitesse (pas de réglage possible).

D7- Indications voyants LED

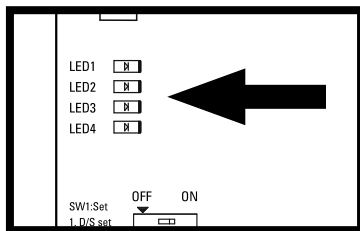

CARTE COFFRET

LED1 indicateur RF : radio fréquence

Le voyant LED1 clignote lorsqu'un signal est reçu (télécommande programmée ou non).

LED2 système d'apprentissage :

Le voyant LED2 clignote 2 fois par seconde en fonctionnement normal et 1 fois par seconde en programmation. Si LED2 est fixe c'est qu'il y a une erreur pendant la programmation.

LED3 photocellules :

Le voyant LED3 s'allume quand les photocellules ne sont pas alignées ou qu'un obstacle se trouve entre les 2.

LED4 start :

Le voyant LED4 s'allume lorsque la télécommande, le sélecteur à clé ou le bouton poussoir est activé.

D8- Processus d'apprentissage des télécommandes

Pressez et maintenez 2 secondes le bouton « RF-Learn », le voyant LED1 s'allume.

Appuyez ensuite sur la touche en haut à gauche de la télécommande. Le voyant LED1 clignote deux fois et reste allumé pendant 10 secondes puis s'éteint. La mémorisation de la télécommande est effectuée.

D9- Apprentissage du système pour un portail doubles battants

 **Avant de procéder à l'apprentissage du système**, le processus de mémorisation de la télécommande doit être terminé.

Positionnez vos 2 vantaux ou battants entièrement ouverts puis verrouiller-les (partie C3).

Pressez sur la touche « SYS-learn » (jusqu'à ce que le voyant LED2 clignote 1 fois par seconde au lieu de 2 fois par seconde comme il le fait normalement), puis pressez la touche en haut à gauche de la télécommande pour l'apprentissage d'un portail à double vantaux.

L'apprentissage s'exécutera comme défini ci-dessous, étape par étape :

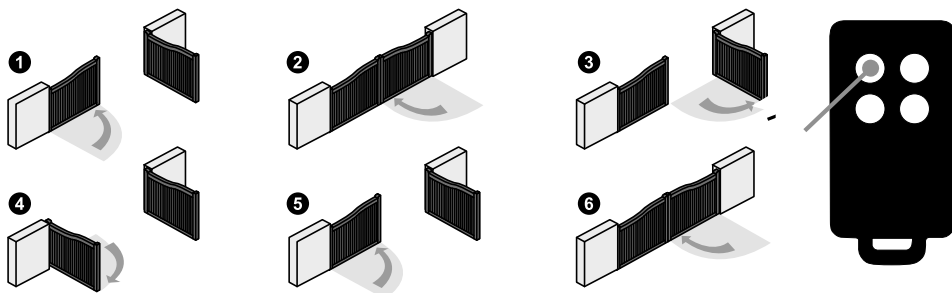

Après l'étape 6, le processus d'apprentissage de votre portail est terminé. Vous pouvez l'utiliser avec la télécommande :



ouverture totale des 2 vantaux



ouverture piéton (1 seul vantail)

Si le processus d'apprentissage n'est pas achevé, le voyant LED2 reste allumé. Vérifiez les branchements et refaire l'opération.

D10- Processus d'apprentissage du système pour un portail simple battant

Positionnez le switch 1 sur OFF.

Positionnez le battant complètement ouvert.

Pressez sur la touche « SYS-learn » (jusqu'à ce que le voyant LED2 clignote 1 fois par seconde au lieu de 2 fois par seconde comme il le fait normalement), puis pressez la touche en haut à droite de la télécommande pour l'apprentissage d'un seul battant.

L'apprentissage s'exécutera comme défini ci-dessous, étape par étape :

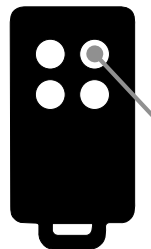
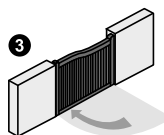
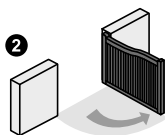
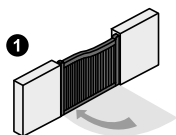

ouverture totale du battant

E- CARACTÉRISTIQUES TECHNIQUES

Moteur

Moteur	Moteur 24V DC avec déverrouillage manuel
Type	à vérin
Longueur de course	435 mm
Tension d'alimentation	24V DC
Poids max par vantail / Largeur max par vantail	200 kg / 2 m
Température de fonctionnement	-20°C~+50°C
Dimensions	710 mm x 98 mm x 192 mm

Le niveau de pression acoustique émis pondéré A de la motorisation est égal ou inférieur à 70 dB (A).

Feu clignotant

Antenne intégrée	OUI (câble coaxial non fourni)
Ampoule	LED E14 24V 1W (fournie)
Câble alimentation	2 x 1 mm ² (non fourni)
Branchement ampoule	non polarisé (carte électronique)
Visserie	fournie
Ne pas alimenter en 230V	
Température de fonctionnement	-20°C~+50°C
Dimensions	74 x 167 x 59 mm

Télécommandes

Canaux	4
Fréquence - Puissance maximale d'émission	433.92 MHz - puissance < 10 mW
Alimentation	1 pile lithium CR2032 fournie
Sécurité	code secret tournant

Photocellules

Méthode de détection	Faisceau infrarouge
Portée	10m maximum
Tension d'entrée	12~24V AC/DC
Délai de réponse	< 100ms
Indicateur de fonctionnement	RX : LED rouge allumée (faisceau interrompu) LED rouge éteinte (faisceau aligné) TX : LED rouge allumée (alimentation)
Dimensions	63 x 63 x 30 mm
Type de sortie	Sortie relais

F- MAINTENANCE

F1- Moteur

Effectuer les opérations suivantes au moins tous les 6 mois. En cas d'utilisation fréquente, raccourcir ce délai.

Couper l'alimentation:

- (1) Nettoyer et graisser les vis, les chevilles et la charnière.
- (2) Vérifier que les points de fixation soient bien serrés.
- (3) Vérifier la bonne connexion de vos câbles.

Connecter l'alimentation:

- (1) Vérifier les réglages de l'alimentation.
- (2) Vérifier le fonctionnement du déverrouillage manuel.
- (3) Vérifier le bon fonctionnement des photocellules ou autre dispositif de sécurité.

F2- Télécommande

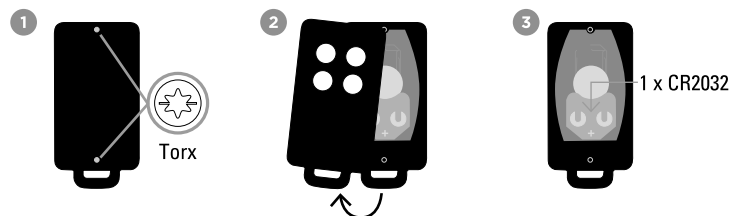

G- ASSISTANCE TECHNIQUE

G1- Aide au dépannage

Problème rencontré	Solutions
Surchauffe batteries de secours.	Vérifiez la connexion des fils sur la batterie et leurs polarités
Le battant ne se déplace pas lorsque la télécommande est actionnée.	1. Vérifiez si l'indicateur «LED1» s'allume lorsque vous pressez une touche de la télécommande. 2. Vérifiez si le voltage est supérieur à 25V. 3. Vérifiez si l'indicateur « LED2» est allumé. 4. Assurez-vous que tous les câblages sont bien connectés sur le bornier de la carte électronique. 5. Assurez-vous du bon état du fusible et du disjoncteur de votre alimentation.
La distance de transmission est trop courte.	Vérifiez que l'antenne est bien raccordée sans que l'âme et la tresse se touchent. Vérifiez les piles de la télécommande.

Le feu ou lampe ne fonctionne pas.	Dévissez et revissez l'ampoule. Vérifiez l'état des fils de connexion du feu ou si ceux-ci sont correctement raccordés et vérifiez l'ampoule.
Les vantaux ou battants s'arrêtent subitement au moment de leur déplacement. ou Les vantaux ou battants ne bougent pas ou se déplacent vers une seule direction.	<ol style="list-style-type: none"> 1. Vérifiez si le battant ou vantail peut être manipulé librement et si aucun obstacle n'est présent entre les deux. 2. Assurez-vous que les câbles de connexion du moteur sont correctement raccordés. 3. Vérifiez l'état du fusible. 4. Assurez-vous qu'aucun obstacle n'est présent dans le faisceau des photocellules. 5. Si nécessaire, coupez l'alimentation de votre moteur et assurez-vous que les battants ou vantaux peuvent librement bouger après les avoir débrayés.
Un vantail se ferme jusqu'en butée et l'autre s'arrête.	<ol style="list-style-type: none"> 1. Vérifiez si le battant ou vantail peut être manipulé librement et si aucun obstacle n'est présent entre les deux. 2. Assurez-vous que les câbles de connexion du moteur sont correctement raccordés. 3. Vérifiez l'état de votre fusible. 4. Assurez-vous que le faisceau de sécurité fonctionne. 5. Coupez l'alimentation de votre moteur et assurez-vous que les battants ou vantaux peuvent librement bouger après les avoir débrayés. 6. Augmentez la puissance délivrée avec les switches 2 et 3.
Le moteur ne tourne pas et le relais est bruyant lors de l'opération d'ouverture et de fermeture.	Vérifiez l'état de votre fusible.
La télécommande ne se connecte pas.	<ol style="list-style-type: none"> 1. Vérifiez que la LED1 de la carte clignote lors de l'appui sur la télécommande. 2. Vérifiez le bon positionnement du récepteur RF1. 3. Pour vérifier que la télécommande est bien associée lors d'un appui sur la télécommande, les LED 1 et LED 4 doivent s'allumer. 4. Si la LED clignote durant 1 seconde lors d'un appui, il faut changer la pile. 5. Retirez et remplacez le récepteur enfichable.
4 étapes au lieu de 6 lors de l'apprentissage	Inversez la polarités sur le moteur.

Si aucune des procédures de diagnostic ou maintenance ne règle le défaut, merci de contacter notre centre technique.

G2- Conseils d'expert



En cas de besoin, vous pouvez prendre contact avec notre assistance technique au numéro ci-dessous.

Notre équipe de techniciennes et de techniciens, basée en France, assure un conseil avisé et personnalisé.

0 892 350 490

Service 0,15 € / min
+ prix appel

Horaire du service, voir sur le site internet : www.scs-sentinel.com/contact

Avant de nous contacter :

- Préparez votre ticket de caisse ou votre facture d'achat ORIGINALE
- Indiquez-nous la référence de votre automatisme
- Munissez-vous de l'outillage nécessaire.
- Ouvrez le caisson pour accéder à la carte électronique (à ne pas faire s'il pleut)
- Placez-vous près de votre automatisme, nos techniciens vous donnent des instructions adaptées à votre cas précis, il est donc indispensable que vous puissiez effectuer en temps réel les manipulations prescrites.

G3- Tutos



G4- Chat en ligne



Une question ?

Pour une réponse personnalisée, utilisez notre chat en ligne sur notre site web www.scs-sentinel.com

H- GARANTIE



SCS Sentinel accorde à ce produit une garantie bien supérieure à la durée légale, en gage de qualité et de fiabilité.

Il est impératif de garder une preuve d'achat durant toute la période de garantie.

Conservez soigneusement le code-barre ainsi que votre justificatif d'achat, il vous sera demandé pour faire jouer la garantie.

Ne sont pas couverts par la garantie :

- Dommages matériels ou électriques résultant d'une mauvaise installation (erreur de câblage, polarité inversée, ...)
- Dommages résultant d'une utilisation impropre du feu clignotant (utilisation différente de son origine) ou de modifications.
- Dommages résultant de l'utilisation et /ou installation de pièces ne provenant pas de celles prévues et incluses par SCS Sentinel.
- Dommages dus à un manque d'entretien ou un choc
- Dommages dus aux intempéries telles que : grêle, foudre, vent violent, etc.
- Retours articles sans copie de facture ou justificatif d'achat.

I- AVERTISSEMENTS

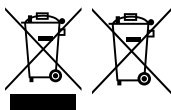

Ne jetez pas les piles et les appareils hors d'usage avec les ordures ménagères. Les substances dangereuses qu'ils sont susceptibles de contenir peuvent nuire à la santé et à l'environnement. Utilisez les moyens de collectes sélectives mis à votre disposition par votre commune ou votre distributeur.



FR

Cet appareil, ses accessoires et piles se recyclent

À DÉPOSER EN MAGASIN



OU

À DÉPOSER EN DÉCHÈTERIE



Points de collecte sur www.quefairedemesdechets.fr
Privilégiez la réparation ou le don de votre appareil !



J- DÉCLARATION DE CONFORMITÉ

Par la présente, SCS Sentinel déclare que ce produit est conforme aux exigences essentielles et autres dispositions pertinentes de la directive 2014/53/UE et de la directive 2006/42/EC. La déclaration de conformité peut être consultée sur le site : www.scs-sentinel.com/downloads

TABLE OF CONTENTS

A- Safety instructions	20
B- Description	23
C- Wiring / Installing	24
D- Setting / Using.....	32
E- Technical features.....	34
F- Maintenance	35
G- Technical assistance	36
H- Warranty	37
I- Warnings	37
J- Declaration of conformity	37

A- SAFETY INSTRUCTIONS



WARNING: Important safety instructions. It is essential to follow these instructions for reasons of personal safety, as incorrect installation may result in serious injury. Keep these instructions in a safe place. If installation is carried out by a third party, this manual must be given to the end user. The end user must also be trained in the safe use of the appliance in accordance with the instructions in this manual.



INFORMATION

SCS SENTINEL certifies that its motorised operators comply with the standards and safety regulations for motorised gate operators (EN 60335-2-103).

The use of this product outside the specified conditions or the use of components or accessories not recommended by SCS SENTINEL may compromise the safety of property and persons, and is therefore prohibited.

SCS SENTINEL accepts no liability for any damage resulting from failure to comply with the instructions provided in this manual.



BEFORE INSTALLING

This product is only designed for the automation of a swing gate for "residential" use.

Installation requires qualified staff with mechanical and electrical skills.

Before installing the motorised device, check that the driven part is in good mechanical condition, properly balanced and opens and closes correctly.

Make sure that the temperature range indicated on the motorised system is suitable for the installation's location.

PLEASE NOTE: The motorised system cannot be used with a driven part incorporating a side gate.

ELECTRICAL INSTALLATION



CAUTION: The power supply installation must comply with current standards in the country where the product is installed (NF C 15-100 for France) and be carried out by qualified staff.

The mains supply must be protected against overload by a suitable trip switch and an earth leakage circuit breaker. A means of disconnecting all the poles of the power supply network must be provided. This device must be connected directly to the supply terminals and have a contact separation distance on all poles to ensure complete disconnection in accordance with the installation rules.

If the power cable is damaged, it must be replaced by the manufacturer, its after-sales service or similarly qualified persons in order to avoid a hazard.



INSTALLING THE MOTORISED SYSTEM



CAUTION: The motorised device must be disconnected from its power source during installation.

WARNING: Make sure that in the installation environment (gate and fixed parts), the zones at risk are avoided or at least signposted (see "Potential risks" section after these instructions).

Ensure that crushing caused by the opening movement of the driven part is avoided between the driven part and the surrounding fixed parts.

WARNING: Activation of the manual disconnection device may cause uncontrolled movement of the driven part due to mechanical failure or loss of balance. If a fixed control device is installed (keypad, key selector, etc.), it must be installed 1.5 m above the ground, away from moving parts but always within sight of the gate.

If the gate is to operate in automatic closing mode, or if it is to be opened remotely without a direct view of the gate, photocells must be installed without fail.

If your gate closes automatically, or if it opens onto the public highway, it may be compulsory to install a flashing light, depending on the regulations in the country where the motorised device is installed.

It is the installer's responsibility to ensure that the installation is compliant.

After installation, make sure that the mechanism is properly adjusted and that the protection system and any

manual disconnection devices function properly. Permanently attach the label concerning the manual disconnection device to the operating element of this device.



USING THE MOTORISED SYSTEM

PLEASE NOTE: This appliance may be used by children at least 8 years old and by people with reduced physical, sensory or mental capabilities or without experience or knowledge, if they are properly supervised or instructed in the safe use of the appliance, and if the risks involved have been understood.

Children should not play with the appliance.

The user's cleaning and maintenance must not be carried out by unsupervised children.

Do not allow children to play with the unit or its controls. Keep remote control units out of the reach of children.

WARNING: The user must supervise the gate during operation and keep people away until the gate is fully opened or closed. Do not deliberately hinder gate movement.



MAINTENANCE AND UPKEEP OF THE MOTORISED DEVICE



CAUTION: The motorised device must be disconnected from its power source during cleaning, maintenance and parts replacement.

Check the installation frequently for poor balancing or signs of wear or damage to cables, springs and mounting. Do not use the appliance if any repairs or adjustments are required. Only original parts should be used to replace or repair the motorised system.

For further information, see section

F - Maintenance

REMOTE CONTROLS



CAUTION: Do not swallow the battery (risk of chemical burns).

This product contains a button cell battery. If swallowed, the button cell battery can cause severe internal burns in only 2 hours and may cause death. Keep new and used batteries out of the reach of children. If the battery compartment does not close securely, stop using the product and keep it out of the reach of children. If you suspect a battery or other part has been swallowed or inserted into any part of the body, seek medical advice immediately. Do not clean the remote control with abrasive or corrosive substances.

Just use a soft cloth. Do not allow children to play with the product or its packaging. When replacing batteries, ensure they have the same characteristics as the ones supplied with the product. If the device is not being used for a prolonged period, remove the batteries unless the system is intended for emergency situations. Do not expose the batteries to excessive heat or throw them in a fire.

Potential risks

There are 4 potential risks 3 zones identified opposite:

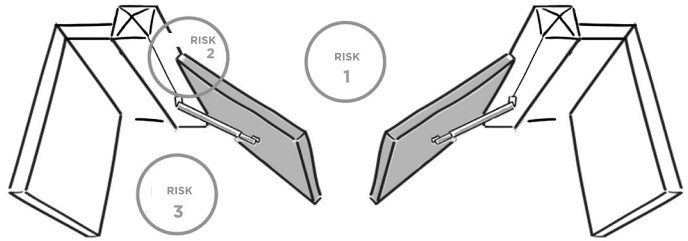

Risk 1 : Shock and crushing

Prevention :

- Obstacle detection by motor.
- Use of photocells.

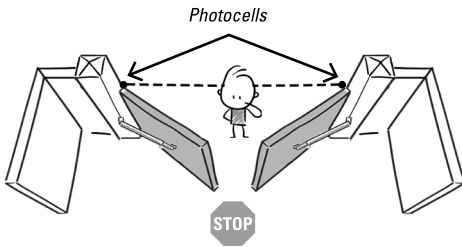

Risk 2 : Hand crushing

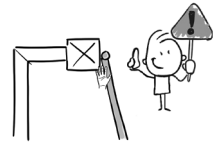

Prevention :

- Leave a minimum distance of 10 cm between the leaf and the pillar/wall.
- Notch the corner of the pillar without weakening it.

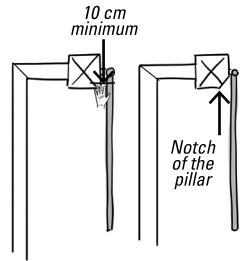

Risk 3 : Imprisonment and crushing

Prevention :

- Obstacle detection by the motor.
- Leave a minimum distance of 50 cm between the motor arm and the wall (or other fixed part).

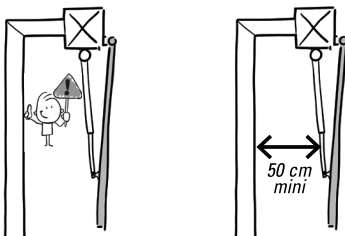

Risk 4 : Crushing of the feet



Prevention :

- To avoid a danger zone for feet, leave a minimum distance of 12 cm or a maximum of 5 mm between the bottom of the leaves and the floor.



B- DESCRIPTION

B1- Content

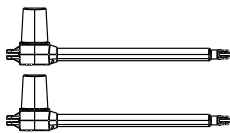

2 worms
MPD0205

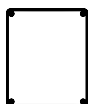

1 control
box



2 remote
controls
AAM0121



1 blinker with
integrated
antenna
AAM0123

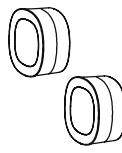

2 photocells
AAM0036

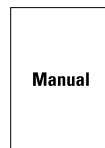

Manual
1 manual

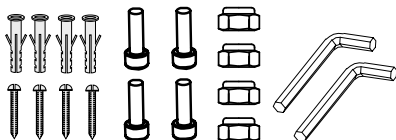

Screws

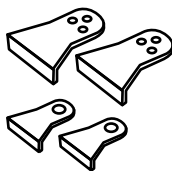

Fixing
brackets

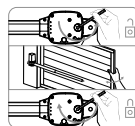

Unlocking sticker

B2- Dimensions

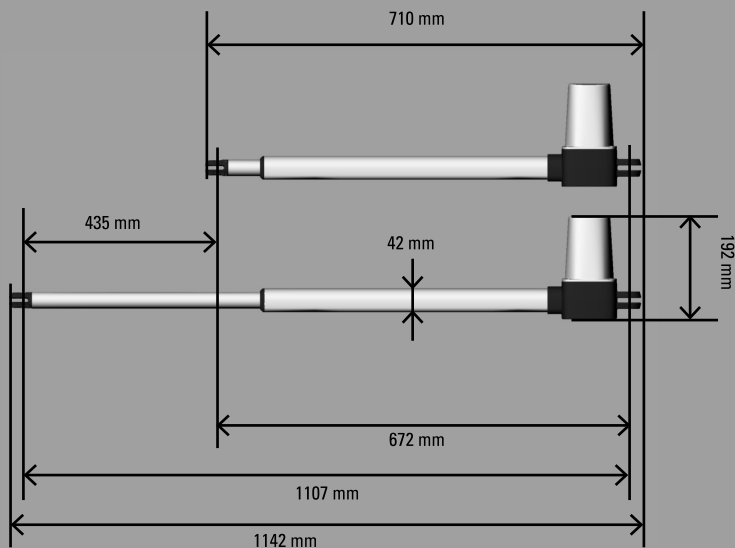
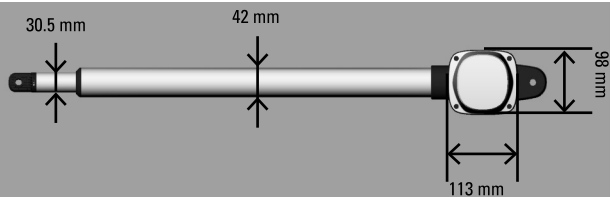

C- WIRING / INSTALLING

C1- Standard installation

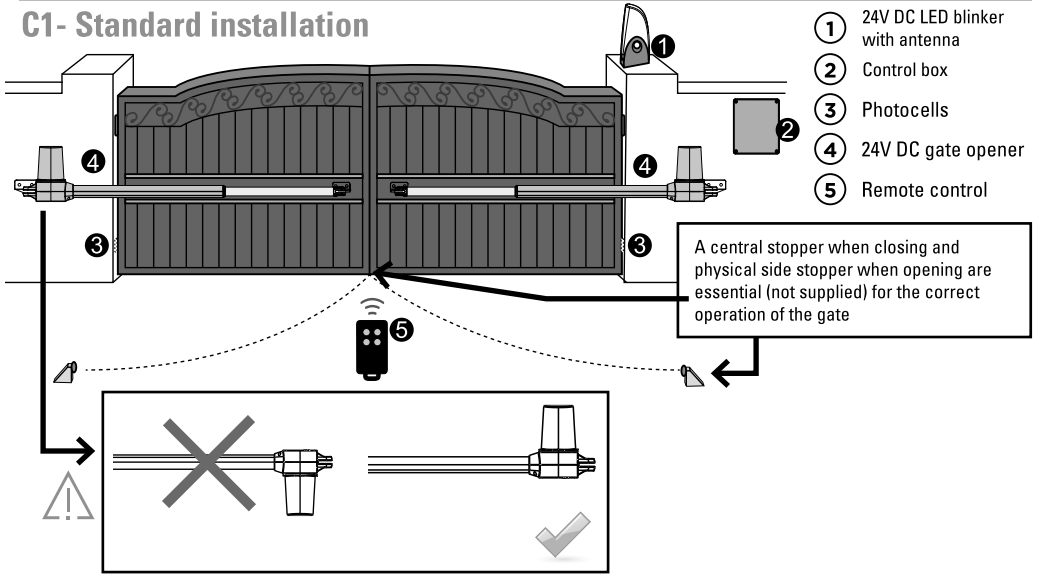

C2- Dimension chart

Comply with the measures shown on the chart for proper installation. Adjust the gate structure to fit it for best automation, if necessary.

Before proceeding with the installation, be sure that gate moves freely and that:

- 1) Hinges are properly positioned and greased.
- 2) No obstacles in the moving area.
- 3) No frictions between two gate leaves or with the ground while moving

inside opening - installation with closed gate

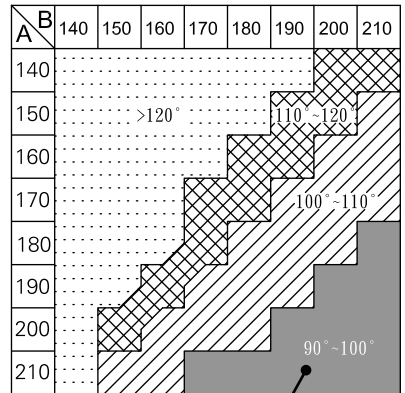
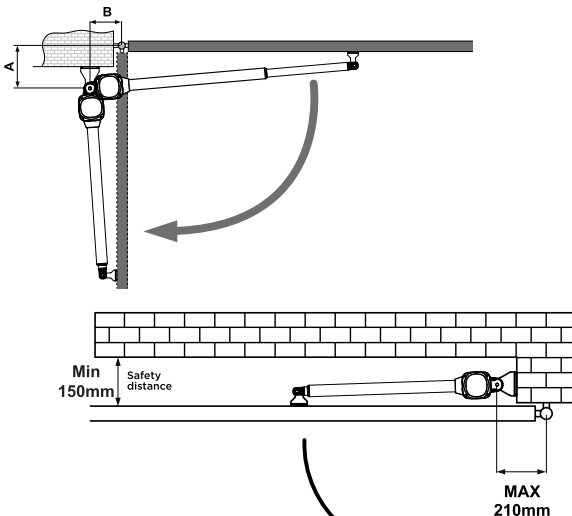

Outside opening - installing with open gate (max 90°)

Warning ! With outside opening, it is imperative to install a blinker on pillar for security reasons.

For an external opening, it will be necessary to manufacture a metal part in order to offset the motors, it is then IMPERATIVE to respect the dimensions of installation indicated in the table.

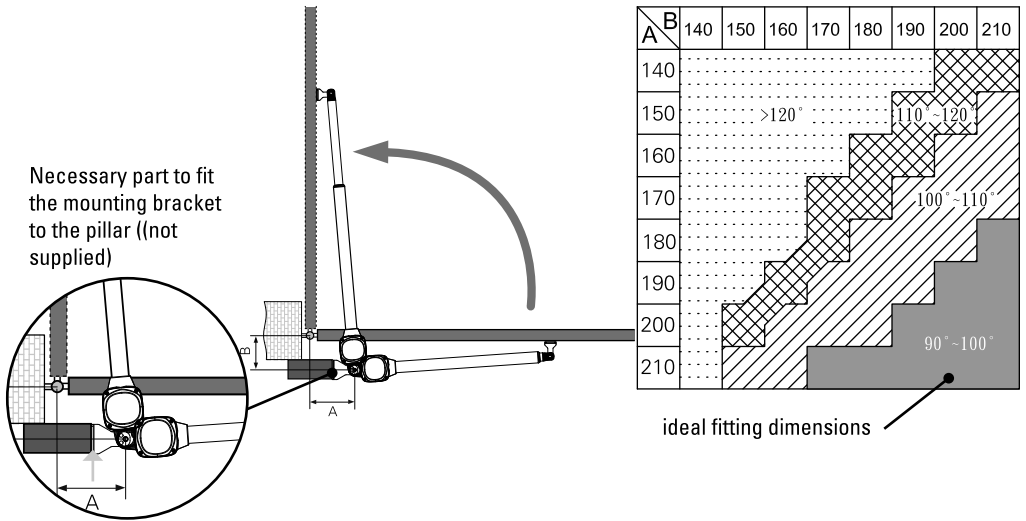

C3- Emergency release

In case of power failure or to program your automatic gate, you can manually unlock the engines:

Under the gate. Insert the hex wrench for unlocking and then turn anti-clockwise 180 degrees. You can now open the gate by hand.

To lock again the engine, insert the hex wrench for locking and then turn clockwise 180 degrees.

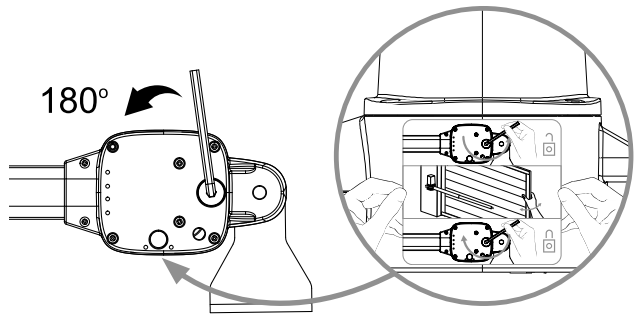

Permanently attach the label for the manual disconnection device to the operating element of this device.

C4- Motor fixing

Before placing the arm on the gate, unlock the arm (C3) and take out the tub from the cylinder. Then, retract the tube by 3 cm (this ensures that the gate is locked when closed).

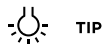

TIP

If you have problems unlocking your motor, you can use a battery. Simply connect the white and yellow motor wires, one way or the other following the polarity to operate the motors.

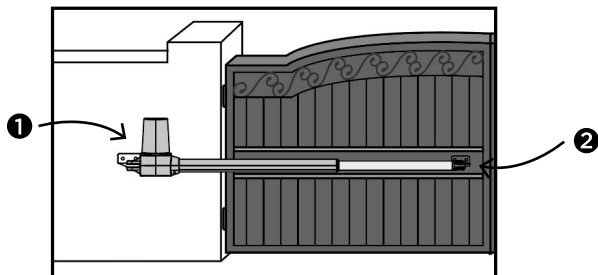
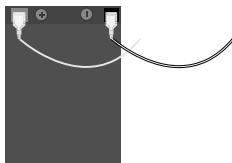

1 Fix the first bracket to the pillar. Position the automation in the bracket, then place the screw and nut.

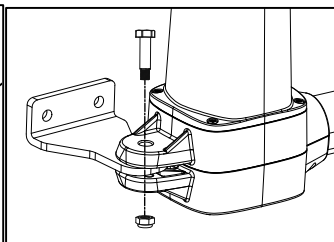
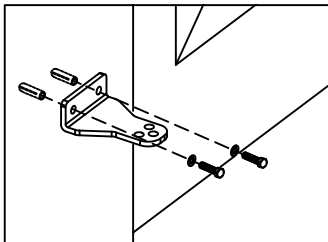
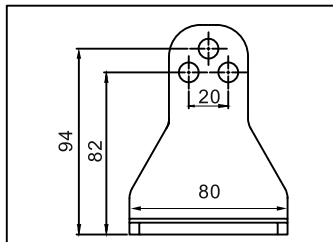

2 Assemble the second bracket with the other side of the automation and screw the bracket to the closed gate.

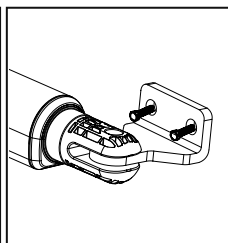
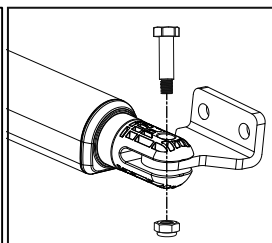
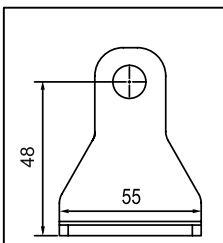

Make sure arms are fixed in horizontal position especially in those positions:

1) Gate in « CLOSE » position **2)** Gate in « OPEN » position **3)** Gate at « 45° angle » position

Prior to weld the bracket on the gate leaf (if necessary), cover the gate opener to prevent damages from sparks.

C5- Wiring diagram

Figure 1

imperative wiring :

- ▲ $\geq 0.5 \text{ mm}^2$
- 1 mm^2

Programming process
Learning process

LED1
LED2
LED3
LED4

SW1: Set OFF ON
1. D/S set
2. Over_C1
3. Over_C2
4. Auto
5. Ph
6. NONE

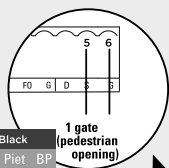

PCB 100

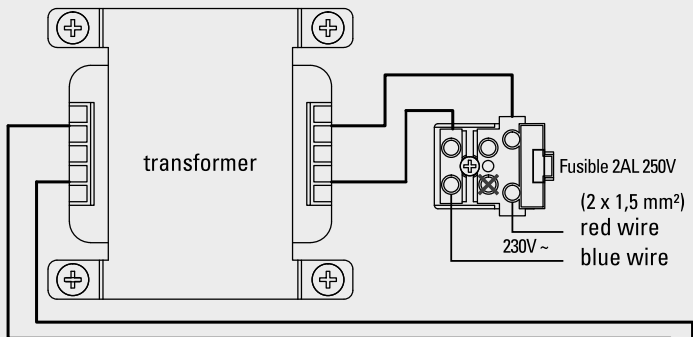

antenna solar panel

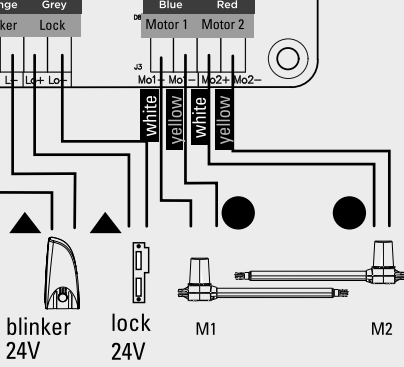
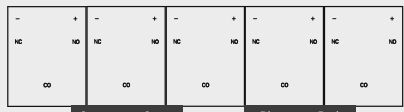
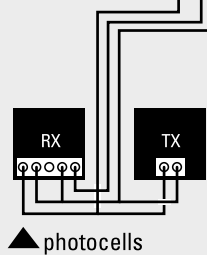
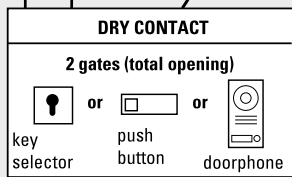
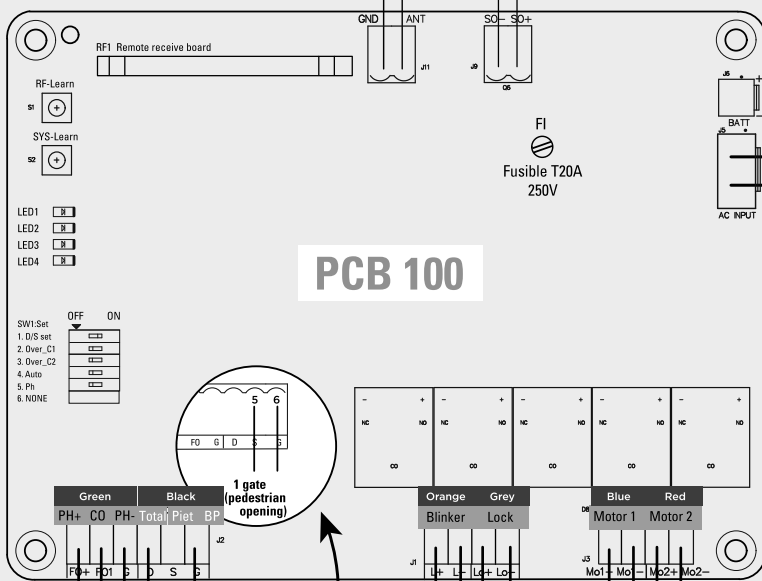

C6- Installing

⚠ Prepare all the wires of the accessories beforehand and connect the wires to the gear motors and accessories on the PCB as shown in Figure 1. All of the wiring connections of the accessories are not requested to distinguish the positive (+) and the negative (-) polarity.

Control box

BEFORE INSTALLATION

Decide the installation position of control box first, it is suggested to be installed near the gate and should be protected from possible damage.

Be aware of the motor cable length before deciding the installation position of the control box.

PRE-INSTALLATION

1. Remove the cover by unscrewing the four screws on the cover. See Figure 1(1).
2. Use a screwdriver to puncture the holes beneath the bottom of the control box. See Figure 1(2).
3. Fix and secure your electronic box on the wall.
4. Connect the wires of the various devices to be connected to the PCB board (devices described on the following pages)
5. Seal the holes of cables entries
6. Close the box by tightening the 4 screws. (See Figure 1(3))

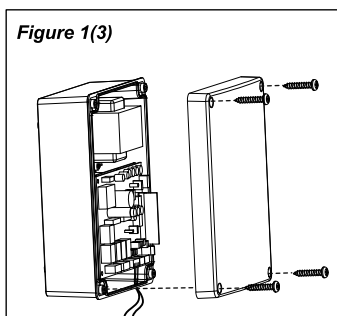
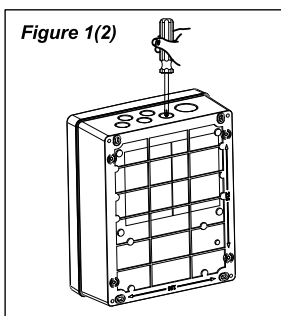
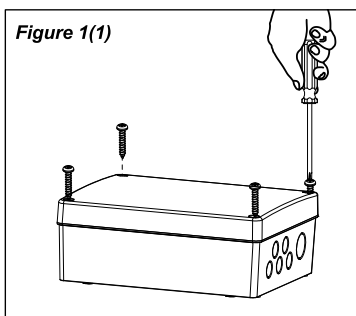

Motor

MOTOR - WIRE CONNECTION

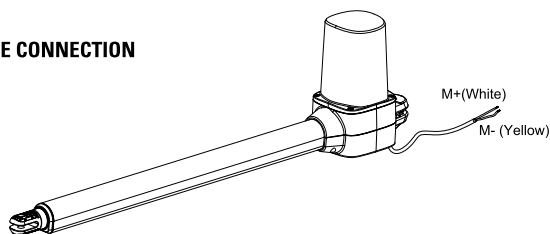

Avoid tension in the cable during open and close phase.

For gates opened outward:

M1 Motor : Connect the motor wire (Yellow -) to the terminals Mo1 +, and (White +) to the terminals Mo1-. (motor opening in first)

M2 Motor : Connect the motor wire (Yellow -) to the terminals Mo2 +, and (White +) to the terminals Mo2 -.

M1 MOTOR CONNECTION (first opening motor)

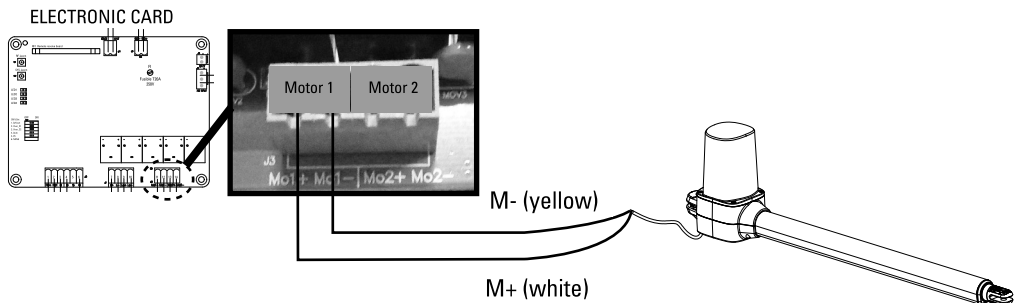

M2 MOTOR CONNECTION (second opening motor)

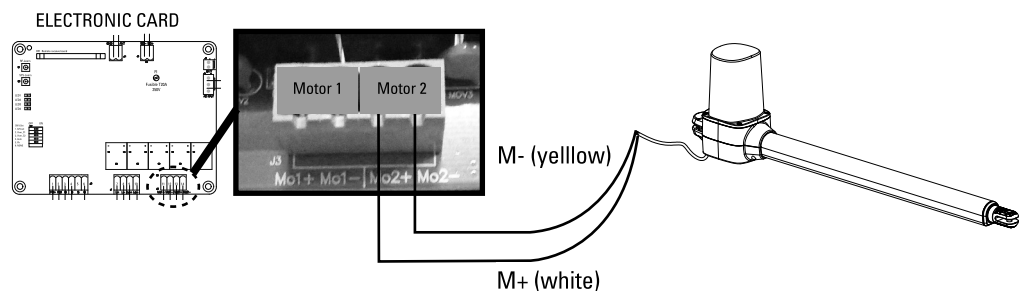

Electric Lock (option)

Connect the two wires from the electric lock (24V) to the terminal Lo + and Lo- on the PCB.

Wiring to 230V power supply

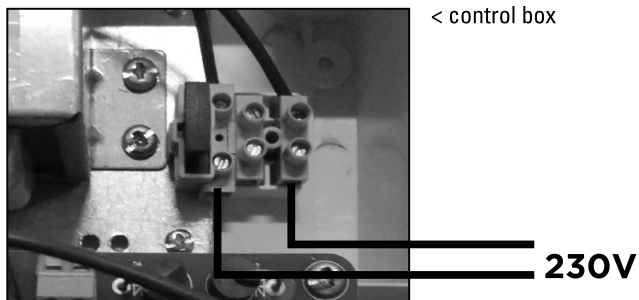

Photocells

The photocells are safety devices for control automatic gates. Consist of one transmitter and one receiver based in waterproof covers; it is triggered while breaking the path of the beams. If an obstacle is detected, the gate stops and opens again slightly allowing the obstacle to be released safely.

STEP 1

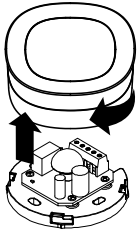

STEP 2

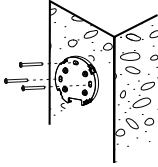

STEP 3

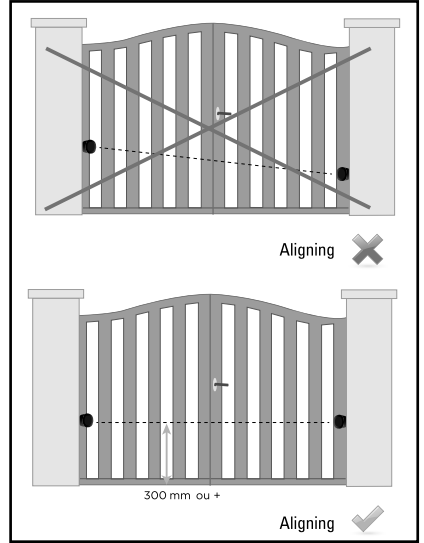
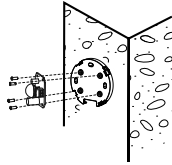

STEP 4 : CABLING

Electronic card

cable type:
0.5 mm²

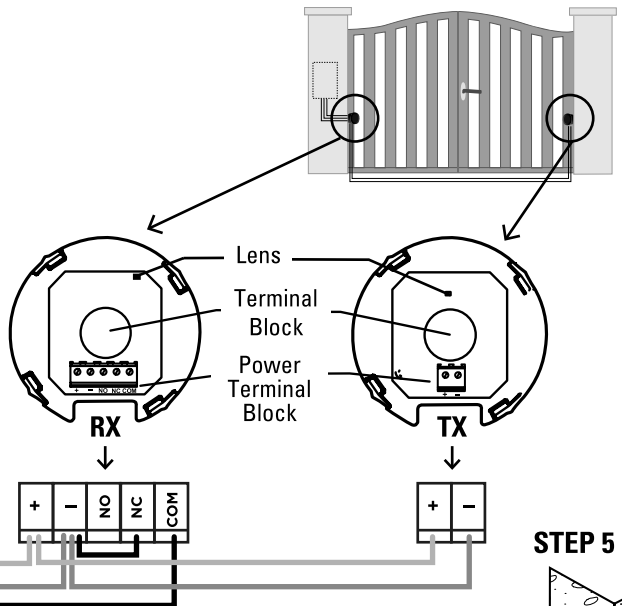
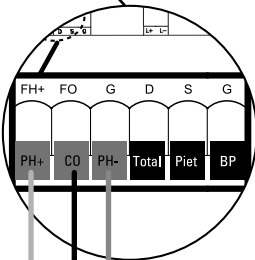
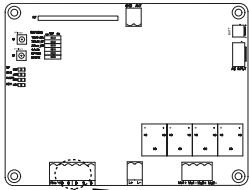

STEP 5

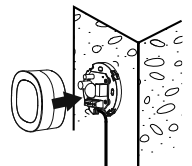

Blinker

Remove any packaging before connecting.

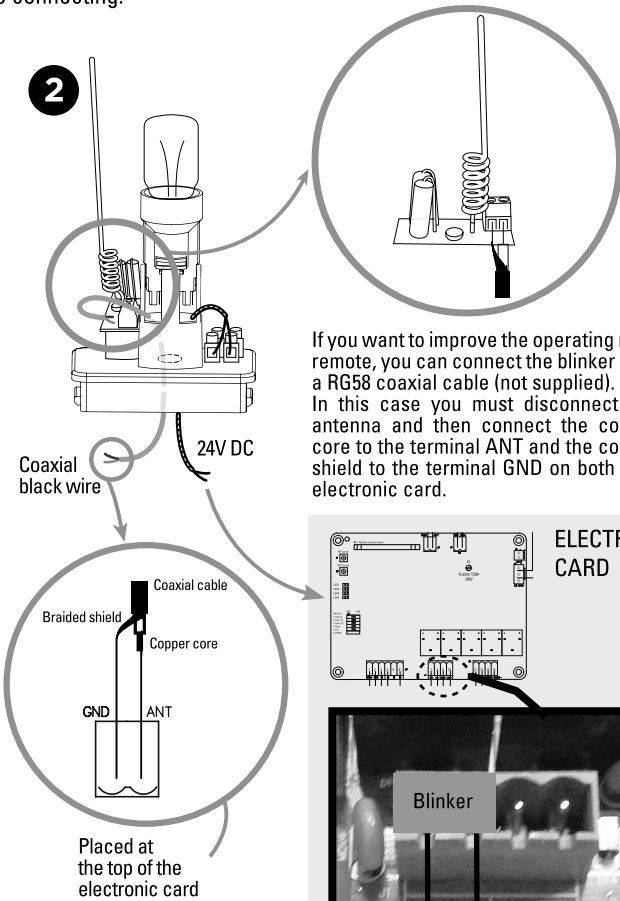
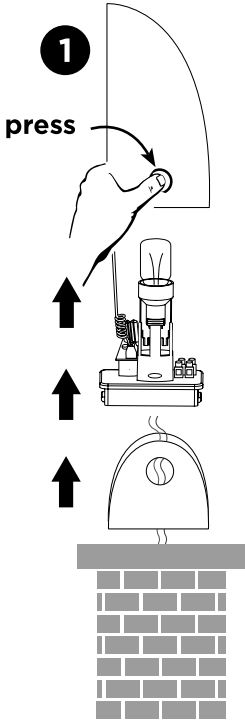

If you want to improve the operating range of your remote, you can connect the blinker antenna with a RG58 coaxial cable (not supplied). In this case you must disconnect the original antenna and then connect the coaxial copper core to the terminal ANT and the coaxial braided shield to the terminal GND on both antenna and electronic card.

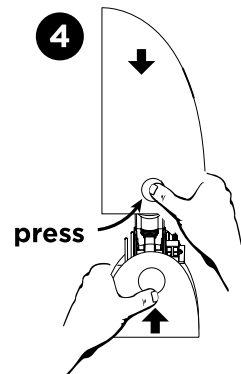
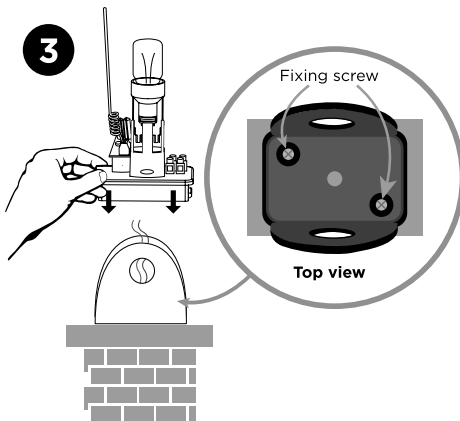

D- SETTING/USING

D1- Single/double gate setting (dip switch 1)

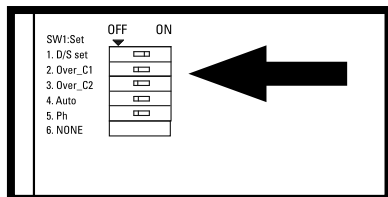

ELECTRONIC CARD

Switch settings: «on» right position, «off» left position.

DIP SWITCH 1 D/S set :

ON = double gate operation

OFF = single gate operation (connection on 11 and 12)

D2- Power setting (dip switch 2 et 3)

DIP SWITCH (OVER C1)	DIP SWITCH (OVER C2)	CURRENT (AMP)
DIP switch 2 OFF	Dip switch 3 OFF	5A
DIP switch 2 OFF	Dip switch 3 ON	4A
DIP switch 2 ON	Dip switch 3 OFF	3A
DIP switch 2 ON	Dip switch 3 ON	2A

D3- Gate auto-close adjustment (dip switch 4)

DIP SWITCH 4

« ON » : Active automatic closing in 30 seconds. Simultaneously pressing the two remotes top keys  (opened or closed gate) will turn OFF the automatic mode (the blinker will flash 3 times as confirmation). Repeat the operation to turn ON the automatic mode (the blinker will flash 3 times as confirmation).

Note : in case of automatic closing, photocells are required.

« OFF » : Automatic closing OFF (caution it will still be possible to turn ON with the remote)

D4- Photocell adjustment (dip switch 5)

DIP SWITCH 5 :

ON : Photocells ON. When the photocells detect an obstacle while the gate is closing, the gate stops and opens during 2 seconds.

If the gate auto-close is adjusted, and the photocells detect an obstacle when the gate is totally opened, then the closing time will be reseted.

OFF : No detection by the photocells, the photocells will not control the opening of the gate.

D5- Dephasing of the leaves (dip switch 6)

DIP SWITCH 6 :

ON : Dephasing in closing / opening of 8 seconds.

OFF : Dephasing in closing / opening of 3 seconds.

D6- Deceleration speed

The speed is 70% output of the full speed (no adjustment possible).

D7- LED indication

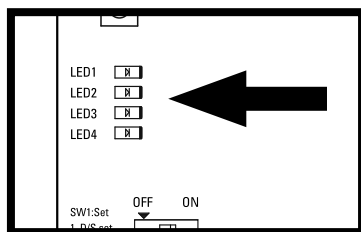

ELECTRONIC CARD

LED 1 RF indicator : radio frequency

LED1 will be on when remote controls are activated.

LED 2 System learning:

LED 2 blinks twice per second during normal operation and once per second during learning. Static LED2 means incorrect programming.

LED 3 Photocells:

LED 3 will be on when photocells are not aligned.

LED4 start :

LED 4 will be on if the switch of the transmitter, key selector, or the push button is activated.

D8- Remote controls learning process

Press "RF-learn" button for 2 seconds, and the LED1 will be on; then press the transmitter top left button. The LED1 will blink twice and stay on for 10 seconds then be off. And the remote memorize has completed.

D9- System learning process for double leaf gate

 **The remote control memory storing operation must be over before starting the final system learning process.**

Let your gate totally opened then lock them (part C3)

Press «SYS-learn» (until the LED2 light begins to flash once every second, instead of twice every second as it normally would), then press the upper-left key for a double gate.

The system learning process will be as follows, step by step:

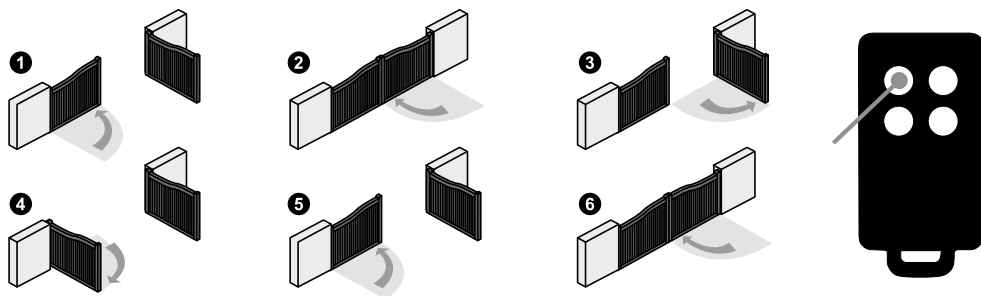

After step 6, the system learning process is complete. You can use it with the remote control:



The LED2 light will remain ON until the system learning process is not over. Check the wiring connection and repeat the step.

D10- System learning process for single leaf gate

Switch 1 OFF.

Open the leaf totally.

Press «SYS-learn» (until the LED2 light begins to flash once every second, instead of twice every second as it normally would), then press the upper-right key for a single gate.

The system learning process will be as follows, step by step:

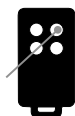
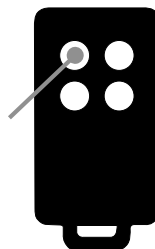
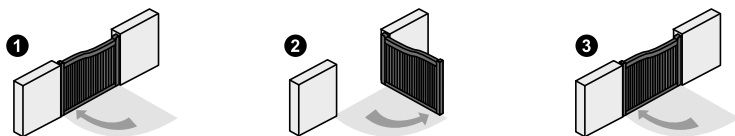

single gate opening

E- TECHNICAL FEATURE

Motor

Motor	24V DC motor with manual release
Gear type	Worm gear
Stroke length	435mm
Power supply	24V DC
Maximum gate weight / Maximum gate length	150 kg / 1,5 m per leaf
Operating Temperature	-20°C~+50°C
Dimension	710 mm x 98 mm x 192 mm

The A-weighted emitted sound pressure level of the motor is equal or less than 70 dB (A).

Blinker

Antenna included	YES (coaxial cable not supplied)
Bulb	LED E14 24V 1W (supplied)
Power cable	2 x 1 mm ² (not supplied)
Bulb connection	Unpolarized at the electronic card connection.
Screws	included
Do not supply 230V	
Operating temperature	-20°C~+50°C
Dimensions	74 x 167 x 59 mm

Remote controls

Channels	4
Frequency - Maximum transmitted power	433.92 MHz - power < 10mW
Power supply	1 battery lithium CR2032 included
Security	rolling code technology

Photocells

Detection Method	Infrared Beam
Sensing Range	MAX~10m
Input Voltage	12~24V AC/DC
Response Time	< 100ms
Operation Indicator	RX : Red LED On (beam broken) / Off (beam aligned) TX : Red LED On
Dimensions	63 x 63 x 30 mm
Output Method	Relay Output

F- MAINTENANCE

F1- Motor

Conduct the following operations at least every 6 months. If in high intensity of use, shorten the period in between.

Disconnect the power supply:

- (1) Clean and lubricate the screws, the pins, and the hinge with grease.
- (2) Check the fastening points are properly tightened.
- (3) Make the wire connection are in good condition.

Connect the power supply:

- (1) Check the power adjustments.
- (2) Check the function of the manual release.
- (3) Check the function of photocells or other safety device.

F2- Remote control

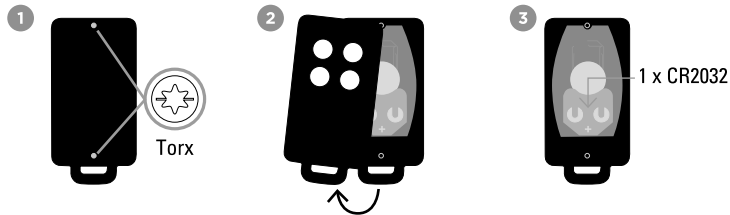

G- TECHNICAL ASSISTANCE

G1- Troubleshooting

Problem	Solutions
Overheated Back-up Batteries	Check the wiring connection of the batteries.
The gate doesn't move when pressing the button of the transmitter	<ol style="list-style-type: none">1. Check if LED1 is "ON" once press the transmitter.2. Check if the voltage of the batteries is above 25V.3. Check if LED2 is "ON" and blinks accordingly.4. Make sure all the wiring connections are firmly connected to the terminals on the PCB.5. Make sure the fuse is workable. on the panel and power socket.
The transmitting distance is too short	Make sure the connecting terminals of the Antenna is firm. Check the battery on the trasmitter.
The Flashing light does not work	Unscrew and screw in the bulb Check if the wiring connection of the flashing light is correct.
The leaves suddenly stop during moving	<ol style="list-style-type: none">1. Check if the gate can be moved freely and no obstacles in between.2. Make sure the wiring connection of the gear motors is firm.3. Make sure the safety beam are operating properly if installed.4. Cut off the power of the engine. Release the motor and make sure the gate can move freely.
The leaves does not move or only move toward one direction	<ol style="list-style-type: none">1. Check if the gate can be moved freely and no obstacles in between.2. Make sure the wiring connection of the gear motors is firm.3. Make sure the fuse is workable.4. Make sure the safety beam are operating properly if installed.5. Cut off the power of the engine. Release the motor and make sure the gate can move freely.
The master gate closes to the end first and the slave gate stops, which the opening or closing sequence is not being operated properly	<ol style="list-style-type: none">1. Check if the gate can be moved freely and no obstacles in between.2. Make sure the wiring connection of the gear motors is firm.3. Make sure the fuse is workable.4. Make sure the safety beam are operating properly if installed.5. Cut off the power of the engine. Release the motor and make sure the gate can move freely.
The gear motors does not run and the relay is noisy when operating the gate opening and closing	Check the condition fuse.
No remote control connection	<ol style="list-style-type: none">1. Check LED1 is blinking when pressing the remote control key.2. Check RF1 receiver is ok.3. To check that the remote control is associated when the remote control is pressed, LED 1 and LED 4 must light up.4. If the LED flashes for 1 second when the remote control is pressed, the battery must be changed.5. Remove and replace the plug-in receiver
4 steps instead of 6 when teaching	Reverse polarity on all motors

G2- Tutos



G3- Online chat



Any question ?

For an individual answer, use our online chat on our website www.scs-sentinel.com

H- WARRANTY



SCS Sentinel grants to this product a longer warranty period, beyond the legal time, as a sign of quality and reliability.

The invoice will be required as proof of purchase date. Please keep it during the warranty period.

Carefully keep the barcode and the proof of purchase, that will be necessary to claim warranty.

Are never covered by our warranty:

- Damage resulting from the consequences of a bad installation (bad wiring, reverse polarity ...).
- Damage resulting from improper use of the device (use in contradiction with the manual) or its modification.
- Damage resulting from the consequences of the use of components not from SCS SENTINEL.
- Damage due to lack of maintenance, physical shock.
- Damage due to weather: hail, lightning, strong wind etc..
- Returns made without a copy of the invoice or receipt.

I- WARNINGS



Don't throw batteries or out of order products with the household waste (garbage). The dangerous substances that they are likely to include may harm health or the environment. Make your retailer take back these products or use the selective collect of garbage proposed by your city.



J- DECLARATION OF CONFORMITY

SCS Sentinel hereby declares that this product is in compliance with the essential requirements and other relevant provisions of Directive 2014/53/EU and Directive 2006/42/EC. The Declaration of Conformity can be found at: www.scs-sentinel.com/downloads

INDICE

A- Istruzioni di sicurezza	38
B- Specifiche.....	41
C- Cablaggio / Installazione	42
D- Regolazione / Uso	50
E- Caratteristiche tecniche	52
F- Manutenzione	53
G- Assistenza tecnica	53
H- Garanzia	55
I- Avvertenze.....	55
J- Dichiarazione UE di conformità.....	55

A- ISTRUZIONI DI SICUREZZA



ATTENZIONE: Importanti istruzioni di sicurezza. Per la sicurezza delle persone, è importante seguire queste istruzioni. Un'installazione non corretta può causare gravi lesioni. Conservare queste istruzioni. In caso di installazione da parte di terzi, questo manuale deve essere consegnato all'utente finale. L'utente finale deve inoltre essere addestrato all'uso sicuro dell'apparecchio secondo le istruzioni contenute in questo manuale.



INFORMAZIONI

SCS SENTINEL certifica che i suoi automatismi per cancelli sono conformi agli standard europei e alle norme di sicurezza per gli automatismi per cancelli (EN 60335-2-103).

L'uso di questo prodotto al di fuori delle condizioni specificate o l'uso di componenti o accessori non raccomandati da SCS SENTINEL possono compromettere la sicurezza di cose e persone e sono pertanto vietati.

SCS SENTINEL declina ogni responsabilità per eventuali danni derivanti dalla mancata osservanza delle istruzioni fornite nel presente manuale.



PRIMA DELL'INSTALLAZIONE

Questo prodotto è destinato esclusivamente all'automazione di un cancello a battente per uso di tipo "residenziale".

L'installazione richiede personale qualificato con competenze meccaniche ed elettriche.

Prima di installare l'automatismo, verificare che la parte azionata sia in buone condizioni meccaniche, che sia correttamente bilanciata e che sia apra e si chiuda correttamente.

Verificare che l'intervallo di temperatura indicato sull'automatismo sia adatto al luogo di installazione

ATTENZIONE: L'automazione non può essere utilizzata con una parte azionata che incorpori una porta pedonale.

INSTALLAZIONE ELETTRICA



PERICOLO: L'installazione dell'alimentatore deve essere conforme alle norme in vigore nel paese in cui viene installato il prodotto (NF C 15-100 per la Francia) e deve essere effettuata da personale qualificato.

L'alimentazione elettrica di rete deve essere protetta contro le sovratensioni da un adeguato interruttore automatico e da un interruttore differenziale. È necessario prevedere un dispositivo di disconnessione di tutti i poli della rete di alimentazione. Questo dispositivo deve essere collegato direttamente ai terminali di alimentazione, e deve avere una distanza di separazione dei contatti su tutti i poli tale da garantire una disconnessione completa nel rispetto delle norme di installazione.

Se il cavo di alimentazione è danneggiato, deve essere sostituito dal produttore, dal suo servizio postvendita o da personale analogamente qualificato per evitare pericoli.



INSTALLAZIONE DELL'AUTOMATISMO



PERICOLO: L'automatismo deve essere scollegato dalla sua fonte di alimentazione durante l'installazione.

AVVERTENZE: Verificare che nell'ambiente di installazione (cancello e parti fisse) le zone a rischio siano evitate o almeno segnalate (si veda il capitolo "Rischi potenziali" dopo queste istruzioni). Verificare che il movimento di apertura della parte azionata non provochi uno schiacciamento tra la stessa e le parti fisse circostanti.

AVVERTENZE: L'attivazione del dispositivo di sblocco manuale può generare un movimento incontrollato della parte azionata a causa di guasti meccanici o perdita di bilanciamento.

Nel caso in cui sia previsto un dispositivo di comando fisso (codice a tastiera, selettore a chiave, ecc.), quest'ultimo deve essere installato a 1,5 m da terra, lontano dalle parti mobili ma sempre nei pressi del cancello.

L'uso della modalità di chiusura automatica o di apertura a distanza senza vista diretta sul cancello richiede l'installazione di fotocellule.

In caso di chiusura automatica, o se il cancello è situato sulla strada pubblica, può essere obbligatorio installare una luce lampeggiante secondo la regolamentazione del paese in cui l'automatismo viene installato.

È responsabilità dell'installatore la messa a norma dell'installazione.

Dopo l'installazione, verificare che il meccanismo sia regolato correttamente, e che il sistema di protezione e i dispositivi di sblocco manuale funzionino correttamente.

Apporre in modo permanente l'etichetta relativa al dispositivo di sblocco manuale sul dispositivo di azionamento.



USO DELL'AUTOMATISMO

ATTENZIONE: Questo apparecchio può essere utilizzato da bambini di almeno 8 anni di età e da persone con ridotte capacità fisiche, sensoriali o mentali o prive di esperienza o competenze, a condizione che siano adeguatamente supervisionate, che siano state fornite istruzioni relative all'uso dell'apparecchio in modo sicuro e che siano stati compresi i possibili rischi.

I bambini non devono giocare con l'apparecchio.

La pulizia e la manutenzione dell'apparecchio non devono essere effettuate da bambini senza supervisione.

Non lasciare i bambini giocare con l'apparecchio o con i suoi comandi. Tenere i dispositivi di comando fuori dalla portata dei bambini.

AVVERTENZE: Sorvegliare il cancello durante il suo funzionamento e tenere le persone a distanza fino a quando il cancello non sia completamente aperto o chiuso. Non impedire volontariamente il movimento del cancello.



MANUTENZIONE E PULIZIA DELL'AUTOMATISMO



PERICOLO: L'automatismo deve essere scollegato dalla sua fonte di alimentazione durante la pulizia, la manutenzione e la sostituzione di pezzi.

Verificare frequentemente l'installazione per individuare un eventuale bilanciamento scorretto, segni di usura o danni ai cavi, alle molle e al montaggio. Non utilizzare l'apparecchio se sono necessarie riparazioni o regolazioni. Per sostituire o riparare il sistema automatizzato, utilizzare esclusivamente pezzi originali.

Per maggiori informazioni, si veda il capitolo **F - Manutenzione**

TELECOMANDI



PERICOLO: Non ingerire la batteria: rischio di ustioni chimiche.

Questo prodotto contiene una batteria a bottone. Se ingerita, la batteria a bottone può provocare gravi ustioni interne in sole 2 ore, che possono essere fatali. Conservare le batterie nuove e usate fuori dalla portata dei bambini. Se lo scomparto della batteria non si chiude correttamente, non utilizzare il prodotto e tenerlo fuori dalla portata dei bambini. Se si sospetta l'ingestione di una batteria o la sua introduzione in una qualsiasi parte del corpo, chiedere immediatamente un parere medico. Non utilizzare sostanze abrasive o corrosive per la pulizia del telecomando.

Utilizzare un semplice panno morbido. Non lasciare i bambini giocare con il prodotto o con gli imballaggi. In caso di sostituzione della batteria, utilizzare una batteria con caratteristiche identiche a quella fornita con il prodotto. Rimuovere le batterie se il materiale non deve essere utilizzato per un lungo periodo, salvo se destinato a situazioni di emergenza. Le batterie non devono essere esposte a calore eccessivo o gettate nel fuoco.

Rischi potenziali

Esistono 4 rischi potenziali
3 zone identificate a fianco:

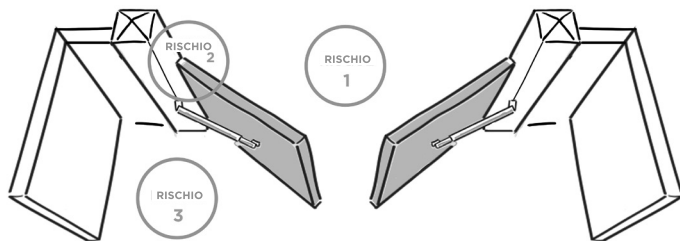

Rischio 1 : Urti e schiacciamenti

Prevenzione :

- Rilevamento degli ostacoli tramite motore.
- Utilizzo di fotocellule.

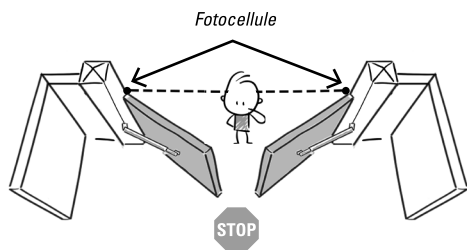

Rischio 2 : Schiacciamento a mano

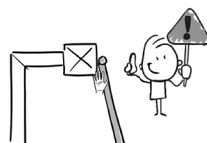

Prevenzione :

- Lasciare una distanza minima di 10 cm tra l'anta e il pilastro/parete.
- Intaccare l'angolo del pilastro senza indebolirlo.

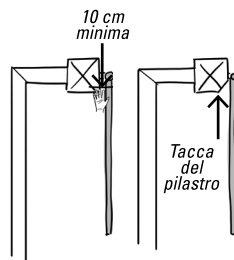

Rischio 3 : Detenzione e frantumazione

Prevenzione :

- Rilevamento degli ostacoli da parte del motore.
- Lasciare una distanza minima di 50 cm tra il braccio motore e la parete (o altra parte fissa).

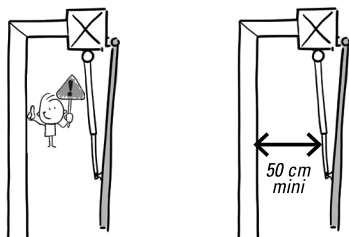

Rischio 4 : Schiacciamento dei piedi

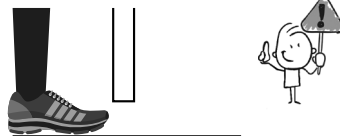

Prevenzione :

- Per evitare una zona di pericolo per i piedi, lasciare una distanza minima di 12 cm o massima di 5 mm tra la base delle foglie e il pavimento.



B- SPECIFICHE

B1- Contenuto del kit

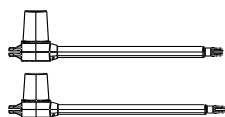

2 motorizzazione
MPD0205

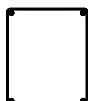

1 scatola di
controllo



2 Telecomandi
AAM0121



1 faro
lampeggiante
24V con antenna
integrata
AAM0123

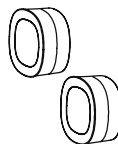

2 fotocellule
AAM0036

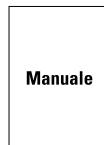

1 Manuale

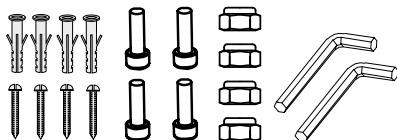

Viteria

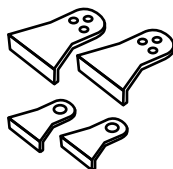

Staffe
di montaggio

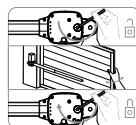

adesivo di sblocco

B2- Dimensioni

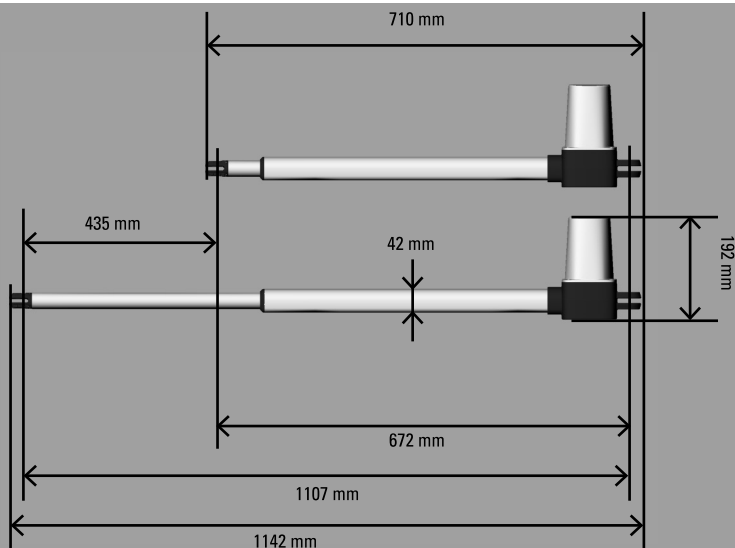
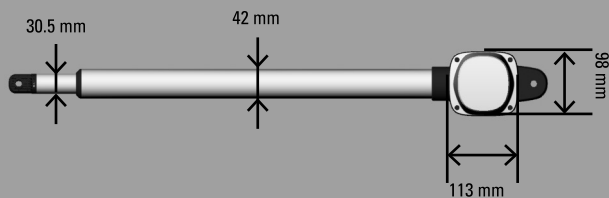

C- CABLAGGIO / INSTALLAZIONE

C1- installazione dell'automatismo

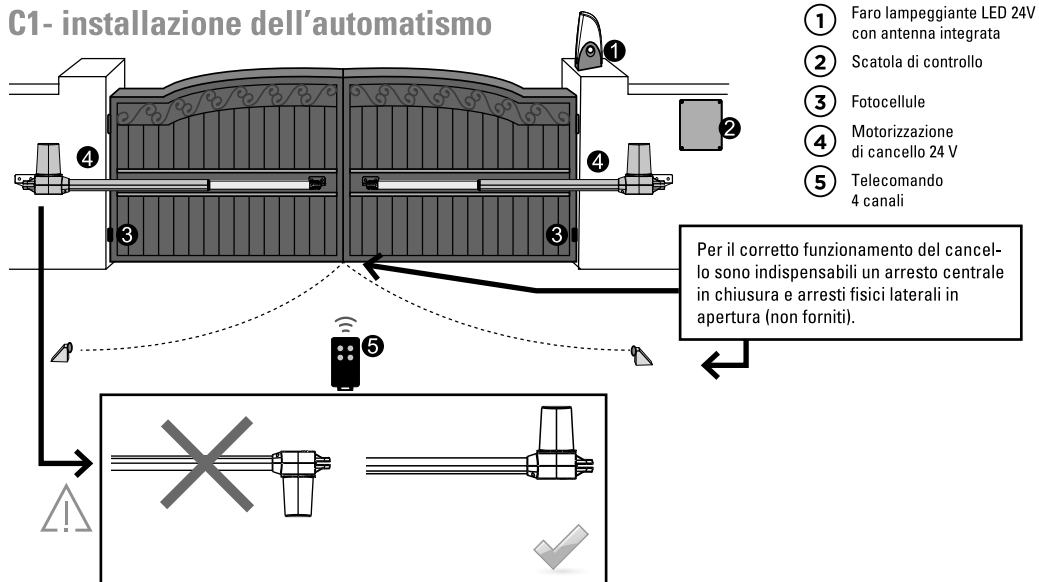

C2- Tabella delle dimensioni

Per una installazione corretta, osservate scrupolosamente le misure indicate nella tabella qui sotto.

Se necessario, regolate la struttura del cancello per adattarla alla vostra motorizzazione.

Prima di procedere all'installazione, assicuratevi che il vostro cancello funzioni liberamente:

- 1) Le cerniere devono essere posizionate correttamente e lubrificate.
- 2) Nessun ostacolo deve essere presente nella zona di spostamento.
- 3) Nessun attrito deve essere presente tra le due ante o al livello del terreno durante l'apertura.

Apertura verso l'interno - installazione con cancelli chiusi

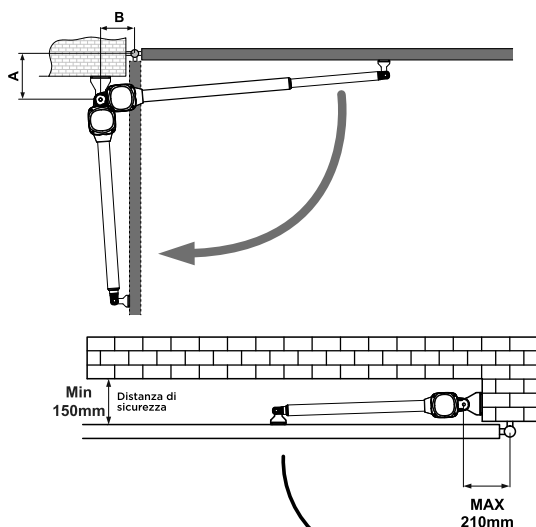

A \ B	140	150	160	170	180	190	200	210
140								
150			>120°				110° - 120°	
160								
170							100° - 110°	
180								
190								
200								
210								90° - 100°

quote di montaggio ideale



Apertura verso l'esterno - installazione con cancello aperto (max 90°)

Attenzione !
 Con apertura verso l'esterno é obbligatoria installare un lampeggiante per la vostra sicurezza

Per consentire un'apertura esterna sarà necessario creare e/o far realizzare una parte metallica per sfalsare i motori, è quindi **IMPERATIVO** rispettare le dimensioni di installazione indicate nella tabella.

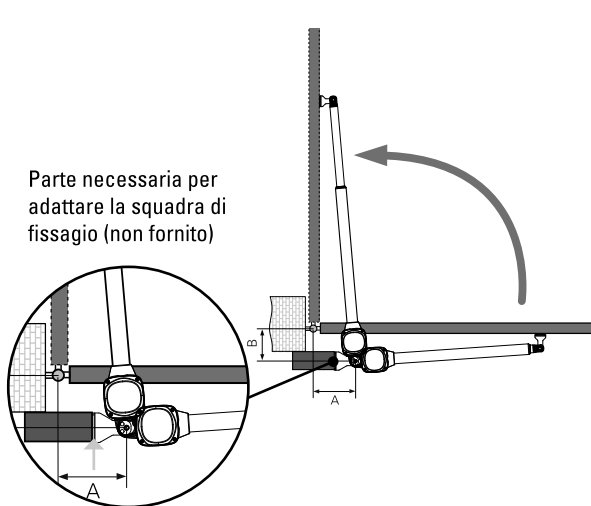

A \ B	140	150	160	170	180	190	200	210
140								
150			>120°				110°-120°	
160								
170							100°-110°	
180								
190								
200								
210								90°-100°

quote di montaggio ideale

C3- Sblocco di emergenza

In caso di interruzione di corrente o per programmare il vostro automatismo, potete sbloccare manualmente i motori:

Sotto la motorizzazione, inserite la chiave esagonale per sbloccare, poi ruotatela di 180 gradi in senso antiorario. Adesso potete aprire il cancello manualmente. Per bloccare di nuovo il motore, inserite la chiave esagonale per bloccare, poi ruotate in senso orario di 180 gradi.

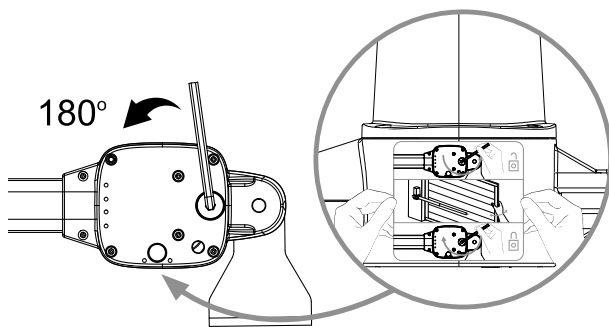

Applicare in modo permanente l'etichetta per questo dispositivo sull'organo di manovra del dispositivo di sgancio manuale.

C4- Fissaggio del braccio

Prima di posizionare il vostro braccio sul cancello, sbloccare il vostro braccio (C3) e estraete completamente il tubo del martinetto, poi inserire il tubo di 3 cm (questo assicura che il cancello sia bloccato quando viene chiuso).

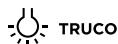

In caso di problemi di sblocco del motore, è sufficiente collegare i fili bianchi e gialli del motore a una batteria in entrambe le direzioni, a seconda della polarità, per azionare i motori.

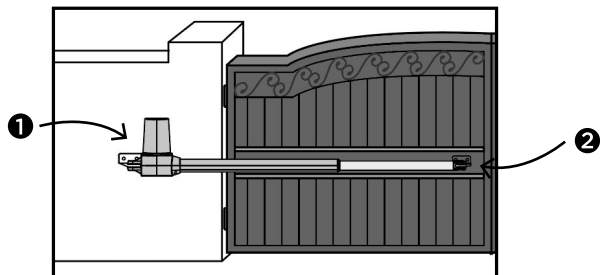
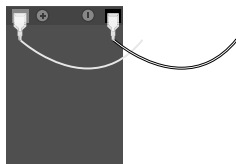

1 Fissare la prima staffa al montante. Posizionare l'automazione nella staffa, quindi inserire la vite e il dado.

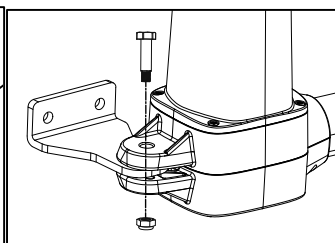
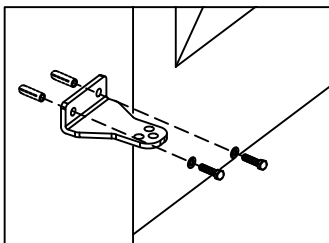
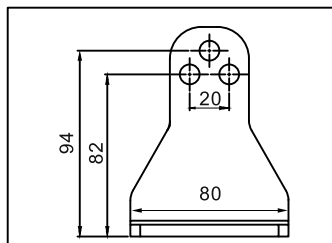

2 Assemblare la seconda staffa con l'altro lato dell'automazione e avvitarla al cancello chiuso.

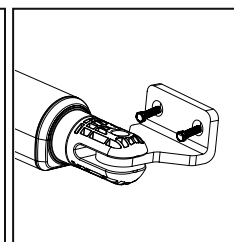
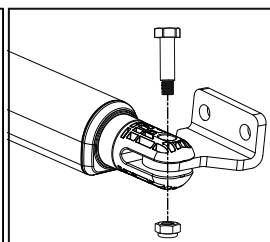
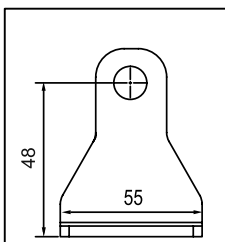

Assicuratevi che i bracci siano montati in posizione orizzontale, in particolare in queste posizioni.

1) Porta in posizione « chiusa » **2)** Porta in posizione « aperta » **3)** Porta in posizione « angolo di 45° »

Prima di saldare il supporto sull'anta (se necessario), coprite l'automatismo per impedire i danni legati alle scintille.

C5- Schema di cablaggio

Figura 1

cablaggio obbligatorio in:

▲ ≥ 0,5 mm²

● 1 mm²

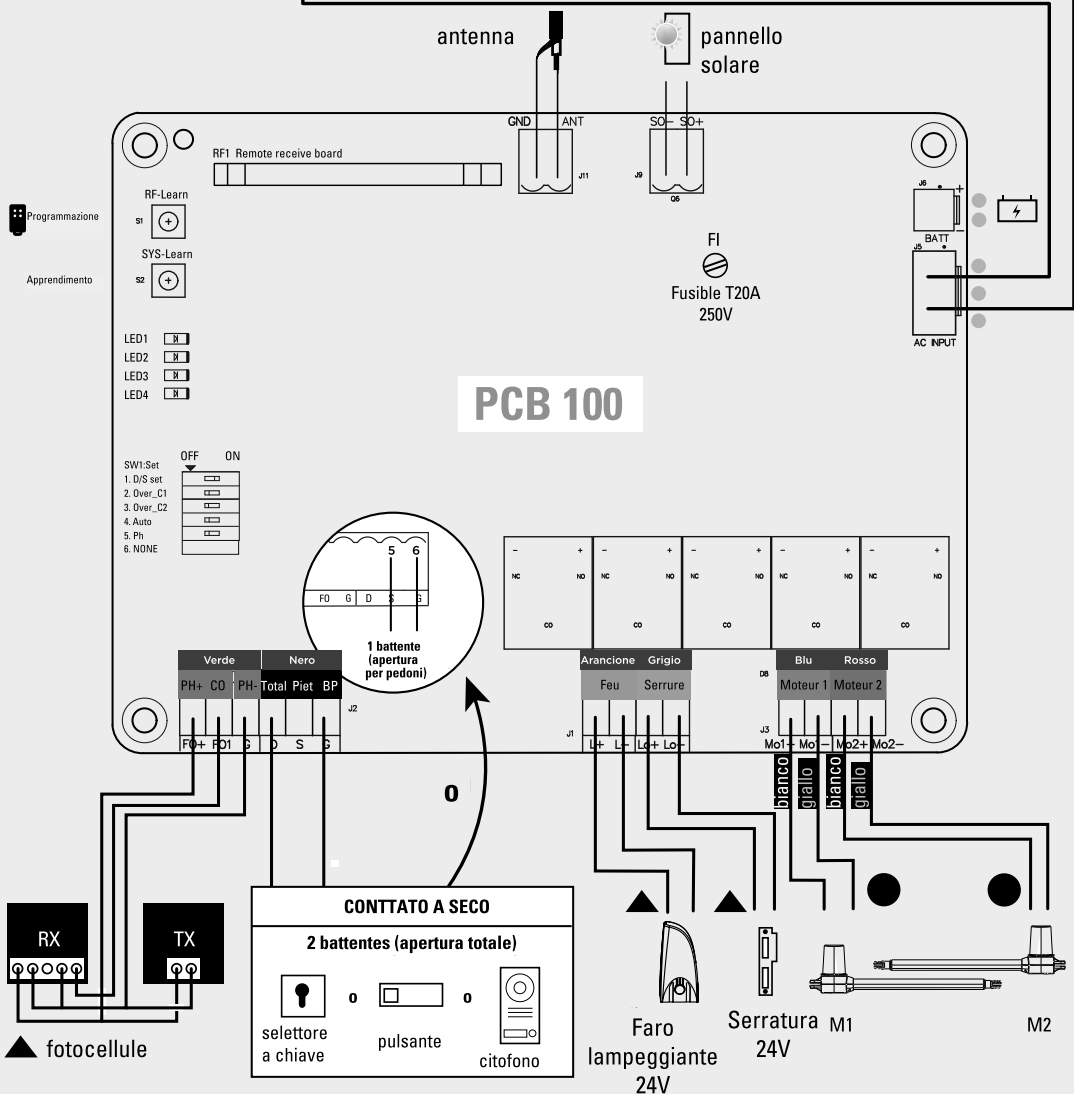
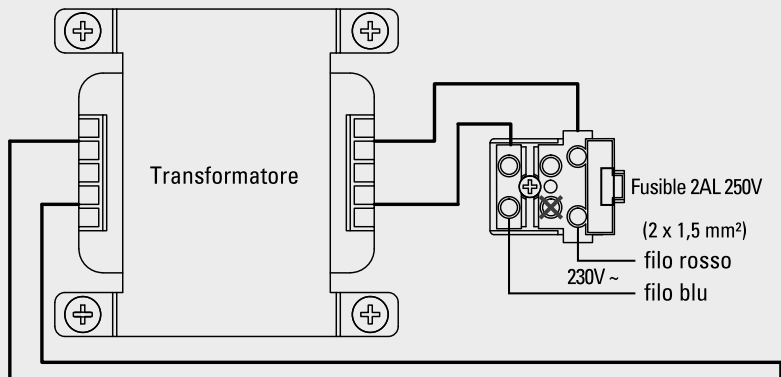

C6- Impianto

⚠️ Preparate tutti i cavi degli accessori in anticipo e collegate i fili al motore sulla scheda elettronica come indicato nello schema della figura 1 Il collegamento dei cavi accessori non richiede la distinzione tra polarità positiva (+) e negativa (-).

il quadro elettronico

PRIMA DELL'INSTALLAZIONE

Determinate il posizionamento dell'installazione del vostro quadro elettronico.

Si consiglia di installarlo vicino al vostro cancello e di proteggerlo contro ogni danno possibile.

Verificate la lunghezza del vostro cavo elettrico prima di determinare il posizionamento dell'installazione del vostro quadro elettronico.

PREPARAZIONE ALL'INSTALLAZIONE

1. Rimuovere le 4 viti dal coperchio della scatola elettronica (Vedere figura 1(1))
2. Usare un cacciavite per bucare i fori predisposti sotto la scatola elettronica (Vedere figura 1(2))
3. Posizionare e fissare la scatola elettronica alla parete.
4. Collegare i fili dei vari elementi da collegare alla scheda elettronica (elementi descritti nelle pagine seguenti)
5. Sigillare i fori di passaggio dei cavi.
6. Chiudere la scatola avvitando le 4 viti. (Vedere la figura 1(3))

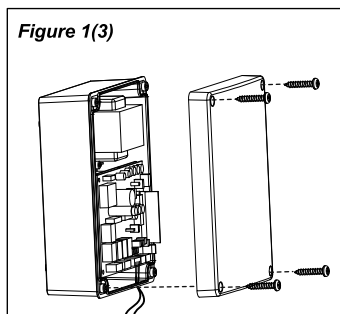
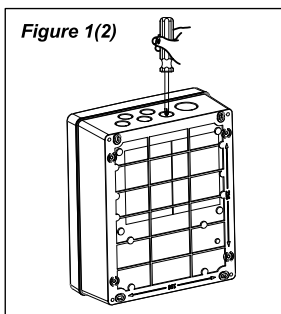
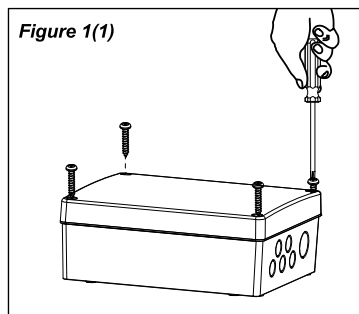

Motore

COLLEGAMENTO DEI FILI DEL MOTORE

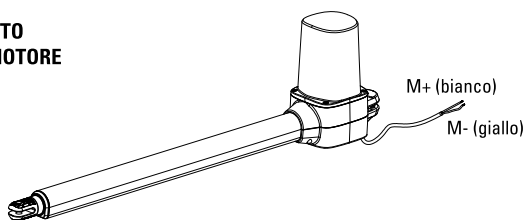

Evitate che il cavo sia troppo teso durante la fase di apertura e di chiusura.

Per i cancelli aperti verso l'esterno:

Motore M1: Collegate i fili del motore (Giallo-) verso la morsettiera Mo1+, e (Bianco+) verso la morsettiera Mo1 - (motore che si apre per primo)

Motore M2: Collegate i fili del motore (Giallo-) verso la morsettiera Mo2+, e (Bianco+) verso la morsettiera Mo2 -

COLLEGAMENTO DEL MOTORE M1 (apre inizialmente)

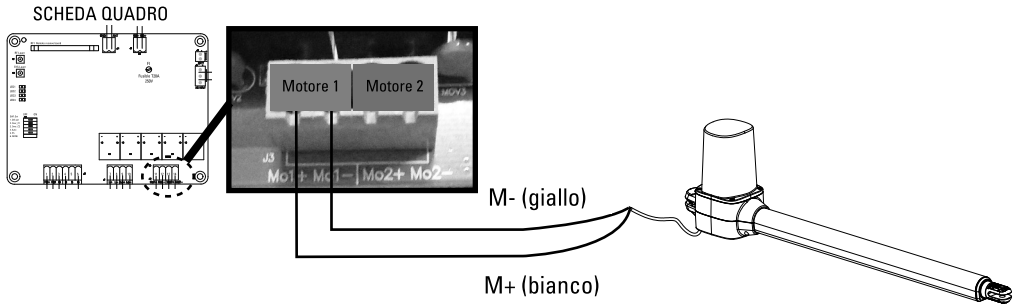

COLLEGAMENTO DEL MOTORE M2 (apre successivamente)

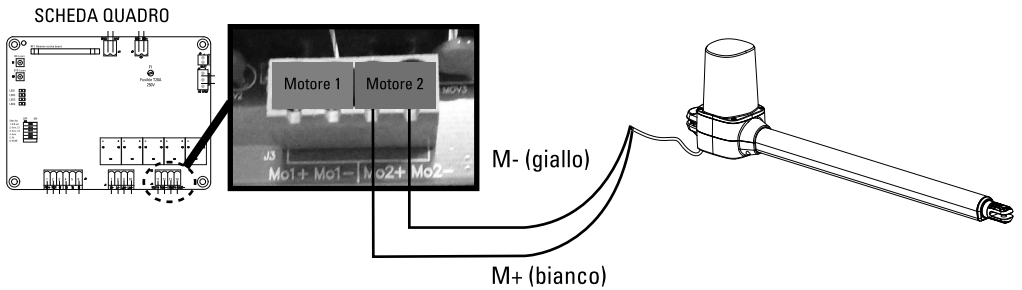

Serratura elettrica (opzione)

Collegate i 2 fili dell'serratura elettrica (24V) alla morsettieria della scheda elettronica posizionata dove è indicato Lo + e Lo -

Collegamento all'alimentazione 230V

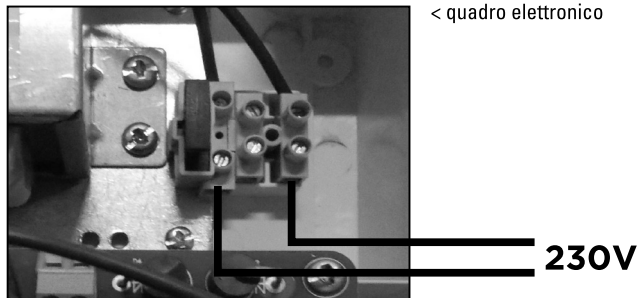

Le fotocellule

Le fotocellule sono dei dispositivi di sicurezza per i cancelli automatici. Sono composte da un emettitore e da un ricevitore e si attivano quando la traiettoria del cablaggio viene interrotta. Se viene rilevato un ostacolo, il cancello si arresta e si apre leggermente consentendo all'ostacolo di essere rilasciato in modo sicuro.

FASE 1

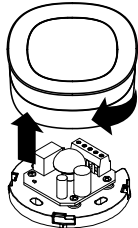

FASE 2

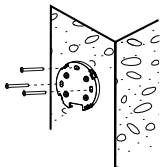

FASE 3

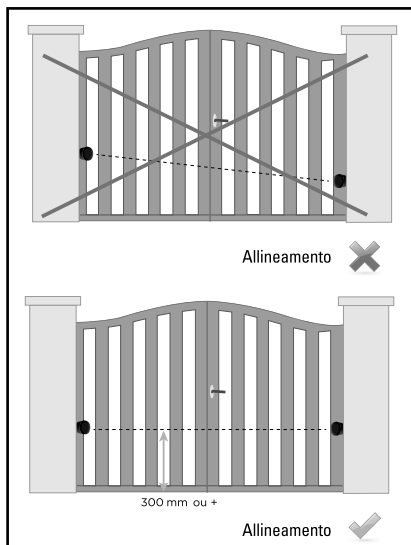
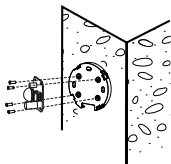

FASE 4 : CABLAGGIO SCHEDA QUADRO

Tipo di cavo:
0.5 mm²

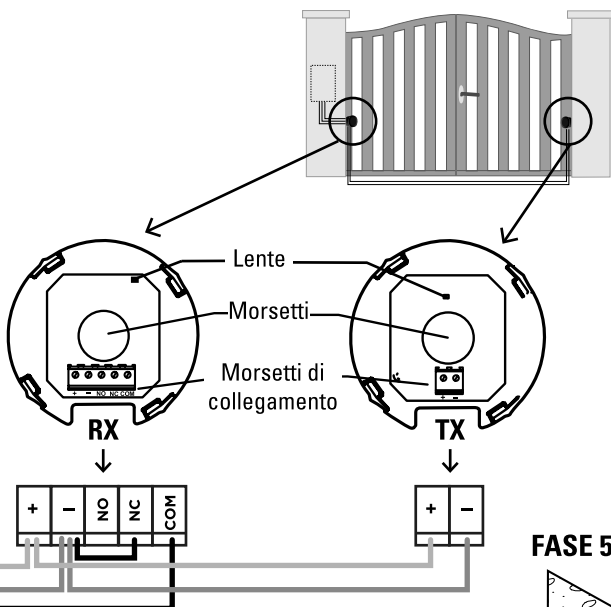
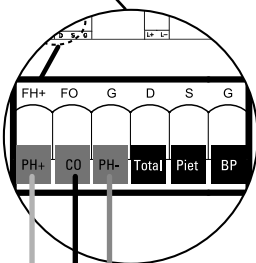
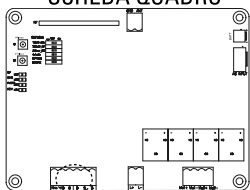

FASE 5

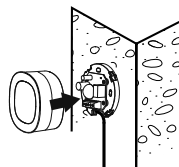

Faro lampeggiante

Rimuovere l'imballaggio prima di effettuare il collegamento.

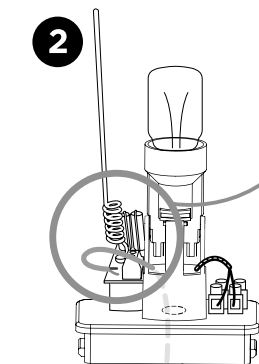
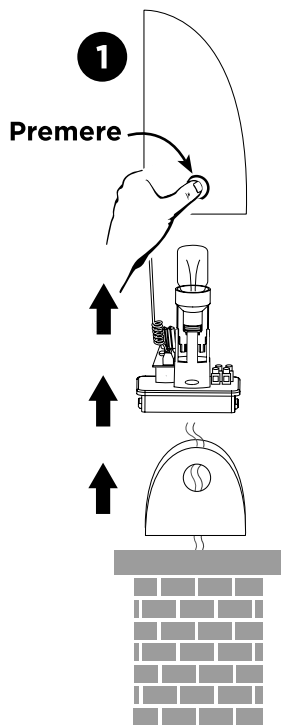

cavo coassiale nero

24V DC

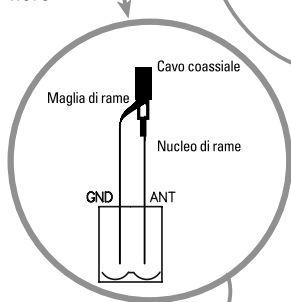

Situato in la parte superior de la scheda quadro

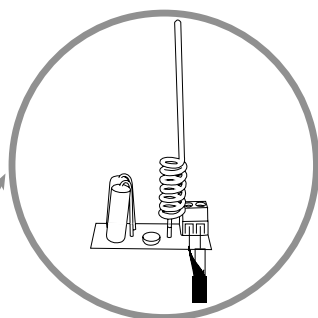

E' possibile aumentare la portata del telecomando collegando l'antenna del lampeggiante con un cavo coassiale RG58 (non fornito). Preventivamente staccare l'antenna originale e collegare il nucleo di rame verso la morsetteria ANT e la maglia di rame intrecciata verso la morsetteria GND (antenna e scheda).

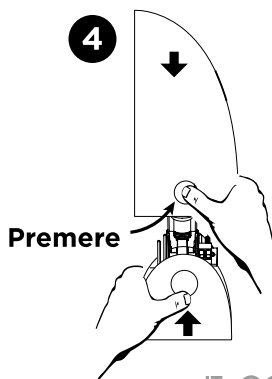
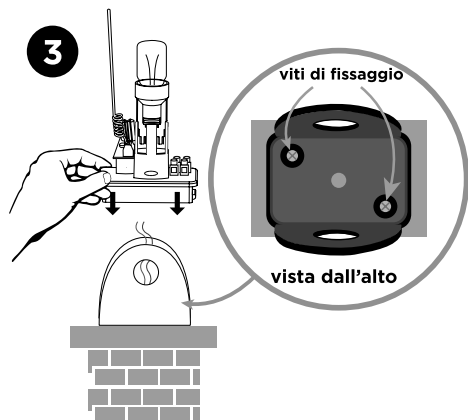
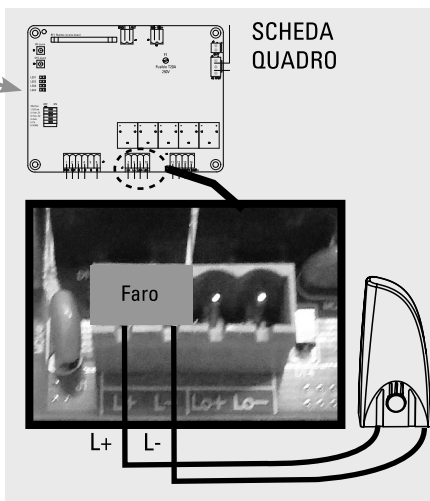

D- REGOLAZIONE / USO

D1- Regolazione una o due ante (dip switch 1)

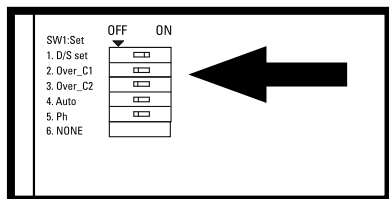

SCHEDA QUADRO

Regolazioni dei switch: la posizione «ON» è situata verso destra, «OFF» verso sinistra.

DIP SWITCH 1 D/S set :

ON = funzionamento 2 ante

OFF = funzionamento 1 sola anta (collegamento su 11 e 12)

D2- Regolazione di potenza (dip switch 2 et 3)

DIP SWITCH (OVER C1)	DIP SWITCH (OVER C2)	INTENSITÀ
DIP switch 2 OFF	Dip switch 3 OFF	5A
DIP switch 2 OFF	Dip switch 3 ON	4A
DIP switch 2 ON	Dip switch 3 OFF	3A
DIP switch 2 ON	Dip switch 3 ON	2A

D3- Regolazione della chiusura automatica (dip switch 4)

DIP SWITCH 4

Su « ON » : Chiusura automatica a 30 secondi. Premere i primi tasti simultaneamente  (cancello aperto o chiuso) annulla il modo automatico in corso (3 lampeggiamenti per confermare).

Ripetere l'operazione per attivare il modo automatico (3 lampeggiamenti per confermare).

Nota : in caso di chiusura automatica é necessario installare fotocellule.

Su « OFF » : Nessuna chiusura automatica (attento, è sempre possibile attivare il modo automatico con il telecomando)

D4- Regolazione delle fotocellule (dip switch 5)

DIP SWITCH 5 :

ON : Le fotocellule sono attivate. Passaggio davanti alle fotocellule durante la chiusura = blocco di 2 secondi per consentire la rimozione dell'ostacolo. Se siete in modalità chiusura automatica.

Passaggio davanti alle fotocellule quando il cancello è completamente aperto = ricarica del tempo di pausa.

OFF : nessun effetto sulla motorizzazione. Le fotocellule non sono attivate.

D5- Sfasamento in apertura e in chiusura (dip switch 6)

DIP SWITCH 6 :

ON : 8 secondi di sfasamento in apertura e in chiusura.

OFF : 3 secondi di sfasamento in apertura e in chiusura.

D6- Velocità di rallentamento

La velocità di rallentamento è al 70% della sua velocità massima (nessuna regolazione possibile).

D7- Indicazioni spie LED

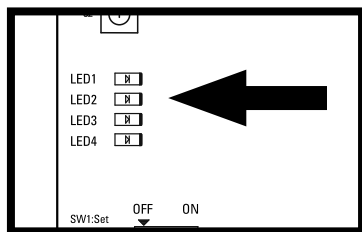

SCHEDA QUADRO

LED1 indicatore RF: radiofrequenza

La spia LED1 lampeggia quando un segnale viene ricevuto (telecomando programmato o meno).

LED2 Sistema di apprendimento:

La spia LED2 lampeggia 2 volte al secondo in modalità funzionamento normale e 1 volta al secondo in modalità programmazione.

La spia LED2 è statica quando c'è un errore di programmazione.

LED3 Fotocellule:

La spia LED3 si accende quando le fotocellule non sono allineate o quando un ostacolo è presente tra le 2.

LED4 start :

La spia LED4 si accende quando il telecomando, il selettore a chiave o il pulsante viene attivato.

D8- Processo di apprendimento dei telecomandi

Premete e mantenete premuto per 2 secondi il pulsante «RF-Learn», la spia LED1 si accende.

Premete poi il tasto in alto a sinistra del telecomando. La spia LED1 lampeggia due volte e resta accesa per 10 secondi, poi si spegne. La memorizzazione del telecomando è stata effettuata.

D9- Processo di apprendimento del sistema a doppi battenti

 **Prima di procedere all'apprendimento del sistema**, il processo di memorizzazione del telecomando deve essere terminato.

Posizionate le 2 ante o i 2 battenti completamente aperti poi bloccarli (parte C3).

Premete il tasto "SYS-learn" (fino a quando la spia LED2 lampeggia 1 volta al secondo invece di 2 volte al secondo, come fa normalmente), poi premete il tasto in alto a sinistra del telecomando per l'apprendimento di un cancello a doppio battente.

L'apprendimento sarà eseguito come definito di seguito, fase per fase:

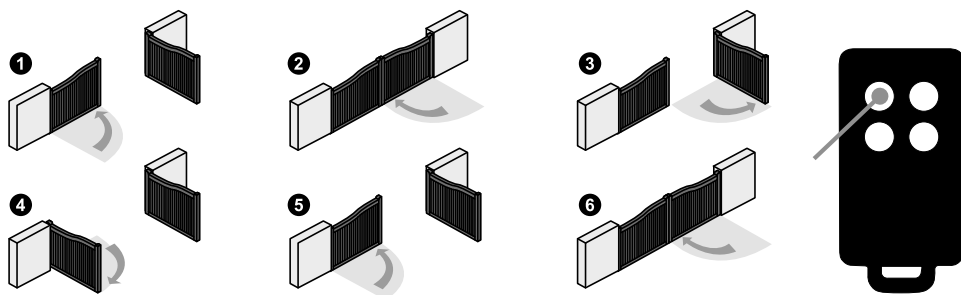

Dopo la fase 6, il processo di apprendimento del vostro cancello è terminato. Potete utilizzarlo con il telecomando:



apertura totale delle 2 ante



apertura per pedoni (1 solo battente)

Se il processo di apprendimento non è terminato, la spia LED2 resta accesa. Verificate il collegamento dei cablaggi e ripetere l'operazione.

D10- Processo di apprendimento del sistema a singolo battente

Posizionate il switch 1 su OFF. Posizionate il battente completamente aperto. Premete il tasto «SYS-learn» (fino a quando la spia LED2 lampeggia 1 volta al secondo invece di 2 volte al secondo, come fa normalmente), poi premete il tasto in alto a destra del telecomando per l'apprendimento di un solo battente.

L'apprendimento sarà eseguito come definito di seguito, fase per fase:

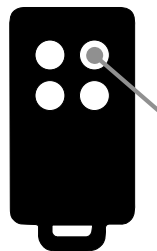
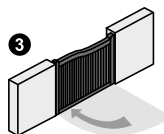
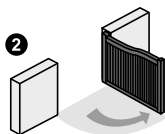
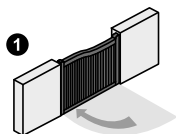

apertura totale del battente

E- CARATTERISTICHE TECNICHE

Motore

Motore	Motore 24V DC con sblocco manuale
Tipo	a martinetto
Lunghezza della corsa	435 mm
Tensione di alimentazione	24V DC
Peso max. per anta	200 kg / 2 m
Larghezza max. per anta	
Temperatura di funzionamento	-20 °C~+50 °C
Dimensioni	710 mm x 98 mm x 192 mm

Il livello di pressione sonora emesso ponderato A del motore è uguale o inferiore a 70 dB (A)

Luce lampeggiante

Antenna integrata	Si (cavo coassiale non fornito)
Lampadina	LED E14 24V 1W (fornita)
Cavo di alimentazione	2 x 1 mm ² (non fornito)
Collegamento lampadina	No Polarità (carta elettronica)
Viti	forniti
Non alimentare con 230V	
Temperatura di esercizio	-20°C~+50°C
Dimensioni	74 x 167 x 59 mm

Telecomandi

Canali	4
Frequenza - Massimi di potenza trasmessa	433.92 MHz - potenza < 10mW
Alimentazione	1 pila litio CR2032 (fornita)
Sicurezza	codice variabile

Le fotocellule

Metodo di rilevamento	Cablaggio infrarossi
Portata	10 m
Tensione di ingresso	12~24V AC/DC
Tempo di risposta	< 100 ms
Indicatore di funzionamento	RX: LED rosso acceso (cablaggio interrotto) LED rosso spento (cablaggio allineato) TX: LED rosso acceso (alimentazione)
Dimensioni	63 x 63 x 30 mm.
Tipo di uscita	Uscita relè

F- MANUTENZIONE

F1- Motorizzazione e guida

Effettuate le operazioni seguenti almeno ogni 6 mesi. In caso di utilizzo frequente, riducete questo intervallo di tempo.

Interrompete l'alimentazione:

- (1) Pulite e lubrificate le viti, i tasselli e la cerniera.
- (2) Verificate che i punti di fissaggio siano serrati correttamente.
- (3) Verificate il collegamento corretto dei vostri cavi.

Collegate l'alimentazione:

- (1) Verificate le regolazioni dell'alimentazione.
- (2) Verificate il funzionamento dello sblocco manuale.
- (3) Verificate il corretto funzionamento delle fotocellule o degli altri dispositivi di sicurezza.

F2- Telecomandi



G- ASSISTENZA TECNICA

G1- Aiuto per la riparazione dei guasti

Problema riscontrato	Soluzioni
Surriscaldamento batterie di riserva	Verificate il collegamento dei fili sulla batteria e le relative polarità
La porta non si sposta quando il telecomando viene azionato	<ol style="list-style-type: none">1. Verificate che l'indicatore "LED1" si accenda quando premete un tasto del telecomando.2. Verificate che il voltaggio sia superiore a 25V3. Verificate che l'indicatore "LED2" sia acceso4. Assicuratevi che tutti i cablaggi siano collegati correttamente sulla morsettiera della scheda elettronica5. Verificate che il fusibile e il disgiuntore della vostra alimentazione siano in buone condizioni.

La distanza di trasmissione è troppo corta	Verificate che l'antenna sia collegata correttamente senza che l'anima e la treccia si tocchino. Verificate le pile del telecomando
Il faro o la lampada non funzionano	Verificate lo stato dei fili di collegamento del faro e che siano collegati correttamente e controllate la lampadina.
Le ante o i battenti si arrestano all'improvviso durante il loro spostamento Le ante o i battenti non si muovono o si spostano verso una sola direzione	<ol style="list-style-type: none"> 1. Verificate che i battenti o le ante possano essere maneggiati liberamente e che nessun ostacolo sia presente tra i due. 2. Assicuratevi che i cavi di collegamento del motore siano collegati correttamente 3. Verificate lo stato del fusibile. 4. Assicuratevi che nessun ostacolo sia presente nel cablaggio delle fotocellule 5. Se necessario, interrompete l'alimentazione del vostro motore e assicuratevi che i battenti o le ante possano muoversi liberamente dopo averli disinnestati
Un'anta si chiude fino al fincorsa e l'altra si arresta.	<ol style="list-style-type: none"> 1. Verificate che i battenti o le ante possano essere maneggiati liberamente e che nessun ostacolo sia presente tra i due. 2. Assicuratevi che i cavi di collegamento del motore siano collegati correttamente. 3. Verificate lo stato del vostro fusibile. 4. Assicuratevi che il cablaggio di sicurezza funzioni. 5. Interrompete l'alimentazione del vostro motore e assicuratevi che i battenti o le ante possano muoversi liberamente dopo averli disinnestati. 6. Aumentate la potenza erogata con i switch 2 e 3.
Il motore non gira e il relè è rumoroso durante l'operazione di apertura e di chiusura	Verificare lo stato del vostro fusibile
Non è possibile connettere il telecomando	<ol style="list-style-type: none"> 1. Controllare che la spia LED1 lampeggia quando si preme il pulsante del telecomando. 2. Controllare la posizione del ricevitore RF1. 3. Per verificare che il telecomando sia associato alla pressione del telecomando, il LED 1 e il LED 4 devono accendersi. 4. Se il LED lampeggia per 1 secondo quando si preme il telecomando, è necessario sostituire la batteria. 5. Rimuovere e sostituire il ricevitore a innesto
4 passi invece di 6 durante il processo di apprendimento	inversione delle polarità su tutti i motori

Se nessuna delle procedure di diagnosi o manutenzione risolve l'anomalia, vi preghiamo di contattare il nostro centro tecnico.

G2- Consigli degli esperti

I tecnici del servizio post-vendita sono disponibili in Italia al numero :



0039 01119620971

In caso di malfunzionamento del prodotto durante l'installazione o pochi giorni dopo la stessa si invita a contattare il servizio clienti rimanendo in prossimità del prodotto in modo da consentire ai nostri tecnici di diagnosticare subito l'origine del problema.

G3- Tutos



G4- Chat online



Una domanda ?

Per una risposta personalizzata, utilizzare la nostra chat online su nostro sito web

www.scs-sentinel.com

H- GARANZIA



SCS Sentinel concede a questo prodotto una garanzia superiore alla durata legale, in garanzia di qualità e affidabilità.

È obbligatorio conservare una prova d'acquisto per tutta la durata della garanzia.

Conservare accuratamente sia il codice a barre che lo scontrino : vi saranno richiesti per far valere la garanzia.

Non sono coperti dalla garanzia:

- Danni materiali o elettrici derivanti da un'installazione scorretta (errore di cablaggio, polarità invertita, ecc.)
- Danni derivanti da un utilizzo improprio del faro lampeggiante (utilizzo diverso da quello originale) o da eventuali modifiche.
- Danni derivanti dall'utilizzo e/o installazione di pezzi diversi da quelli previsti e inclusi da SCS Sentinel.
- Danni dovuti a una mancanza di manutenzione o a un urto.
- Danni dovuti alle intemperie, come: Grandine, fulmine, vento violento, ecc.
- Resi di articoli senza copia della fattura o della ricevuta di acquisto.

I- AVVERTENZE

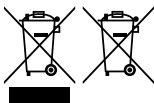

Non gettare le pile e gli apparecchi fuori uso insieme ai normali rifiuti domestici. Potrebbero contenere sostanze pericolose capaci di nuocere alla salute e all'ambiente. Utilizzare i mezzi per la raccolta differenziata messi a disposizione dal comune o dal proprio distributore.



J- DICHIARAZIONE UE DI CONFORMITÀ

SCS Sentinel dichiara che questo prodotto è conforme ai requisiti essenziali e alle altre disposizioni pertinenti della Direttiva 2014/53/UE e della Direttiva 2006/42/CE. La dichiarazione di conformità è disponibile all'indirizzo: www.scs-sentinel.com/downloads.

SUMARIO

A - Precauciones de uso	56
B - Descripción	59
C- Cables / Instalación	60
D- Ajuste / Uso	68
E- Características técnicas	70
F- Mantenimiento	71
G- Asistencia técnica	72
H- Garantía	73
I- Advertencia	73
J- Declaración de conformidad	73

A- PRECAUCIONES DE USO



ADVERTENCIA: Instrucciones importantes de seguridad. Es importante seguir estas instrucciones para la seguridad personal, ya que una instalación incorrecta podría provocar lesiones graves. Conservar estas instrucciones. En caso de instalación por parte de un tercero, este manual debe entregarse al usuario final. El usuario final también debe recibir formación sobre el uso seguro del aparato de acuerdo con las instrucciones de este manual.



INFORMACIÓN

SCS SENTINEL certifica que sus automatismos cumplen las normas y reglamentos de seguridad para automatismos de puertas (EN 60335-2-103).

Queda prohibido usar este producto sin respetar las condiciones especificadas o emplear componentes o accesorios no recomendados por SCS SENTINEL, ya que puede comprometer la seguridad de bienes y personas.

SCS SENTINEL declina toda responsabilidad por los daños derivados del incumplimiento de las instrucciones proporcionadas en este manual.



ANTES DE LA INSTALACIÓN

Este producto está destinado únicamente a la automatización de una puerta batiente de uso «residencial».

La instalación requiere personal cualificado con conocimientos mecánicos y eléctricos.

Antes de instalar el motor, es necesario comprobar que la parte accionada esté en buenas condiciones mecánicas, esté bien equilibrada y se abra y se cierre correctamente.

Hay que asegurarse de que el rango de temperatura indicado en el motor está adaptado al lugar de instalación.

ATENCIÓN: El motor no puede utilizarse con una parte accionada que incorpore una cancela.

INSTALACIÓN ELÉCTRICA



PELIGRO: La instalación de la fuente de alimentación debe cumplir con la normativa vigente en el país en el que se instale el producto (NF C 15-100 para Francia) y deberá realizarse por personal cualificado.

La red eléctrica debe estar protegida contra subidas de tensión mediante un disyuntor adaptado y un dispositivo de corriente residual. Debe preverse un medio para desconectar todos los polos de la red de alimentación. Este dispositivo debe estar conectado directamente a los bornes de alimentación y tener una distancia de separación de contactos en todos los polos que garantice una desconexión completa de acuerdo con las normas de instalación.

Si el cable de alimentación está dañado, debe ser sustituido por el fabricante, su servicio posventa o personas con cualificación similar para evitar riesgos.



INSTALACIÓN DEL MOTOR



PELIGRO: El motor debe desconectarse de la fuente de alimentación durante la instalación.

ADVERTENCIA: Hay que asegurarse de que en el entorno de instalación (puerta y partes fijas) se evitan, o al menos se señalizan, las zonas de riesgo (ver el apartado «Riesgos potenciales» después de estas indicaciones).

Hay que evitar que la parte accionada y las partes fijas de alrededor se compriman como consecuencia del movimiento de apertura de la parte accionada.

ADVERTENCIA: Activar el dispositivo de accionamiento manual podría provocar un movimiento incontrolado de la parte accionada debido a un fallo mecánico o a la pérdida de equilibrio.

Si se instala un dispositivo de control fijo (teclado con código, selector de llave, etc.), deberá colocarse a 1,5 m del suelo y lejos de las partes móviles pero siempre a la vista de la puerta.

Si la puerta va a funcionar en modo de cierre automático, o si se va a abrir distancia sin una visión directa de la misma, deben instalarse fotocélulas.

Si la puerta se cierra automáticamente o si se abre a la vía pública, puede ser obligatorio instalar una luz intermitente, según la normativa del país donde se instale el motor.

Corresponde al instalador hacer una instalación conforme a la normativa.

Tras la instalación, es necesario asegurarse de que el mecanismo esté bien ajustado y que el sistema de protección y cualquier dispositivo de accionamiento manual funcione correctamente. Hay que pegar de forma permanente la etiqueta del dispositivo de accionamiento manual en el elemento de control del dispositivo.



USO DEL MOTOR

ATENCIÓN: Este aparato puede utilizarse por niños a partir de 8 años y por personas con capacidades físicas, sensoriales o mentales reducidas o sin experiencia ni conocimientos, siempre que se les supervise o instruya adecuadamente sobre el uso del aparato en condiciones de seguridad e identificando los riesgos que conlleva.

Los niños no deben jugar con el aparato.

La limpieza y el mantenimiento por parte del usuario no deberá llevarse a cabo por niños sin supervisión.

No se debe permitir que los niños jueguen con el aparato o con sus controles. Mantener los dispositivos de control fuera del alcance de los niños.

ADVERTENCIA: El usuario debe supervisar la puerta durante su funcionamiento y mantener alejadas a las personas hasta que la puerta esté completamente abierta o cerrada. No impedir deliberadamente el movimiento de la puerta.



MANTENIMIENTO Y CUIDADO DEL MOTOR



PELIGRO: El motor debe desconectarse de la fuente de alimentación durante la limpieza, el mantenimiento y la sustitución de piezas.

Comprobar con frecuencia que la instalación no esté mal equilibrada ni presente signos de desgaste o daños en los cables, los muelles y fijaciones. No utilizar el aparato si necesita reparación o ajuste. El sistema de motor solo debe repararse o sustituirse utilizando piezas originales.

Para más información, consultar el apartado **F - Mantenimiento**

MANDOS A DISTANCIA



PELIGRO: No ingerir las pilas, hay riesgo de quemaduras químicas.

Este producto contiene una pila de botón. Si se ingiere, la pila de botón puede causar quemaduras internas graves en tan solo 2 horas, lo que podría ser mortal. Mantener las pilas nuevas y usadas fuera del alcance de los niños. Si el compartimento de las pilas no se cierra bien, no utilizar el producto y mantener fuera del alcance de los niños. Si se sospecha que se ha tragado o introducido una pila en cualquier parte del cuerpo, acudir inmediatamente a un médico. No limpiar el mando a distancia con sustancias abrasivas o corrosivas.

Utilizar un simple paño suave. No permitir que los niños jueguen con el producto o con su embalaje. Cuando se cambie la pila, utilizar una de las mismas características que la suministrada con el producto. Retirar las pilas del equipo si no se va a utilizar durante un periodo prolongado de tiempo, excepto en situaciones de emergencia. Las pilas no deben exponerse a un calor excesivo ni arrojarse al fuego.

Riesgos potenciales

Existen 4 riesgos potenciales
3 zonas identificadas enfrente:

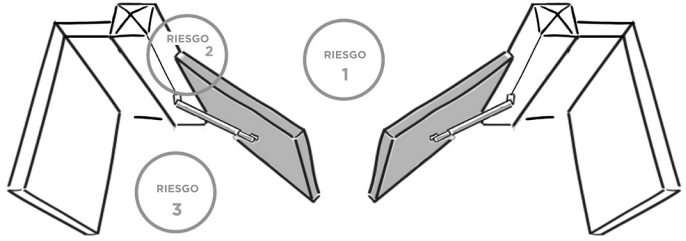

Riesgo 1 : Choque y aplastamiento

Prevención :

- Detección de obstáculos por motor.
- Utilización de fotocélulas.

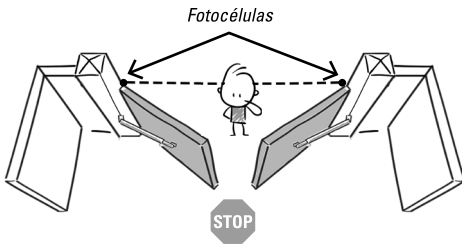

Riesgo 2 : Trituración manual

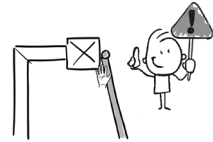

Prevención :

- Dejar una distancia mínima de 10 cm entre la hoja y el pilar/pared.
- Hacer una muesca en la esquina del pilar sin debilitarlo.

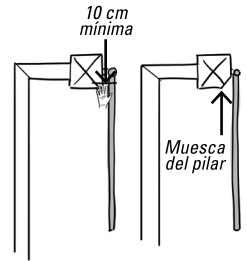

Riesgo 3 : Encarcelamiento y aplastamiento

Prevención :

- Detección de obstáculos por el motor.
- Dejar una distancia mínima de 50 cm entre el brazo motor y la pared (u otra parte fija).

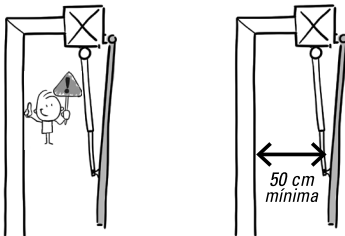

Riesgo 4 : Aplastamiento de los pies

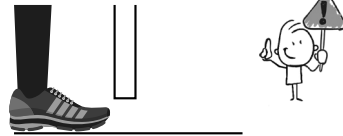

Prevención :

- Para evitar una zona de peligro para los pies, dejar una distancia mínima de 12 cm o máxima de 5 mm entre la parte inferior de las hojas y el suelo.



B- DESCRIPCIÓN

B1- Contenido del kit

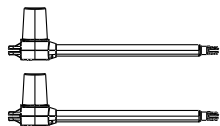

2 motores
MPD0205

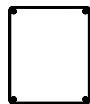

1 caja
electrónica



2 controles
remotos
AAM0121



1 luz
intermitente
con antena
integrada
AAM0123

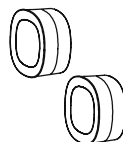

2 fotocélulas
AAM0036

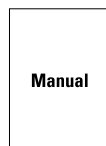

1 manual

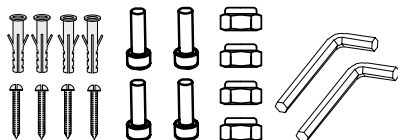

Tornillos

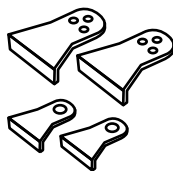

Soportes
de montaje

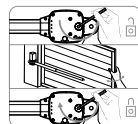

Etiqueta de
desbloqueo

B2- Dimensiones

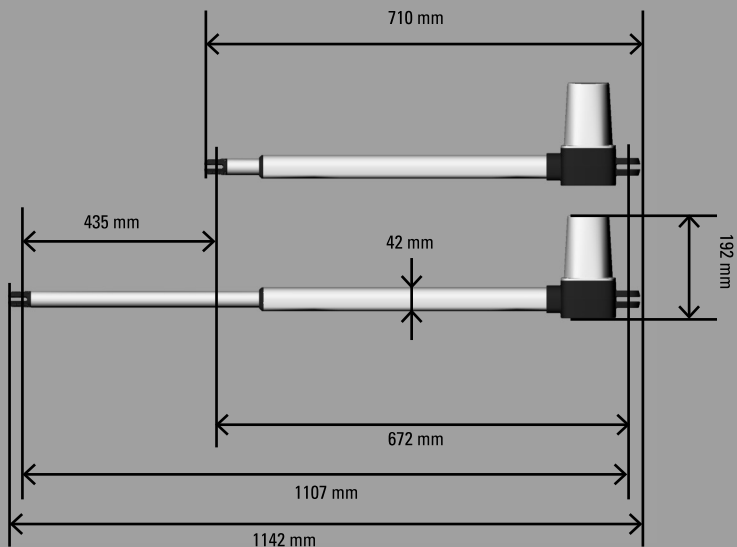
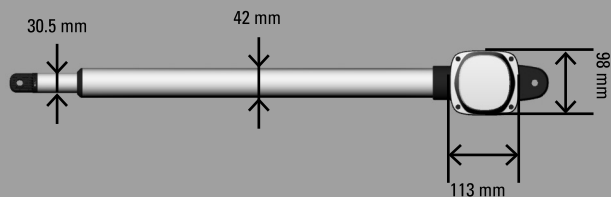

C- CABLES / INSTALACIÓN

C1- Instalación del automatismo

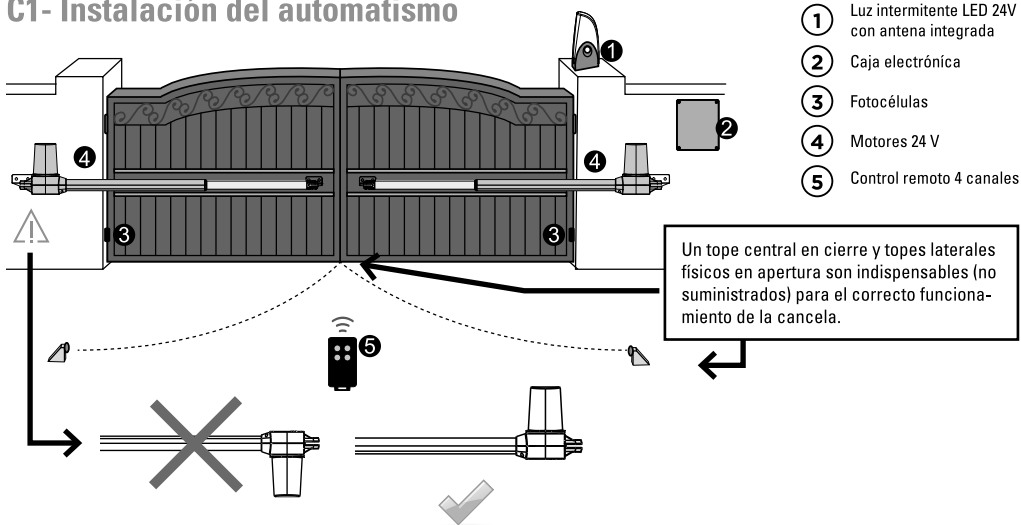

C2- Tabla de las dimensiones

Para una instalación correcta, es necesario cumplir con las medidas indicadas en la tabla siguiente. Si es necesario, se puede ajustar la estructura del portal para adaptarla a su automatismo.

Antes de proceder a la instalación, asegurarse de que su portal funciona libremente :

- 1) Las bisagras están correctamente colocadas y están engrasadas.
- 2) Ningún obstáculo en la zona de desplazamiento.
- 3) No fricciones entre los dos batientes o al nivel del suelo durante la apertura.

Apertura interior - instalación con portal cerrado

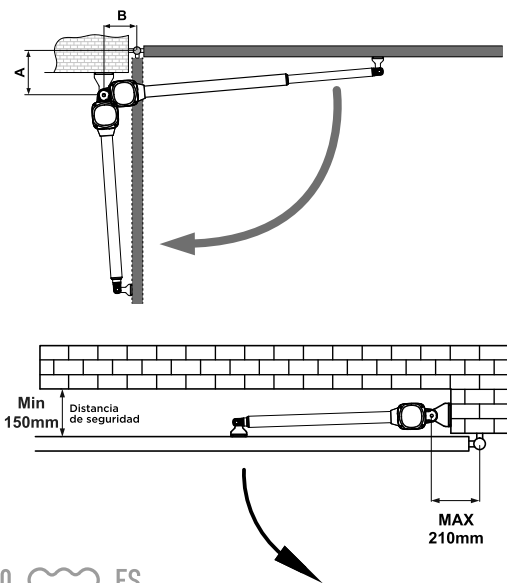

A \ B	140	150	160	170	180	190	200	210
140								
150		>120°				110° - 120°		
160								
170						100° - 110°		
180								
190								
200								
210								90° - 100°

dimensiones de montaje ideal

Apertura hacia el exterior - instalación con portal abierto (max 90°)

⚠ CUIDADO ! En caso de apertura hacia el exterior, es necesario instalar una luz intermitente sobre su pilar por razones de seguridad.

Para permitir una apertura exterior será necesario crear y/o hacer fabricar una pieza metálica para compensar los motores, es entonces IMPERATIVO respetar las dimensiones de instalación indicadas en la tabla.

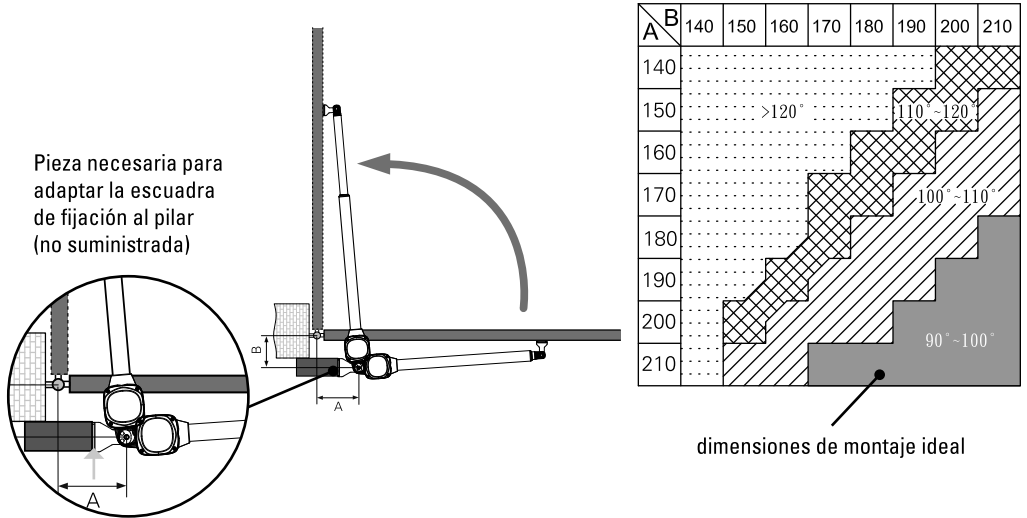

C3- Desbloqueo manual

En caso de fallo de corriente o para programar su automatismo, se puede desbloquear manualmente los motores :

Bajo el automatismo, introducir la llave hexagonal para desbloquear, y girarla a 180°, en sentido anti-horario. Puede ahora abrir el portal a mano.

Para desbloquear de nuevo el motor, introducir la llave hexagonal, y girar en el sentido del reloj a 180°.

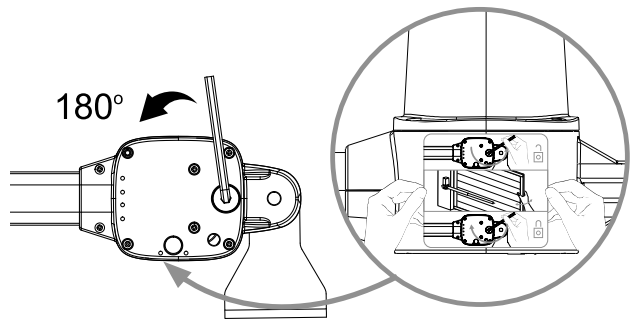

Hay que pegar de forma permanente la etiqueta del dispositivo de accionamiento manual en el elemento de control del dispositivo.

C4- Fijación del brazo

Antes de posicionar el brazo sobre el portal, desbloquear el brazo (C3) y salir completamente el tubo, luego insertar el tubo de 3 cm (esto garantiza que la puerta quede bloqueada cuando esté cerrada).

 **ASTUZIA**

En caso de problema para desbloquear su motor, simplemente basta con conectar los cables blanco y amarillo del motor a una batería en una u otra dirección según la polaridad para accionar los motores.

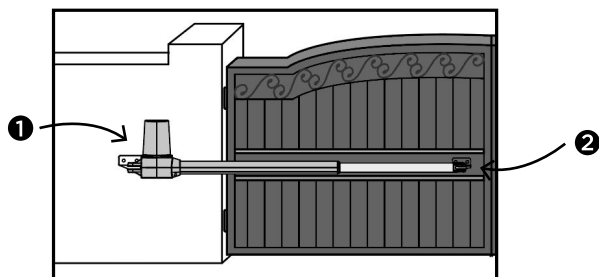
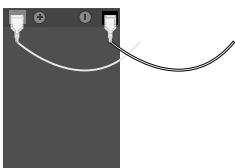

1 Fijar el primer soporte al pilar. Colocar el automatismo en el soporte, luego colocar el tornillo y la tuerca.

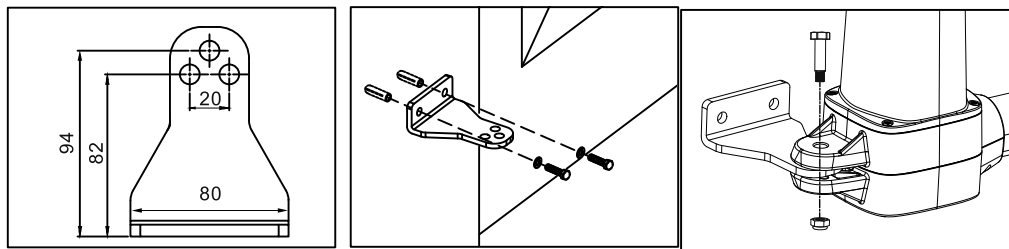

2 Montar el segundo soporte con el otro lado del automatismo y atornillar el soporte a la puerta cerrada.

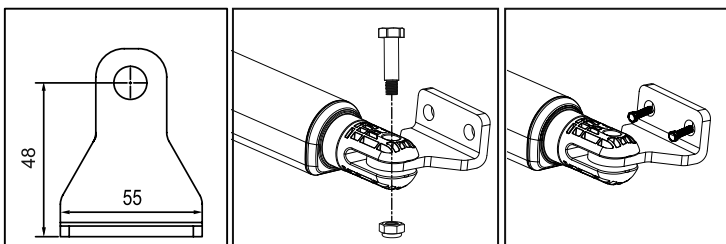

Asegurarse de que los brazos estén montados en posición horizontal, en particular en estas posiciones :

1) Puerta en posición « cerrada » **2)** Puerta en posición « abierta » **3)** Puerta en posición « ángulo de 45° »

Antes de soldar el soporte sobre el batiente (si necesario), proteger el automatismo para evitar los daños ocasionados por las chispas.

C5- Esquema de cables

Figura 1

cables imperativo en :

▲ ≥ 0.5 mm²

● 1 mm²

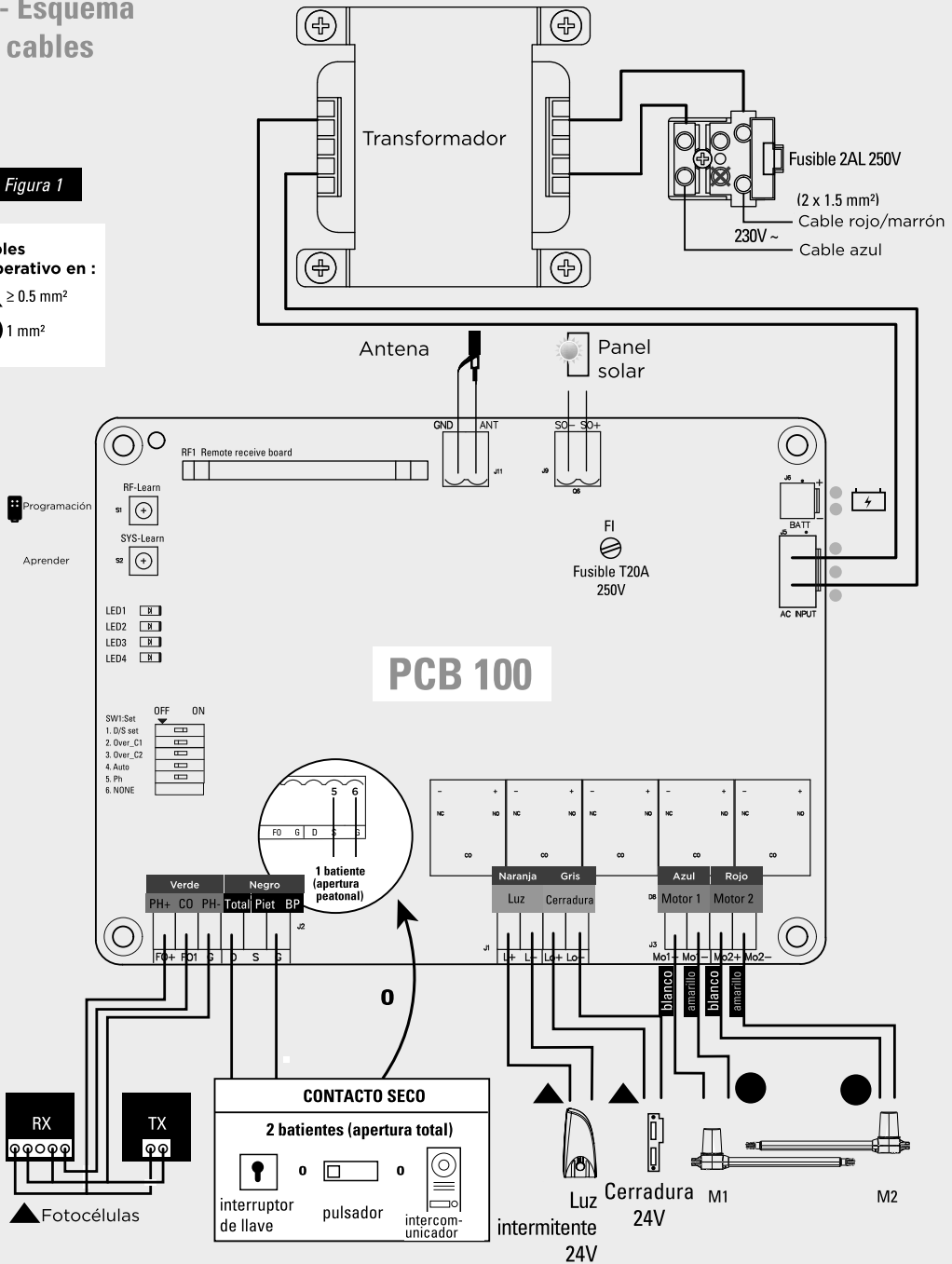

C6- Instalación y conexión

Preparar por adelantado todos los cables de los accesorios y conectar los cables del motor sobre la platina electrónica como indicado en el esquema de cables figura 1. Para la conexión de los cables de los accesorios no es necesario distinguir las polaridades +/-.

Caja electrónica

ANTES DE LA INSTALACIÓN

Determinar la posición de instalación de su caja electrónica. Se recomienda instalarla cerca de su portal y de protegerla contra el daño.

 **Asegurarse de la longitud de su cable eléctrico** antes de determinar la posición de instalación de su caja electrónica.

PREPARACIÓN PARA LA INSTALACIÓN

1. Retirar los 4 tornillos de la tapa de su caja electrónica. Ver figura 1(1)
2. Utilizar un tornillo para perforar los orificios preagujereados colocados en la parte baja de su caja electrónica. Ver figura 1(2)
3. Colocar y fijar la caja electrónica en la pared.
4. Conectar los hilos de los distintos dispositivos a conectar a la tarjeta electrónica (dispositivos descritos en las siguientes páginas)
5. Sellar los orificios de entrada de cables.
6. Cerrar la caja apretando los 4 tornillos. (Ver Figura 1(3))

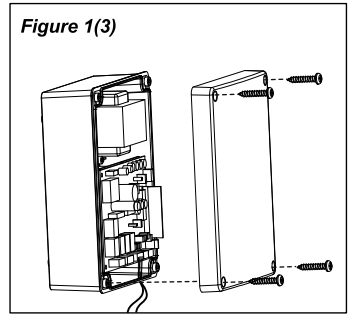
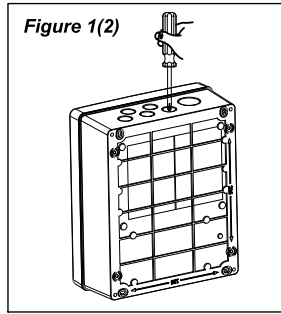
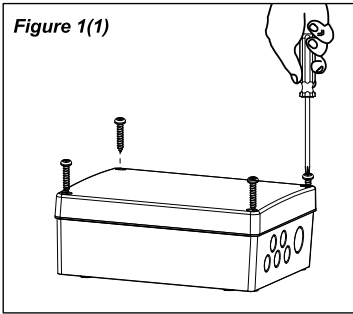

Motor

CONEXIÓN DE LOS CABLES DEL MOTOR

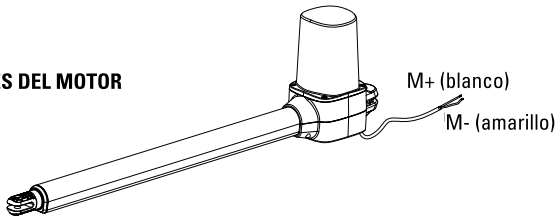

Evitar que el cable esté demasiado tendido durante la fase de apertura y de cierre .

Para los portales abriendo hacia el exterior :

Motor M1 : Conectar los cables del motor (Amarillo-) hacia el bloque de terminales Mo1+, y (Blanco+) hacia el bloque Mo1 - (motor que se abre el primero)

Motor M2 : Conectar los cables del motor (Amarillo-) hacia el bloque Mo2+, y (Blanco+) hacia el bloque de terminales Mo2 -

CONEXIÓN DEL MOTOR M1 (motor que se abre el primero)

TARJETA CAJA ELECTRÓNICA

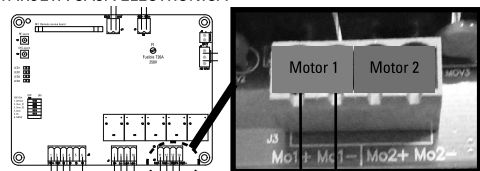

M- (amarillo)

M+ (blanco)

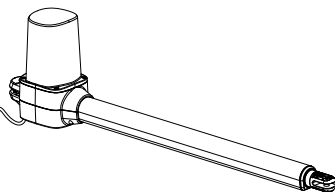

CONEXIÓN DEL MOTOR M2 (motor que se abre el segundo)

TARJETA CAJA ELECTRÓNICA

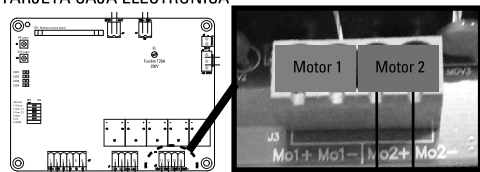

M- (amarillo)

M+ (blanco)

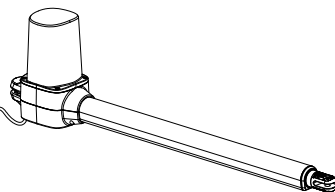

Cerradura eléctrica (opción)

Conectar los cables de la cerradura eléctrica (24V) al bloque de terminales de la tarjeta electrónica (Lo + et Lo -)

Conexión de la alimentación 230V

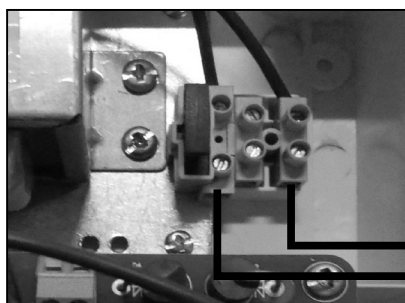

< caja electrónica

230V

Fotocélulas

Las fotocélulas son dispositivos de seguridad para los portales automáticos. Se componen de un transmisor y de un receptor y se activan cuando se interrumpe el haz infrarrojo. Si se detecta un obstáculo, la puerta se detiene y se abre ligeramente permitiendo que el obstáculo se libere de manera segura.

ETAPA 1

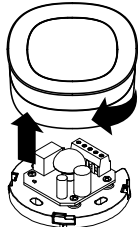

ETAPA 2

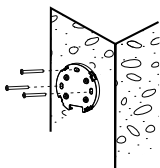

ETAPA 3

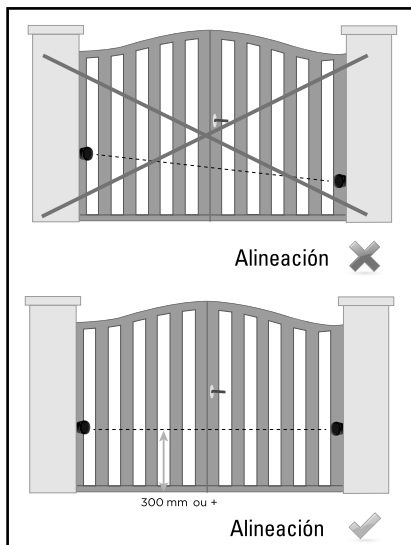
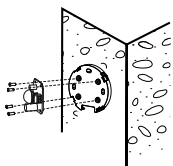

ETAPA 4: CABLEADO TARJETA ELECTRÓNICA

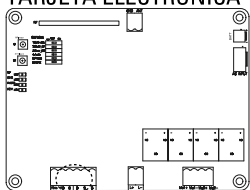

Tipo de cable:
0.5 mm²

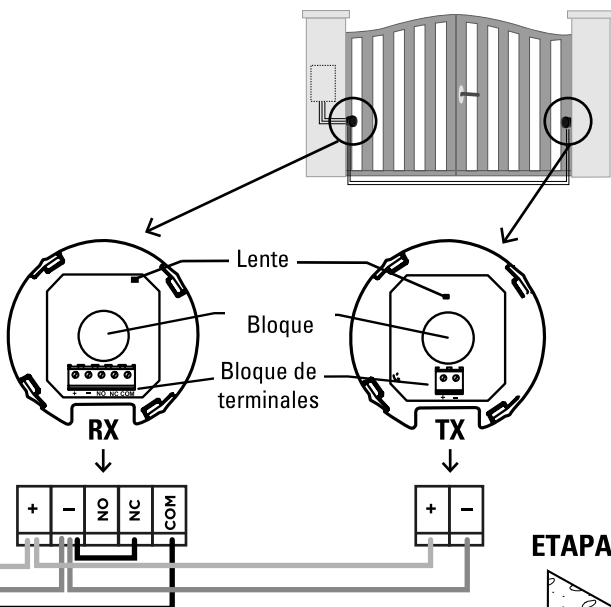
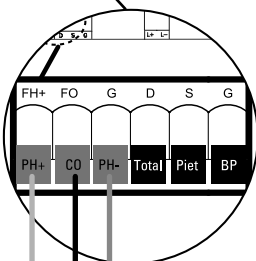

ETAPA 5

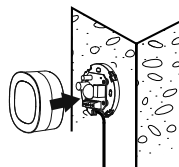

Luz intermitente

Retirar el embalaje antes de conectar.

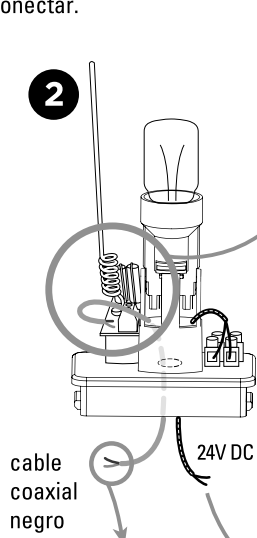
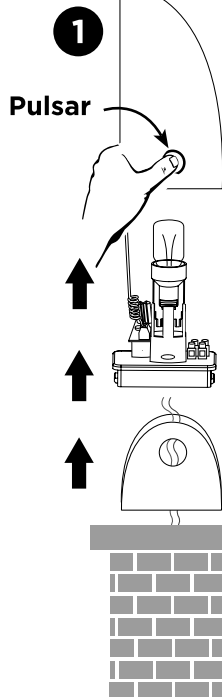

cable coaxial negro

24V DC

Para mejorar el alcance de sus controles remotos, se puede conectar la antena situada en la luz intermitente con un cable coaxial tipo RG58 (no suministrado). En este caso, hay que desconectar la antena de origen. Conectar el latón central del cable coaxial sobre la borna «ANT» y la trenza sobre la borna «GND», de cada lado (antena y tarjeta).

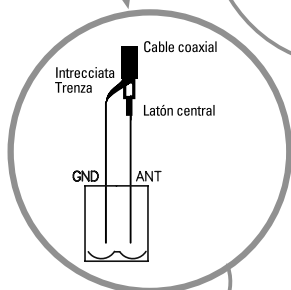

Situado en la parte superior del tarjeta caja

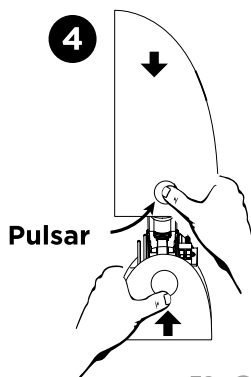
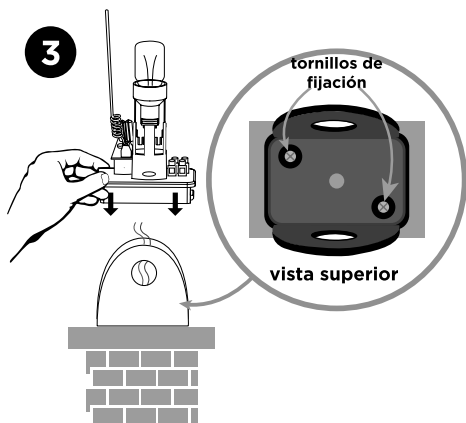
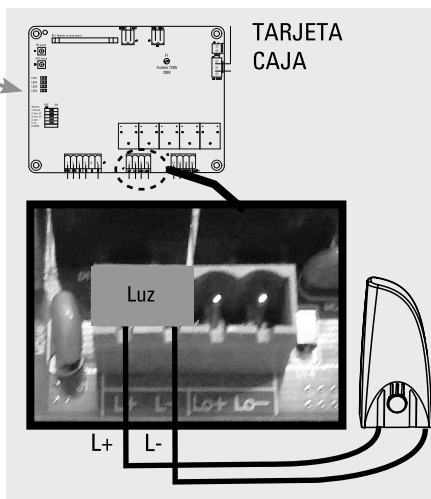

D- AJUSTES/USO

D1- Ajuste del número de batientes (dip switch 1)

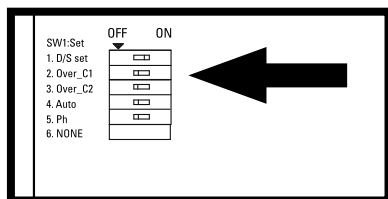

TARJETA CUADRO

Ajustes de los switches : la posición «ON» se sitúa hacia la derecha, «OFF» hacia la izquierda.

DIP SWITCH 1 D/S set :

ON = funcionamiento 2 batientes

OFF = funcionamiento 1 batiente (conexión sobre 11 y 12)

D2- Ajuste de potencia (dip switch 2 y 3)

DIP SWITCH (OVER C1)	DIP SWITCH (OVER C2)	INTENSIDAD
DIP switch 2 OFF	Dip switch 3 OFF	5A
DIP switch 2 OFF	Dip switch 3 ON	4A
DIP switch 2 ON	Dip switch 3 OFF	3A
DIP switch 2 ON	Dip switch 3 ON	2A

D3- Ajuste del cierre automático (dip switch 4)

DIP SWITCH 4

Sobre « ON » : Cierre automático a 30 segundos.

Una pulsación simultánea sobre las dos teclas superiores del control remoto (portal abierto o cerrado) deshabilitará el modo automático (confirmación con 3 parpadeos de la luz intermitente).

Hacer de nuevo la operación para reactivar el modo automático (confirmación con 3 parpadeos de la luz intermitente).



Nota : En el caso de un cierre automático, la instalación de fotocélulas es necesaria.

Sobre « OFF » : Cierre automático desactivado (cuidado, siempre se puede activar por medio del control remoto).

D4- Ajuste de las fotocélulas (dip switch 5)

DIP SWITCH 5 :

ON : Fotocélulas activadas. Si algo pasa delante de las fotocélulas = liberación del obstáculo durante 2 segundos. Si en caso de cierre automático las fotocélulas detectan un obstáculo cuando el portal está totalmente abierto, el tiempo de pausa estará recargado.

OFF : Fotocélulas desactivadas, las fotocélulas no controlarán la apertura de la puerta.

D5- Desfase / apertura y cierre retardados (dip switch 6)

DIP SWITCH 6 :

ON : 8 segundos de retraso a la apertura / cierre de los batientes.

OFF : 3 segundos de retraso a la apertura / cierre de los batientes.

D6- Velocidad de desaceleración

La velocidad de desaceleración está a 70% de su plena velocidad (no es posible el ajuste)

D7- Indicadores LED

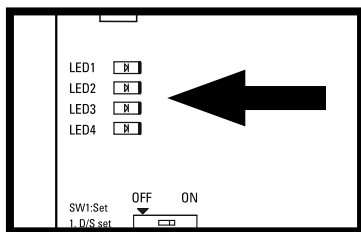

TARJETA CAJA

LED1 indicador RF : radio frecuencia

El indicador LED1 parpadea cuando un señal está recibido (control remoto programado o no).

LED2 sistema de aprendizaje :

El indicador LED2 parpadea 2 veces por segundo en funcionamiento normal y 1 vez por segundo en programación. Si LED2 está fijo, hay una error durante la programación.

LED3 fotocélulas :

El indicador LED3 se enciende cuando las fotocélulas no están alineadas o que un obstáculo se encuentra entre los 2.

LED4 start :

El indicador LED4 se enciende cuando el control remoto, el selector de llave o el pulsador está activado.

D8- Proceso de aprendizaje de los controles remotos

Pulsar y mantener 2 segundos el pulsador « RF-Learn », el indicador LED1 se enciende.

Después pulsar la tecla superior a la izquierda del control remoto. El indicador LED1 parpadea 2 veces, se queda encendido durante 10 segundos y se apaga. La memorización del control remoto está realizada.

D9- Proceso de aprendizaje del sistema para un portal con dos batientes

 **Antes de proceder al aprendizaje del sistema**, el proceso de memorización del control remoto debe ser terminado.

Dejar los 2 batientes totalmente abiertos a continuación, bloquearlos (parte C3).

Pulsar la tecla « SYS-learn » (hasta que el indicador LED2 parpadee 1 vez por segundo en lugar de 2 veces por segundo como lo hace normalmente), y pulsar la tecla superior a la izquierda del control remoto para el aprendizaje de un portal con dos batientes.

El proceso de aprendizaje se hará paso a paso de la manera siguiente :

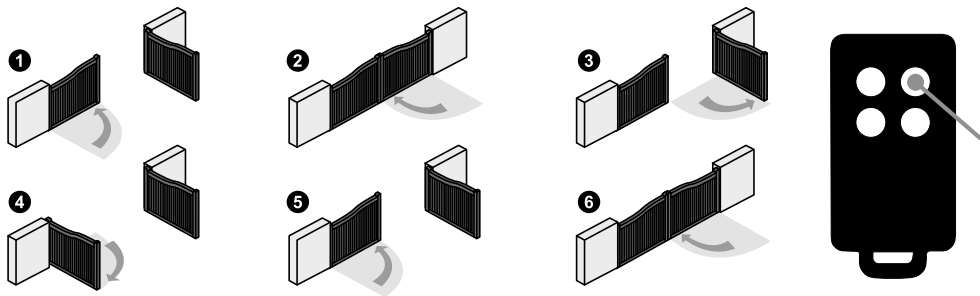

Trás la etapa 6 se termina el proceso de aprendizaje de su portal. Se puede utilizar el control remoto :



Si el proceso de aprendizaje no está completado, el indicador LED2 se queda encendido. Verificar la conexión de los cableados y repetir la operación.

D10- Proceso de aprendizaje del sistema para un portal con un batiente único

Colocar el switch 1 sobre OFF.

Dejar el batiente completamente abierto.

Pulsar la tecla « SYS-learn » (hacia que el indicador LED2 parpadee 1 vez por segundo en lugar de 2 veces por segundo como le hace normalmente), y pulsar la tecla en la parte superior derecha del control remoto para el aprendizaje de un batiente único.

El aprendizaje se hará paso a paso de la manera siguiente :

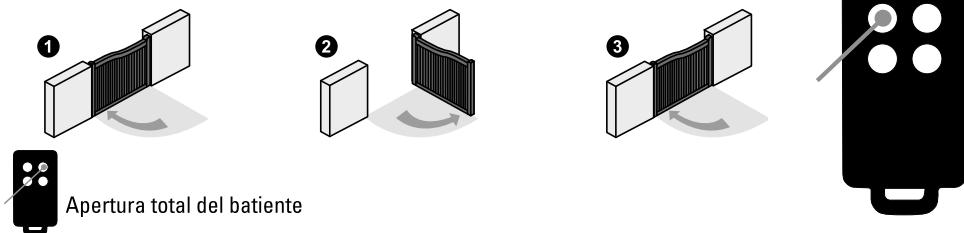

E- CARACTERÍSTICAS TÉCNICAS

Motor

Motor	Motor 24V DC con desbloqueo manual
Tipo	gatos
Longitud de carrera	435 mm
Tensión de alimentación	24V DC
Peso máximo por batiente / Ancho máximo por batiente	200 kg / 2 m
Temperatura de servicio	-20°C~+50°C
Dimensiones	710 mm x 98 mm x 192 mm

Il livello di pressione sonora emesso ponderato A del motore è uguale o inferiore a 70 dB (A)

Luz intermitente

Antena integrada	SI (cable coaxial no suministrado)
Bombilla	LED E14 24V 1W (suministrada)
Cable alimentación	2 x 1 mm ² (no suministrado)
Cableado bombilla	Sin polaridad (tarjeta electrónica)
Tornillos	suministrados
No alimentar con 230V	
Temperatura de servicio	-20°C~+50°C
Dimensiones	74 x 167 x 59 mm

Controles remotos

Canales	4
Frecuencia - Máximos de potencia transmitida	433.92 MHz - potencia < 10 mW
Alimentación	1 pila lithium CR2032 suministrada
Seguridad	código variable

Fotocélulas

Método de detección	Haz infrarrojo
Alcance	10m maximum
Tensión de entrada	12~24V AC/DC
Plazo de respuesta	< 100ms
Indicador de funcionamiento	RX : LED roja encendida (haz interrumpido) LED roja apagada (haz alineado) TX : LED roja encendida (alimentación)
Dimensions	63 x 63 x 30 mm
Tipo de salida	Salida relé

F- MANTENIMIENTO

F1- Motor

Efectuar las operaciones siguientes por lo menos cada 6 meses.
En caso de uso frecuente, reducir este palzo.

Interrumpir la alimentación:

- (1) Limpiar y engrasar los tornillos, los tarugos y la bisagra.
- (2) Verificar que los puntos de fijación queden bien apretados.
- (3) Verificar la buena conexión de los cables.

Conectar la alimentación:

- (1) Verificar los ajustes de la alimentación.
- (2) Verificar el funcionamiento del desbloqueo manual.
- (3) Verificar el buen funcionamiento de las fotocélulas o otro dispositivo de seguridad.

F2- Controle remoto

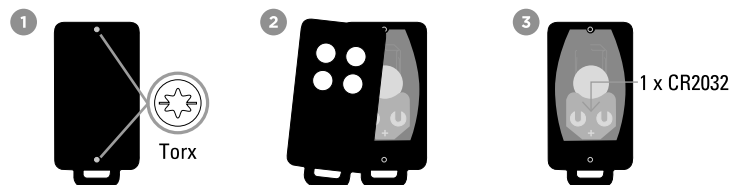

G- ASISTENCIA TÉCNICA

G1- Ayuda de reparación

Problema encontrado	Soluciones
Sobrecalentamiento baterías de reserva.	Verificar la conexión de los hilos sobre la batería y las polaridades
La puerta no se mueve cuando el control remoto está accionado.	<ol style="list-style-type: none">1. Verificar si el indicador «LED1» se enciende al pulsar una tecla del control remoto.2. Verificar si el voltaje está superior a 25V.3. Verificar si el indicador « LED2» está encendido.4. Asegurarse de que todos los cables estén bien conectados a los terminales de la tarjeta electrónica.5. Asegurarse del buen estado del fusible y del interruptor de su alimentación.
La distancia de transmisión está demasiado corta.	Comprobar si la antena está bien conectada y que el alma et la trenza no se tocan. Comprobar las pilas del control remoto.
La luz o la lámpara no funciona.	Desenroscar y enroscar la bombilla Comprobar el estado de los hilos de conexión de la luz y verificar la bombilla .
Los batientes se detienen súbitamente cuando se mueven. o Los batientes no se mueven o se desplazan hacia una sola dirección.	<ol style="list-style-type: none">1. Comprobar si el batante puede ser manipulado libremente y si no hay obstáculo entre los dos.2. Asegurese de que los cables de conexión del motor están correctamente conectados.3. Comprobar el estado del fusible.4. Asegurese de que no hay obstáculo en el haz de las fotocélulas.5. Si es necesario, cortar la energía de su motor y asegurese de que los batientes pueden libremente mover después el embrague.
Un batiente se cierra hasta el tope y el otro se detiene.	<ol style="list-style-type: none">1. Comprobar si el batiente puede ser manipulado libremente y si ningún obstáculo se encuentra entre los dos batientes.2. Asegurarse de que los cables de conexión del motor están correctamente conectados.3. Comprobar el estado del fusible.4. Asegurarse de que el haz de seguridad funciona.5. Cortar la alimentación de su motor y asegurarse de que los batientes pueden libremente mover tras desembrague.6. Aumentar la fuerza emitida con los switches 2 y 3.
El motor no gira y el relé está ruidoso durante la operación de apertura et de cierre.	Comprobar el estado del fusible.
El control remoto no se conecta.	<ol style="list-style-type: none">1. Comprobar que la LED1 de la tarjeta parpadea cuando se pulsa el control remoto.2. Comprobar el buen posicionamiento del receptor RF1.3. Para comprobar que el mando a distancia está asociado cuando se pulsa el mando a distancia, el LED 1 y el LED 4 deben encenderse.4. Si el LED parpadea durante 1 segundo al pulsar el mando, hay que cambiar la pila.5. Retirar y sustituir el receptor enchufable
4 pasos en lugar de 6 al enseñar	polaridad inversa en todos los motores

G2- Consejos de los expertos

Los técnicos del servicio posventa están disponibles en el siguiente número:



937376105

Si el producto funciona mal durante la instalación o pocos días después, póngase en contacto con el servicio de atención al cliente permaneciendo cerca del producto para que nuestros técnicos puedan diagnosticar el problema inmediatamente.

G3- Chat en línea



Una pregunta ?

Para una respuesta personalizada, se puede utilizar nuestro chat en línea en www.scs-sentinel.com

G4- Tutos



H- GARANTÍA



SCS Sentinel concede a este producto una garantía superior a la duración legal, como referencia de calidad y fiabilidad.

Conservar el recibo de compra durante todo este periodo de garantía.

Conservar el código de barra así como que su justificante de compra, serán necesarios para hacer uso de la garantía.

La garantía no incluye :

- Daños materiales o eléctricos resultantes de una instalación incorrecta (error de cableado, polaridad invertida ..)
- Daños resultantes de un uso impropio de la luz intermitente (uso diferente de su origen) o de modificaciones.
- Daños resultantes del uso y/o instalación de piezas no procedentes a las previstas y incluidas por SCS Sentinel.
- Daños resultantes de una falta de mantenimiento o de un choque
- Daños resultantes de inclemencias meteorológicas como : granizo, rayo, viento fuerte, etc.
- Retorno de los artículos sin copia de factura o prueba de compra.

I- ADVERTENCIA

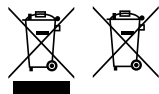

No tire las pilas ni los aparatos inservibles con los residuos domésticos, ya que las sustancias peligrosas que puedan contener pueden perjudicar la salud y al medio ambiente. Pídale a su distribuidor que los recupere o utilice los medios de recogida selectiva puestos a su disposición por el ayuntamiento.



J- DECLARACIÓN DE CONFORMIDAD

SCS Sentinel declara por la presente que este producto cumple los requisitos esenciales y otras disposiciones pertinentes de la Directiva 2014/53/UE y la Directiva 2006/42/CE. La declaración de conformidad puede consultarse en: www.scs-sentinel.com/downloads

ÍNDICE

A - Instruções de segurança	74
B - Descrição.....	77
C- Cablagem / Instalação.....	78
D- Regulação/Utilização.....	86
E- Características técnicas.....	88
F- Manutenção.....	89
H- Garantia.....	90
I- Avisos	91
J- Declaração de conformidade.....	91

A- INSTRUÇÕES DE SEGURANÇA



ADVERTÊNCIA: Instruções de segurança importantes Para a segurança das pessoas, é importante respeitar estas instruções pois uma instalação incorreta pode provocar ferimentos graves. Guardar estas instruções. Em caso de instalação por terceiros, este manual deverá ser transmitido ao utilizador final. O utilizador final deverá igualmente ter formação na utilização segura do aparelho de acordo com as instruções deste manual.



INFORMAÇÕES

A SCS SENTINEL assegura a conformidade das suas motorizações de acordo com as normas e regras de segurança para motorizações de portões (EN 60335-2-103).

A utilização deste produto fora das condições especificadas ou a utilização de componentes ou acessórios não recomendados pela SCS SENTINEL podem comprometer a segurança de bens e pessoas, sendo, portanto, proibidos.

A SCS SENTINEL não se responsabiliza por danos resultantes do incumprimento das instruções fornecidas neste manual.



ANTES DA INSTALAÇÃO

Este produto destina-se unicamente à automatização de um portão de batente para utilização "residencial". A instalação deve ser feita por pessoal qualificado com as devidas competências mecânicas e elétricas.

Antes de instalar a motorização, verificar que a parte móvel está em bom estado mecânico, que está devidamente equilibrada e que abre e fecha corretamente. Assegurar-se de que o intervalo de temperatura indicado na motorização é adequado ao local da instalação.

ATENÇÃO : A motorização não pode ser usada numa parte móvel que inclua um acesso.

INSTALAÇÃO ELÉTRICA



PERIGO: A instalação da alimentação elétrica deve estar conforme com as normas em vigor no país onde o produto vai ser usado (NF C 15-100 para a França) e deve ser feita por pessoal qualificado.

A entrada elétrica do setor deve estar protegida contra sobretensões através de um disjuntor adaptado e de um diferencial. Deverá ser previsto um meio para desligar todos os polos da rede de alimentação. Este dispositivo deve ser diretamente ligado aos terminais de alimentação e ter uma distância de separação dos contactos em todos os polos de modo a assegurar que fique completamente desligado em conformidade com as regras de instalação.

Se o cabo de alimentação estiver danificado, deve ser substituído pelo fabricante, pelo serviço pós-venda ou por pessoas com qualificações semelhantes de forma a evitar perigos.



INSTALAÇÃO DA MOTORIZAÇÃO



PERIGO: A motorização deve ser desligada da fonte de alimentação durante a instalação.

AVISO: Assegurar-se de que no seu ambiente de instalação (porta e partes fixas) as zonas de risco são evitadas ou, pelo menos, assinaladas (ver parte "Riscos potenciais" depois destas instruções).

Assegurar-se de que é evitado o choque entre a parte móvel e as partes fixas à volta devido ao movimento de abertura da parte móvel.

AVISO: A ativação do dispositivo de desbloqueio manual pode provocar um movimento descontrolado da parte móvel devido a falhas mecânicas ou devido a uma situação de perda de equilíbrio.

Caso um dispositivo de comando fixo seja instalado (teclado com código, seletor de chave, etc.), o mesmo deve ser instalado a 1,5 m do chão, afastado das partes móveis, mas sempre em relação ao portão.

No caso de um funcionamento em modo fecho automático, ou de utilização de uma abertura à distância sem vista direta para o portão, é imperativo instalar fotocélulas.

No caso de fecho automático, ou caso o seu portão esteja virado para a via pública, poderá ser obrigatório instalar uma luz sinalizadora de acordo com a regulamentação do país de instalação da motor.

O instalador deve garantir a conformidade da instalação.

Após a instalação, assegurar-se de que o mecanismo está corretamente regulado e que o sistema de proteção e qualquer

dispositivo de desbloqueio manual funcionam corretamente. Fixar de forma permanente a etiqueta do desbloqueio manual junto ao respetivo dispositivo de acionamento.



UTILIZAÇÃO DA MOTORIZAÇÃO

ATENÇÃO: Este aparelho pode ser usado por crianças acima dos 8 anos e por pessoas com as suas capacidades físicas, sensoriais ou mentais reduzidas, ou sem experiência ou conhecimento, desde que devidamente vigiadas ou se lhes foram dadas todas as instruções de utilização em segurança e se os riscos foram bem compreendidos.

As crianças não devem brincar com o aparelho.

A limpeza e manutenção por parte do utilizador não devem ser feitas por crianças não vigiadas.

- Não deixar que as crianças brinquem com o aparelho ou comandos. Colocar os dispositivos de comando fora do alcance das crianças.

AVISO: O utilizador deve vigiar o portão em movimento e manter as pessoas afastadas até que o mesmo esteja totalmente aberto ou fechado. Não impedir voluntariamente o movimento do portão.



MANUTENÇÃO E REPARAÇÃO DA MOTORIZAÇÃO



PERIGO: A motorização deve ser desligada da fonte de alimentação durante as operações de limpeza, manutenção e substituição de peças.

Verificar frequentemente a instalação para identificar qualquer desequilíbrio ou sinal de desgaste ou deterioração da cablagem, das molas e da montagem. Não utilizar o aparelho caso seja necessária alguma reparação ou regulação. Para substituir ou reparar o sistema motorizado, utilizar apenas peças de origem.

Para mais informações, consultar a parte **F - Manutenção**

TELECOMANDOS



PERIGO: Não engolir a pilha, risco de queimadura química.

Este produto inclui uma pilha de botão. Em caso de ingestão, a pilha de botão pode causar graves queimaduras internas em apenas 2 horas que podem ser mortais. Guardar as pilhas novas e usadas fora do alcance das crianças. Se o compartimento da pilha não fechar de forma segura, não utilizar este produto e mantê-lo fora do alcance das crianças. Em caso de suspeita de ingestão de uma pilha ou introdução da mesma em qualquer parte do corpo, procurar imediatamente ajuda médica. Não limpar este produto com solventes, substâncias abrasivas ou corrosivas.

Utilizar um pano macio. Não permitir que as crianças brinquem com este produto ou com as embalagens. Em caso de substituição da pilha, utilizar uma com as mesmas características da que é fornecida com o produto. Retirar as pilhas se o produto não for utilizado durante um longo período de tempo, exceto se for destinado a situações de urgências. As pilhas e/ou baterias não devem ser expostas a calor excessivo ou atiradas para o fogo.

Riscos potenciais

Existem 4 riscos potenciais, incluindo 3 áreas a seguir identificadas:

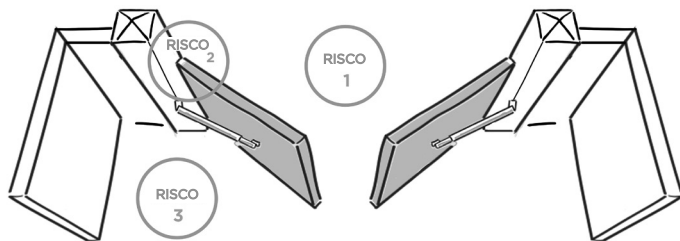

Risco 1: Choque e esmagamento

Prevenção:

- Detecção de obstáculo pelo motor.
- Utilização de fotocélulas.

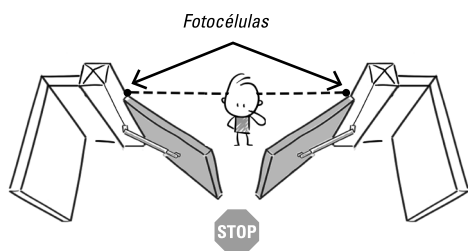

Risco 2: Esmagamento das mãos

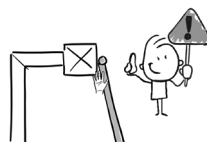

Prevenção:

- Deixar uma distância mínima de 10 cm entre o batente da porta e o pilar/parede.
- Cortar o canto do pilar sem o enfraquecer.

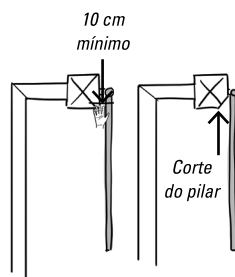

Risco 3: Prisão e esmagamento

Prevenção:

- Detecção de obstáculo pelo motor.
- Deixar uma distância mínima de 50 cm entre o braço do motor e a parede (ou outra parte fixa).

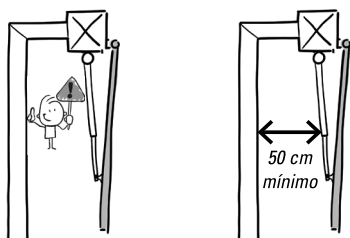

Risco 4: Esmagamento dos pés

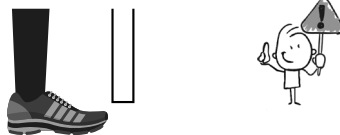

Prevenção:

- Para evitar uma área perigosa para os pés, deixar uma distância mínima de 12 cm ou máxima de 5 mm entre a parte inferior dos painéis e o chão.



B- DESCRIÇÃO

B1- Conteúdo do kit

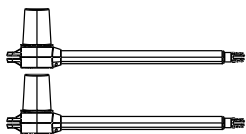

2 atuadores
MPD0203

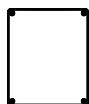

1 caixa
placa
eletrônica



2 telecomandos



Sinal
intermitente
com antena
integrada
AAM0123

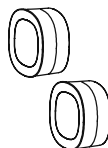

2 Fococélulas
AAM0036

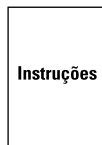

Instruções

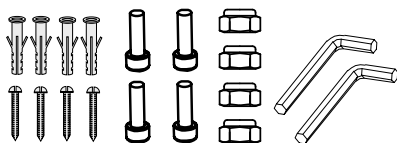

Parafusos

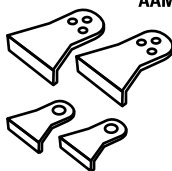

Suportes de fixação

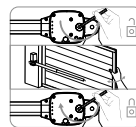

etiqueta de desbloqueio

B2- Dimensões

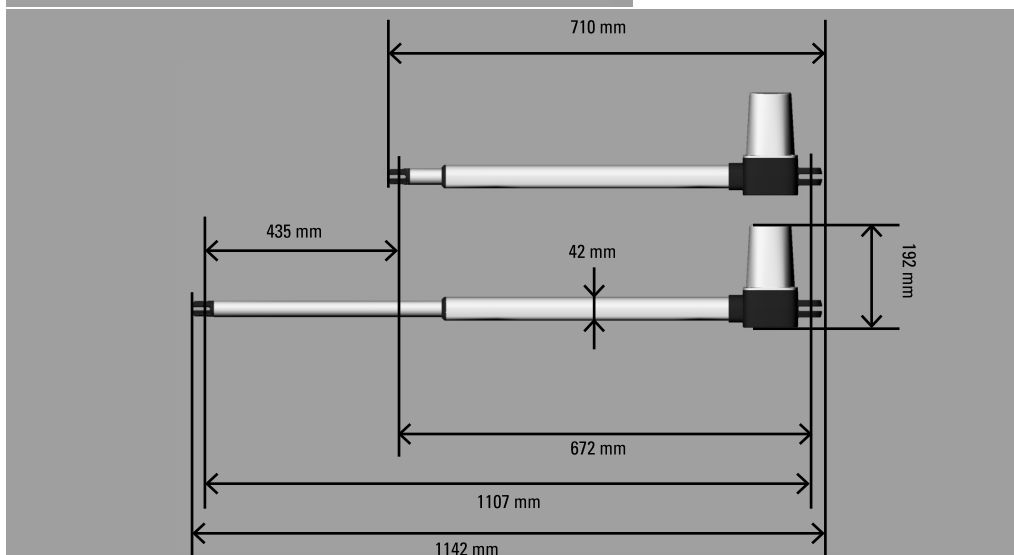
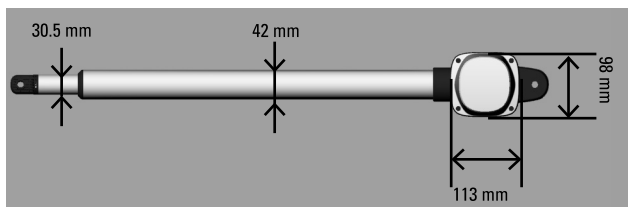

C- CABLAGEM / INSTALAÇÃO

C1- Instalação do automatismo

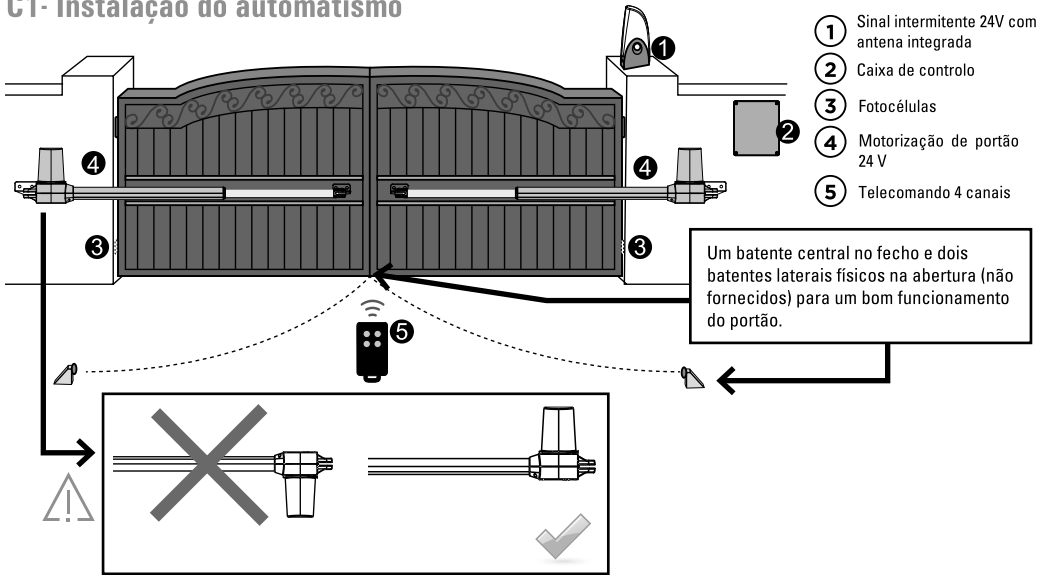

C2- Tabela de dimensões

Para uma correta instalação, respeite escrupulosamente as medidas indicadas na tabela abaixo. Se necessário, ajustar a estrutura do portão para o adaptar à motorização.

Antes de proceder à instalação, assegure-se de que o portão funciona livremente:

- 1) As dobradiças estão corretamente posicionadas e lubrificadas.
- 2) Não há nenhum obstáculo na zona de deslocamento.
- 3) Não há fricções entre os dois painéis ao nível do piso durante a abertura.

Abertura interior - instalação com o portão fechado

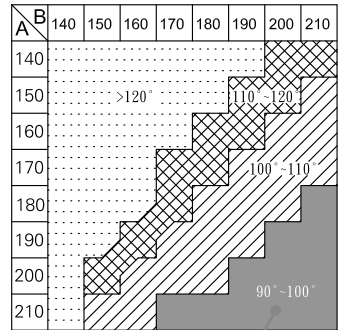
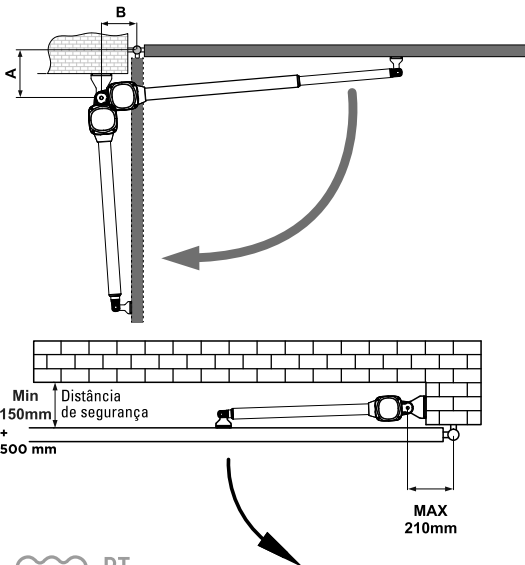

cota de instalação ideal

Abertura exterior - instalação com o portão aberto (máx. 90°)

⚠ ATENÇÃO: Em caso de abertura para o exterior, é obrigatório instalar uma luz sinalizadora no pilar como medida de segurança.

Para permitir uma abertura exterior será necessário criar e/ou mandar fazer uma peça em metal para deslocar os motores, é OBRIGATÓRIO respeitar as cotas de instalação indicadas na tabela.

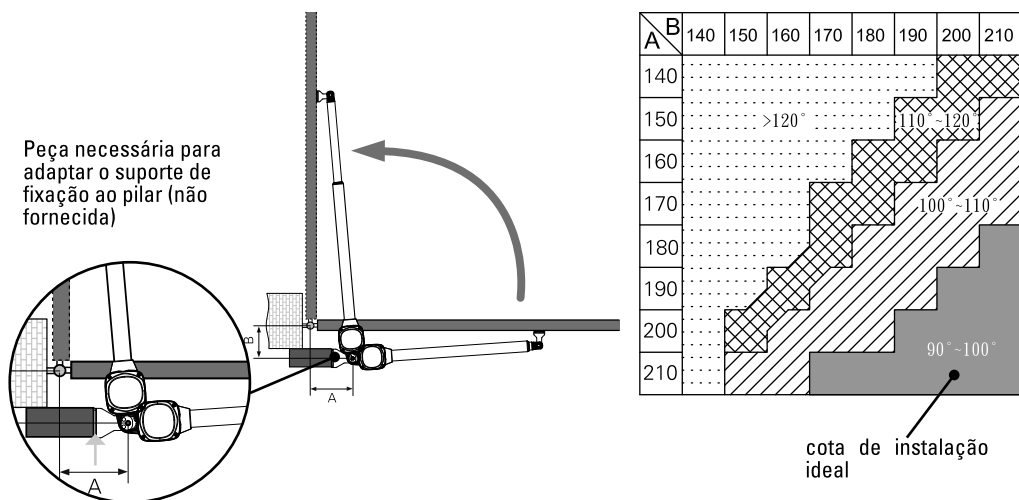

C3- Desbloqueio de urgência

Em caso de corte de corrente ou para programar o automatismo do portão, pode desbloquear manualmente os motores:

Na motorização, inserir a chave sextavada para desbloquear, depois rodar 180 graus, no sentido contrário aos ponteiros do relógio.

Para bloquear de novo o motor, inserir a chave sextavada para desbloquear, depois rodar 180 graus, no sentido dos ponteiros do relógio.

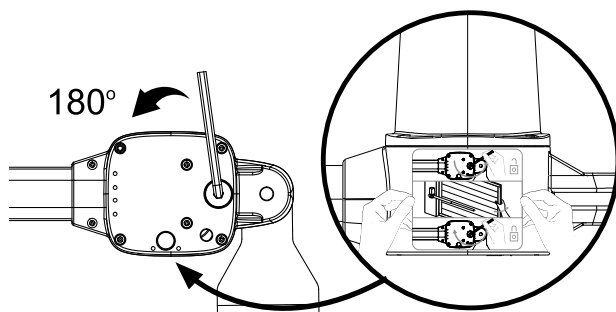

Fixar de forma permanente a etiqueta da embraiagem manual junto ao respetivo dispositivo de acionamento.

C4- Fixação do braço

Antes de posicionar o braço no portão, desbloqueie o braço (C3) e retire completamente o tubo do atuador, depois insira o tubo de 3 cm (isto permite bloquear bem o portão na posição de fechado).

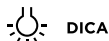

DICA

Se tiver dificuldade a desbloquear o motor, pode usar uma bateria. Basta ligar os fios do motor branco e amarelo num sentido ou no outro, de acordo com a polaridade, para acionar os motores.

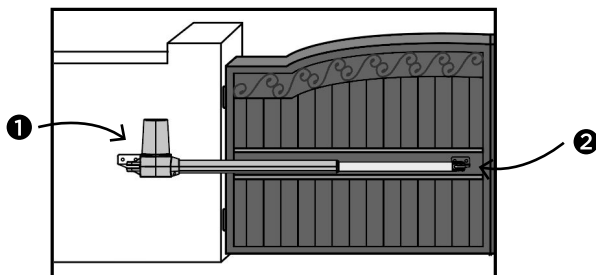
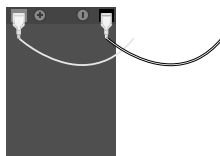

1 Fixe o primeiro suporte no pilar. Posicione o automatismo no suporte, depois coloque o parafuso no furo.

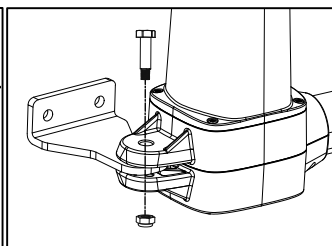
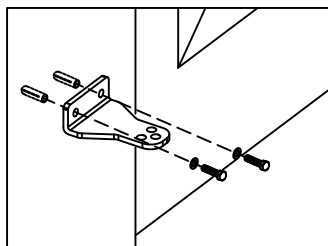
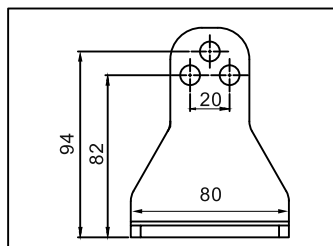

2 Monte o segundo suporte com o outro lado do automatismo e aperte o suporte no portão fechado.

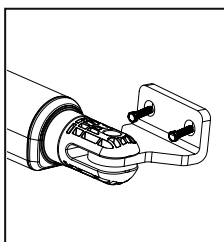
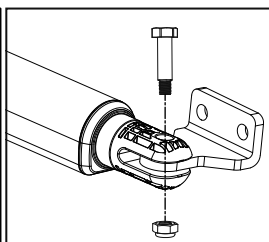
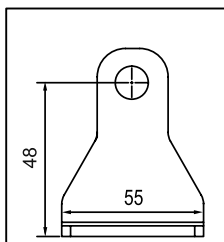

Assegure-se de que os braços estão montados na horizontal nestas posições:

1) Porta na posição « fechado »

2) Porta na posição « aberto »

3) Porta na posição « ângulo de 45° »

Antes de soldar o suporte (se necessário), cubra a motorização para evitar qualquer dano causado pelas limlhas.

C5- Esquema de ligações

Figure 1(4)

Figura 1

cablagem obrigatória em:

▲ $\geq 0,5 \text{ mm}^2$

● 1 mm^2

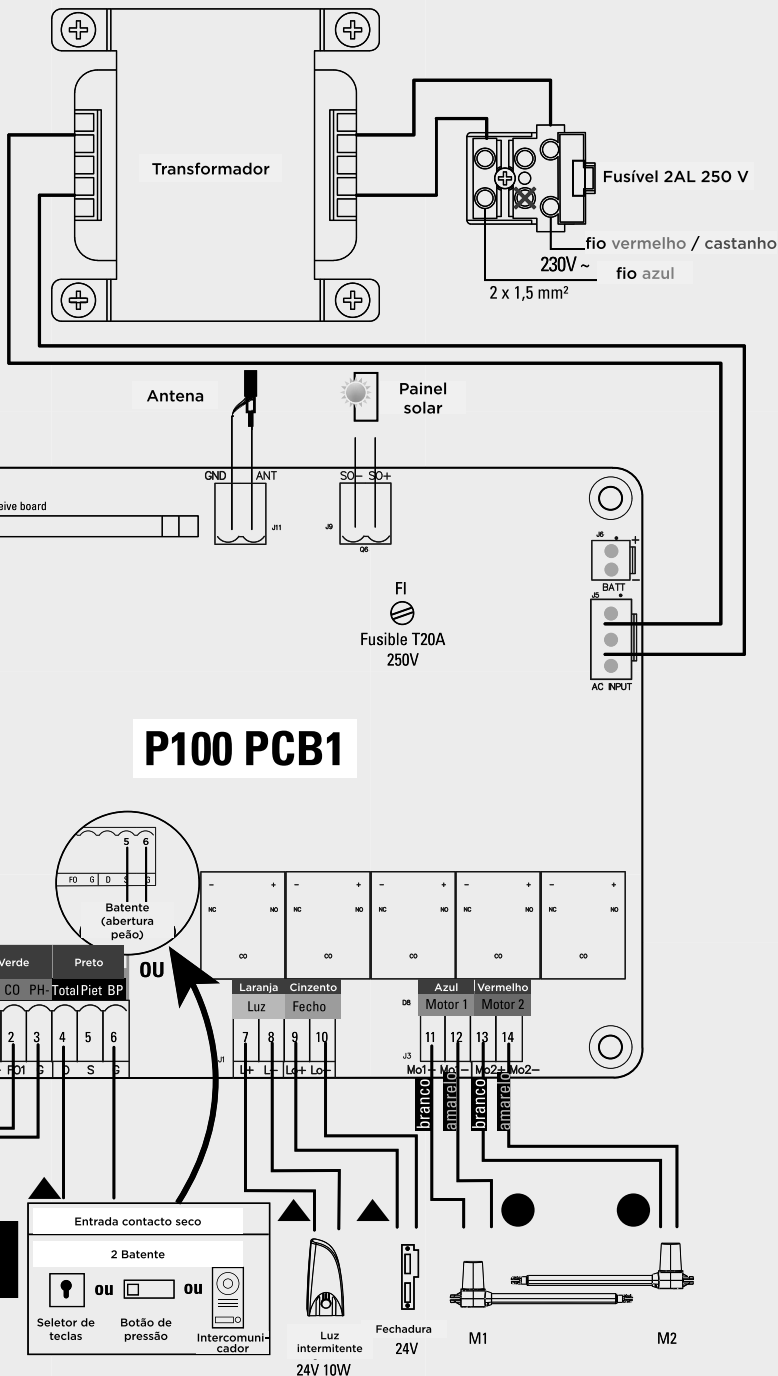

P100 PCB1

OU

C6- Instalação e ligação

⚠ Prepare antecipadamente todos os cabos dos acessórios e ligue os fios do motor na placa eletrónica conforme indicado no esquema da figura 1. A ligação dos cabos dos acessórios não implica distinguir as polaridades positiva (+) e negativa (-).

Caixa da placa eletrónica

ANTES DA INSTALAÇÃO

Determine a localização de instalação da caixa da placa eletrónica. Aconselha-se a instalar junto do portão e de a proteger de todos os danos possíveis.

⚠ **Assegure-se de que tem o comprimento de cabo elétrico suficiente** antes de determinar a localização de instalação da caixa da placa eletrónica.

PREPARAÇÃO DA INSTALAÇÃO

1. Retire os 4 parafusos da caixa da placa eletrónica. (Ver figura 1(1))
2. Utilize uma chave de parafusos para abrir os orifícios predefinidos na parte de baixo da caixa da placa eletrónica. (Ver figura 1(2))
3. Posicione e fixe a caixa da placa eletrónica na parede.
4. Ligue os fios dos vários elementos a ligar na placa (elementos descritos nas páginas seguintes).
5. Os cabos devem passar sempre por baixo da caixa através dos furos predefinidos. Assegure a estanquicidade dos furos de passagem dos fios (bucins, silicone).
6. Feche a caixa da placa com os 4 parafusos. (Ver figura 1(3))

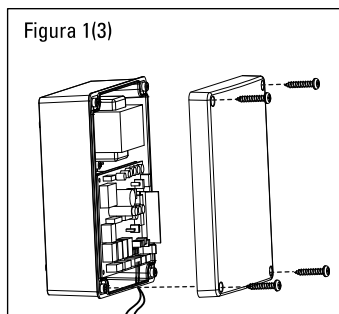
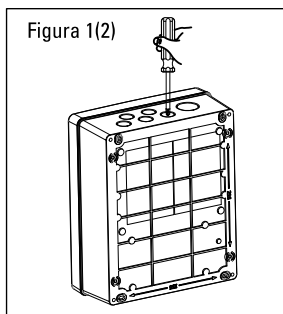
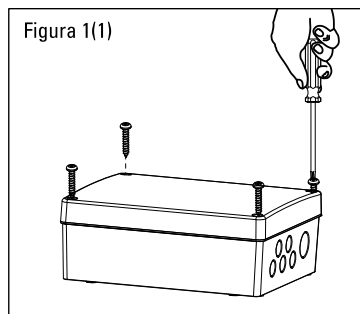

Motor

LIGAÇÃO DOS FIOS DO MOTOR

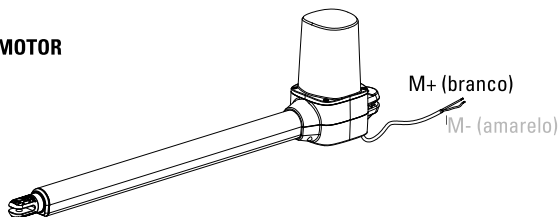

Nota: Evite que o cabo fique muito esticado nos movimentos de abertura e fecho.

NOTA, PARA OS PORTÕES QUE ABREM PARA O EXTERIOR:

Motor M1: Ligue os fios do motor (Amarelo -) no borne Mo1+, e (Branco +) no borne Mo1 - (motor que abre em primeiro)

Motor M2: Ligue os fios do motor (Amarelo -) no borne Mo2+, e (Branco +) no borne Mo2 -

LIGAÇÃO DO MOTOR M1 (motor que abre em primeiro)

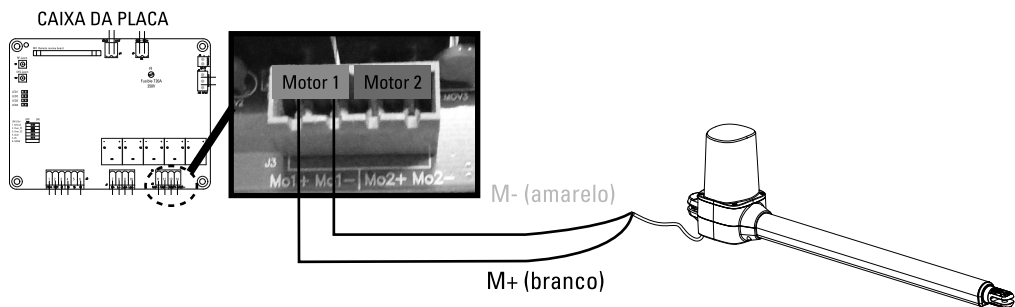

LIGAÇÃO DO MOTOR M2 (motor que abre em segundo)

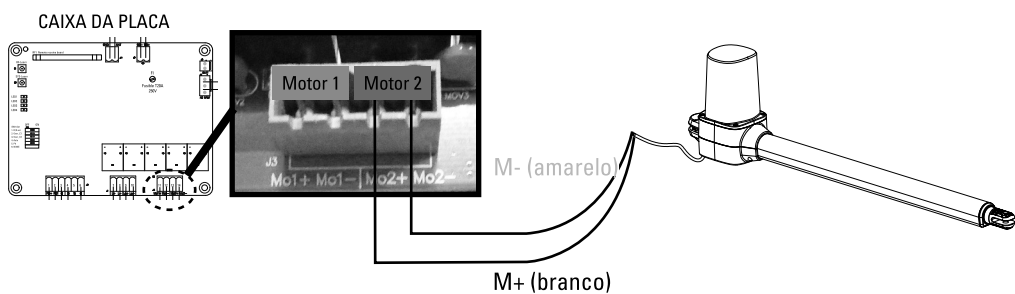

Fecho elétrico (opcional)

Ligue os 2 fios do fecho elétrico (24V) aos bornes da placa eletrônica indicados com Lo + e Lo -.

Ligação de alimentação 230 volts

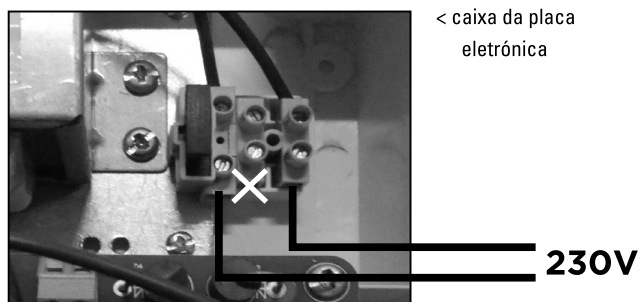

Fotocélulas

As fotocélulas são os dispositivos de segurança para os portões automáticos. São formadas por um emissor e um recetor e são acionadas quando o feixe é interrompido.

Se for detetado um obstáculo, o portão pára e abre ligeiramente permitindo que o obstáculo seja movimentado em segurança. As fotocélulas podem ser colocadas tanto no pilar esquerdo como direito.

ETAPA 1

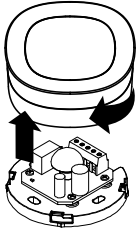

ETAPA 2

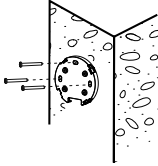

ETAPA 3

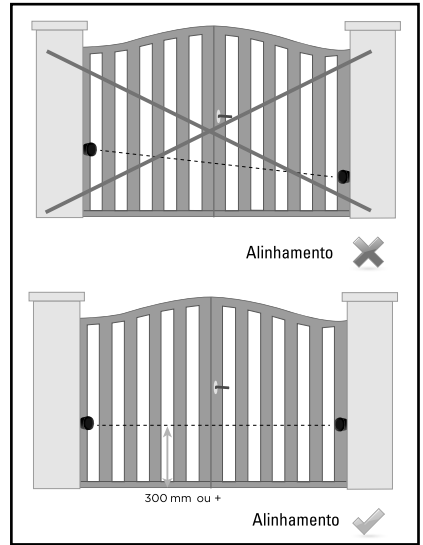
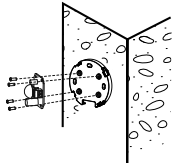

ETAPA 4: CABLAGEM CAIXA DA PLACA

tipo de cabos:
0,5 mm²

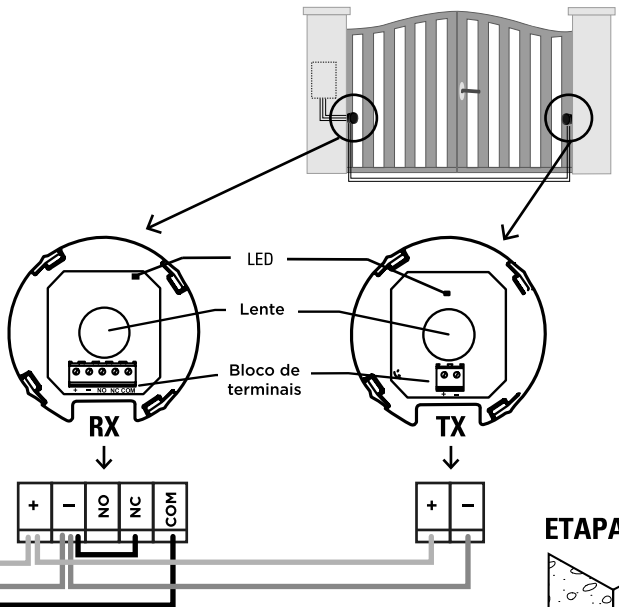
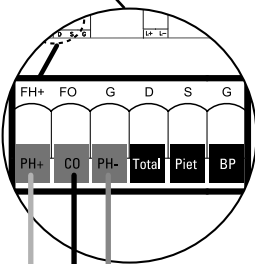
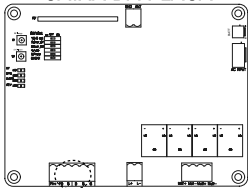

ETAPA 5

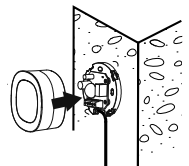

Luz sinalizadora

Retire totalmente a embalagem antes de fazer as ligações.

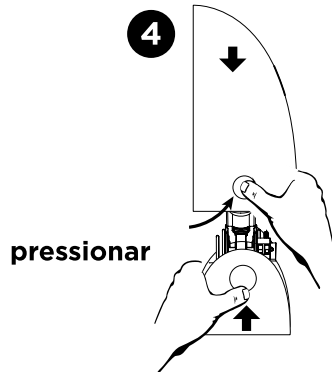
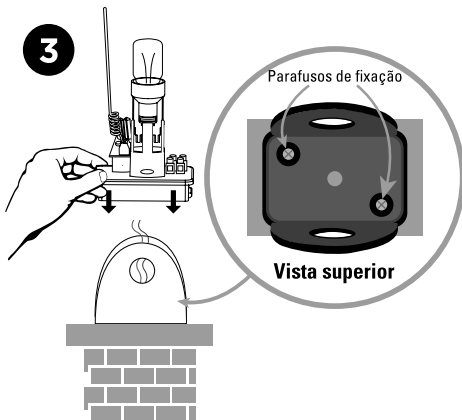
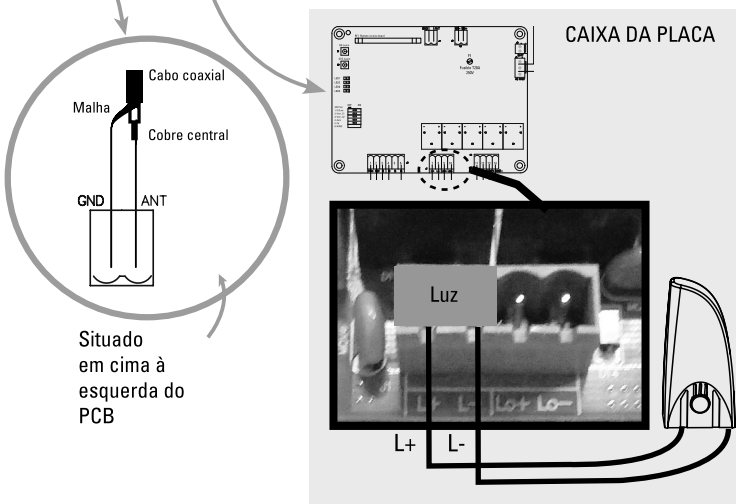
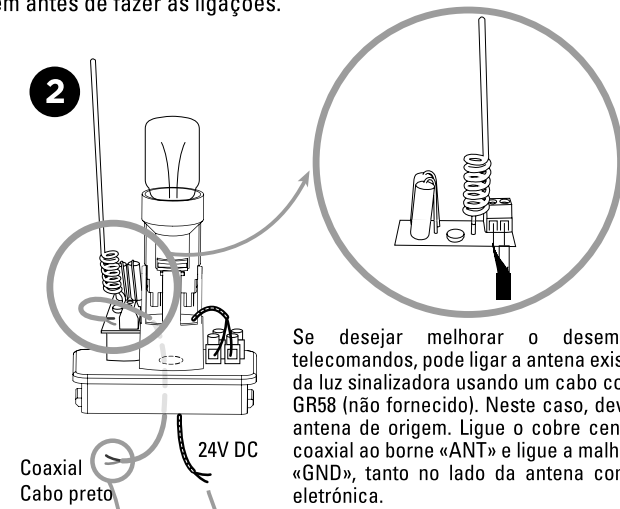
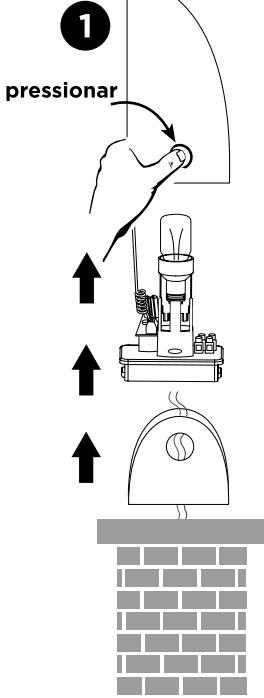

D- REGULAÇÃO/UTILIZAÇÃO

D1- Regulação número de batentes (dip switch 1)

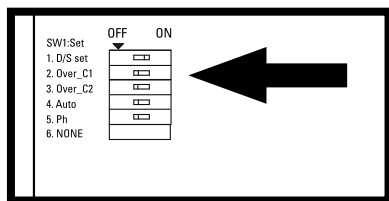

CAIXA DA PLACA

Regulação dos switches: a posição «ON» situa-se voltado para a direita, «OFF» voltado para a esquerda.

DIP SWITCH 1 D/S set:

ON = funcionamento 2 painéis

OFF = funcionamento 1 painel (ligação no 11 e 12)

D2- Regulação de potência (dip switch 2 e 3)

DIP SWITCH (OVER C1)	DIP SWITCH (OVER C2)	INTENSIDADE (FORÇA)
DIP switch 2 OFF	Dip switch 3 OFF	5A
DIP switch 2 OFF	Dip switch 3 ON	4A
DIP switch 2 ON	Dip switch 3 OFF	3A
DIP switch 2 ON	Dip switch 3 ON	2A

D3- Regulação do fecho automático (dip switch 4)

DIP SWITCH 4

Em « ON »: Fecho automático em 30 segundos.



Premir simultaneamente os dois botões do telecomando (portão aberto ou fechado) desativará o modo automático (confirmação com 3 piscadelas da luz sinalizadora).

Repetir a operação para reativar o modo automático (confirmação com 3 piscadelas da luz sinalizadora).

Nota: No caso de fecho automático, é obrigatória a instalação de fotocélulas.

Em « OFF »: Fecho automático desativado (atenção, é sempre possível ativá-lo através do viés do telecomando).

D4- Regulação das fotocélulas (dip switch 5)

DIP SWITCH 5:

ON: Fotocélulas ativadas. Passagem em frente das fotocélulas durante o fecho = libertação do obstáculo durante 2 segundos.

Se estiver no modo de fecho automático, e as fotocélulas detetarem um obstáculo quando o portão está totalmente aberto, o tempo de pausa será recarregado.

OFF: Fotocélulas desativadas. Neste caso, é fortemente recomendada a desativação do fecho automático (Ver D3).

D5- Desfasamento / abertura e fecho desfasado (dip switch 6)

DIP SWITCH 6:

ON: 8 segundos de desfasamento na abertura / fecho dos batentes.

OFF: 3 segundos de desfasamento na abertura / fecho dos batentes.

D6- Velocidade de desaceleração

A velocidade de desaceleração é de 70% da velocidade total (não são reguláveis).

D7- Indicadores LED

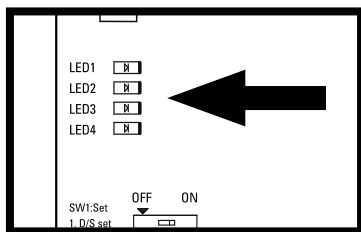

CAIXA DA PLACA

LED1 indicador RF: radiofrequência

O indicador LED1 pisca quando recebe um sinal (telecomando programado ou não).

LED2 sistema de aprendizagem:

O indicador LED2 pisca 2 vezes por segundo no funcionamento normal e 1 vez por segundo em programação. Se o LED2 estiver fixo, deve ser repetido o processo de aprendizagem.

LED3 fotocélulas:

O indicador LED3 acende quando as fotocélulas não estão alinhadas ou quando há um obstáculo entre elas.

LED4 start:

O indicador LED4 acende quando o telecomando, o seletor de chave ou o botão de pressão são ativados.

D8- Processo de aprendizagem dos telecomandos

Pressionar o botão «RF-Learn» durante 2 segundos, o indicador LED1 acende.

Depois pressionar o botão em cima à esquerda no telecomando. O indicador LED1 pisca duas vezes, fica aceso durante 10 segundos e depois apaga-se. A memorização do telecomando está feita.

D9- Processo de aprendizagem do sistema para um portão com batentes duplos



Antes de proceder à aprendizagem do sistema, deve terminar-se o processo de memorização do telecomando.

Se o processo de aprendizagem não tiver sido bem feito, o indicador LED2 mantém-se aceso. Posicionar os 2 painéis ou batentes totalmente abertos.

Pressionar o botão «SYS-learn» (até que o indicador LED2 pisque uma vez por segundo em vez de 2 vezes por segundo como é normal), depois pressionar o botão à esquerda no telecomando para a aprendizagem de um portão de painéis duplos.

A aprendizagem ocorrerá como indicado abaixo, etapa a etapa:

Após a etapa 6, o processo de aprendizagem do portão está terminada. Já pode usar o telecomando:

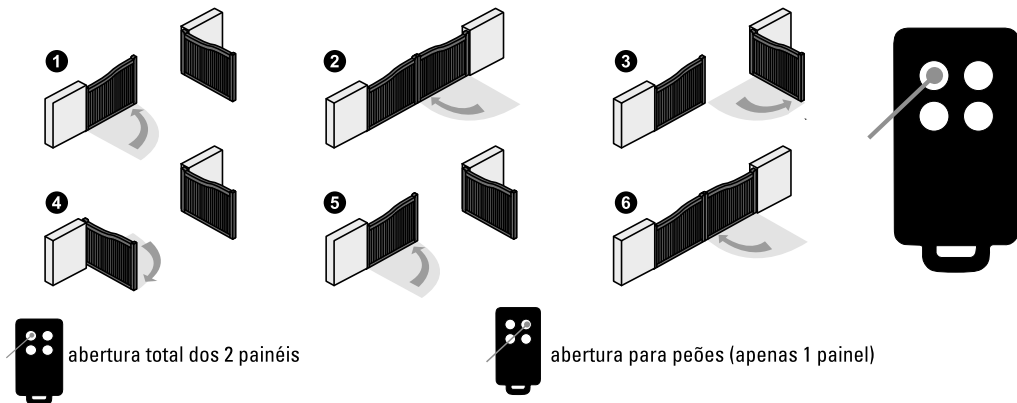

D10- Processo de aprendizagem do sistema para um portão com batente único

Ligar um motor na saída Motor 1 (Mo1+ / Mo1-)

Posicionar o switch 1 em OFF.

Posicionar o batente completamente aberto.

Pressionar o botão «SYS-learn» (até que o indicador LED2 pisque uma vez por segundo em vez de 2 vezes por segundo como é normal), depois pressionar o botão à direita no telecomando para a aprendizagem de um portão de painel único.

A aprendizagem ocorrerá como indicado abaixo, etapa a etapa:

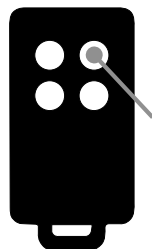
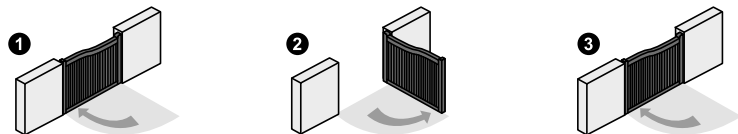

Abertura total da folha

E- CARACTERÍSTICAS TÉCNICAS

Motor

Motor	Motor 24V DC com desbloqueio manual
Tipo	com atuador
Comprimento de curso	435 mm
Tensão de entrada	24V DC
Peso máx. por painel / Largura máx. por painel	200 kg / 2 m
Temperatura de funcionamento	-20°C~+50°C
Dimensões	710 mm x 98 mm x 192 mm

O nível de pressão acústica emitida ponderada A da motorização é igual ou inferior a 70 dB (A).

Telecomandos

Canais	4
Frequência - Potência máx. de emissão	433,92 MHz - potência < 10 mW
Alimentação	1 pilha de lítio CR2032 fornecida
Segurança	código secreto rotativo

Luz sinalizadora

Antena integrada	Sim (cabo coaxial não fornecido)
Ampola	LED E14 24V 1W (fornecido)
Cabo de alimentação	2 x 1 mm ² (não fornecido)
Ligação ampola	não polarizada (placa eletrónica)
Parafusos	fornecidos
Não ligar a 230 V	
Temperatura de funcionamento	-20°C~+50°C
Dimensões	74 x 167 x 59 mm

Fotocélulas

Método de deteção	Feixe infravermelho
Alcance	10 m máximo
Tensão de entrada	12~24V AC/DC
Tempo de resposta	< 100 ms
Indicador de funcionamento	RX: LED vermelho aceso (feixe interrompido) LED vermelho apagado (feixe alinhado) TX: LED vermelho aceso (alimentação)
Dimensões	63 x 63 x 30 mm
Tipo de saída	Saída relé

F- MANUTENÇÃO

F1- Motorização

Realizar as seguintes operações pelo menos a cada 6 meses.
Em caso de utilização muito frequente, reduzir o intervalo de tempo.

Cortar a alimentação:

- (1) Limpar e lubrificar os parafusos, as dobradiças e a calha.
- (2) Verificar se os pontos de fixação estão bem apertados.
- (3) Verificar a boa ligação dos cabos.

Ligar a alimentação:

- (1) Verificar as regulações da alimentação.
- (2) Verificar o funcionamento do desbloqueio manual.
- (3) Verificar se as fotocélulas ou outro dispositivo de segurança funcionam bem.

F2- Telecomando

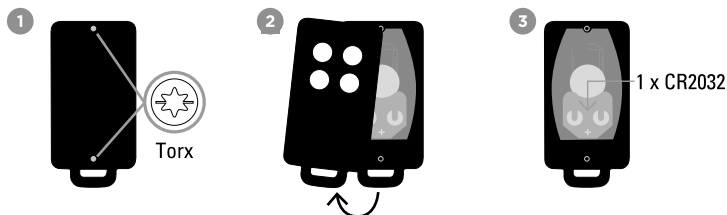

G- ASSISTÊNCIA TÉCNICA

G1- Resolução de problemas

Problema	Soluções
Aquecimento das baterias de segurança.	Verificar as ligações da bateria e as polaridades.
O portão não mexe quando se aciona ao telecomando.	<ol style="list-style-type: none">1. Verificar se o indicador «LED1» acende quando se pressiona o botão do telecomando.2. Verificar se a tensão é superior a 25 V.3. Verificar se o indicador «LED2» acende.4. Confirmar que todos os cabos estão bem ligados na placa eletrónica.5. Verificar o bom estado do fusível e do disjuntor na alimentação.
A distância de transmissão é muito curta.	Verificar se a antena está bem ligada sem haver contacto do vivo e da malha. Verificar as pilhas do telecomando.
A luz indicadora não funciona.	Verificar o estado das ligações da luz e da ampola.
Os painéis ou batentes param subitamente quando estão em movimento. ou Os painéis ou batentes não fazem qualquer movimento.	<ol style="list-style-type: none">1. Verificar se o batente ou painel pode ser manipulado livremente e se não há nenhum obstáculo entre eles.2. Assegure-se de que os cabos de ligação estão corretamente ligados.3. Verificar o estado do fusível.4. Assegure-se de que não há nenhum obstáculo entre o feixe das fotocélulas.5. Se necessário, cortar a alimentação do motor e verificar se os batentes ou painéis podem movimentar-se livremente depois de desbloqueados.
Um painel fecha até ao batente e o outro pára.	<ol style="list-style-type: none">1. Verificar se o batente ou painel pode ser manipulado livremente e se não há nenhum obstáculo entre eles.2. Assegure-se de que os cabos de ligação estão corretamente ligados.3. Verificar o estado do fusível.4. Assegure-se de que o feixe de segurança funciona.5. Cortar a alimentação do motor e verificar se os batentes ou painéis podem movimentar-se livremente depois de desbloqueados.6. Aumentar a potência disponível através dos switches 2 e 3.
E o motor não faz movimento e o relé faz barulho aquando da operação de abertura e fecho.	Verificar o estado do fusível.
O telecomando não liga.	<ol style="list-style-type: none">1. Verificar se o LED1 da placa eletrónica pisca quando se pressiona o telecomando.2. Verificar o bom posicionamento do recetor RF1.3. Se mesmo assim não funcionar, apague todos os telecomandos e introduza novos telecomandos seguindo o procedimento normal.
Eliminar os controlos remotos do motor	Mantenha o botão RF premido até o LED1 piscar.

Se nenhum destes procedimentos de diagnóstico e manutenção resolver o problema, por favor contacte o nosso apoio técnico.

H- GARANTIA



A SCS Sentinel concede a este produto uma garantia superior à duração legal, como prova de qualidade e fiabilidade.

É obrigatório guardar um comprovativo de compra durante todo o período da garantia.

Guarde o código de barras e o comprovativo de compra, eles serão pedidos para acionar a garantia.

Não estão cobertos pela garantia:

- Danos materiais ou elétricos resultantes de uma má instalação (erro de ligações, polaridade invertida...)
- Danos resultantes de uma utilização indevida da luz de sinalização (utilização diferente da originalmente prevista) ou de modificações.
- Danos resultantes de utilização e/ou instalação de peças não previstas e incluídas pela SCS Sentinel.
- Danos resultantes de falta de manutenção ou de um choque.
- Danos resultantes de intempéries tais como: granizo, raio, vendaval, etc.
- Devoluções de artigos sem cópia da fatura ou talão de compra.

I- AVISOS

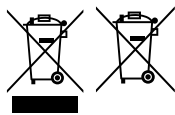

Não deitar fora as pilhas e o aparelho junto com o lixo comum. As substâncias perigosas que eles possam conter podem ser prejudiciais à saúde e ao ambiente. Utilize os serviços de recolha seletiva disponíveis na sua localidade ou distribuidor.



J- DECLARAÇÃO DE CONFORMIDADE

A SCS Sentinel declara que este produto está em conformidade com os requisitos essenciais e outras disposições relevantes da Diretiva 2014/53/UE e da Diretiva 2006/42/CE. A Declaração de Conformidade pode ser encontrada em: www.scs-sentinel.com/downloads

Toutes les infos sur :
www.scs-sentinel.com



SCS sentinel

110, rue Pierre-Gilles de Gennes
49300 Cholet - France