

cecotec

PERFECTSTEAK 4250 STAND

Barbacoa eléctrica/Electrical barbeque



Manual de instrucciones
Instruction manual
Manuel d'instructions
Bedienungsanleitung
Manuale di istruzioni
Manual de instruções
Instrukcja obsługi
Návod k použití

Instrucciones de seguridad	4
Safety instructions	6
Instructions de sécurité	8
Sicherheitshinweise	10
Istruzioni di sicurezza	13
Instruções de segurança	15
Veiligheidsinstructies	17
Instrukcje bezpieczeństwa	19
Bezpečnostní pokyny	21

ÍNDICE

1. Piezas y componentes	24
2. Antes de usar	24
3. Montaje del producto	25
4. Funcionamiento	25
5. Limpieza y mantenimiento	26
6. Resolución de problemas	26
7. Especificaciones técnicas	26
8. Reciclaje de aparatos eléctricos y electrónicos	27
9. Garantía y SAT	27
10. Copyright	27

INDEX

1. Parts and components	28
2. Before use	28
3. Product assembly	29
4. Operation	29
5. Cleaning and maintenance	30
6. Troubleshooting	30
7. Technical specifications	30
8. Disposal of old electrical and electronic appliances	30
9. Technical support and warranty	31
10. Copyright	31

SOMMAIRE

1. Pièces et composants	32
2. Avant utilisation	32
3. Montage de l'appareil	33
4. Fonctionnement	33
5. Nettoyage et entretien	34
6. Résolution de problèmes	34
7. Spécifications techniques	34
8. Recyclage des équipements électriques et électroniques	35
9. Garantie et SAV	35
10. Copyright	35

INHALT

1. Teile und Komponenten	36
2. Vor dem Gebrauch	36
3. Montage des Produkts	37
4. Bedienung	37
5. Reinigung und Wartung	38
6. Problembehebung	38
7. Technische Spezifikationen	38
8. Recycling von Elektro- und Elektronikgeräten	39
9. Garantie und Kundendienst	39
10. Copyright	39

INDICE

1. Parti e componenti	40
2. Prima dell'uso	40
3. Montaggio del prodotto	41
4. Funzionamento	41
5. Pulizia e manutenzione	42
6. Risoluzione dei problemi	42
7. Specifiche tecniche	42
8. Riciclaggio di apparecchiature elettriche ed elettroniche	43
9. Garanzia e supporto tecnico	43
10. Copyright	43

ÍNDICE

1. Peças e componentes	44
2. Antes de usar	44
3. Montagem do produto	45
4. Funcionamento	45
5. Limpeza e manutenção	46
6. Resolução de problemas	46
7. Especificações técnicas	46
8. Reciclagem de aparelhos elétricos e eletrônicos	47
9. Garantia e SAT	47
10. Copyright	47

INHOUD

1. Onderdelen en componenten	48
2. Vóór u het apparaat gebruikt	48
3. Het toestel monteren	49
4. Werking	49
5. Schoonmaak en onderhoud	50
6. Probleemoplossing	50
7. Technische specificaties	50
8. Recycling van elektrische en elektronische apparatuur	51
9. Garantie en technische ondersteuning	51
10. Copyright	51

SPIS TREŚCI

1. Części i komponenty	52
2. Przed użyciem	52
3. Montaż produktu	53
4. Funkcjonowanie	53
5. Czyszczenie i konserwacja	54
6. Rozwiązywanie problemów	54
7. Specyfikacja techniczna	54
8. Recykling urządzeń elektrycznych i elektronicznych	55
9. Gwarancja i Serwis techniczny	55
10. Copyright	55

OBSAH

1. Části a složení	56
2. Před použitím	56
3. Montáž produktu	57
4. Fungování	57
5. Čištění a údržba	58
6. Řešení problémů	58
7. Technické specifikace	58
8. Recyklace elektrických a elektronických zařízení	58
9. Záruka a technický servis	59
10. Copyright	59

INSTRUCCIONES DE SEGURIDAD

Lea las siguientes instrucciones atentamente antes de usar el producto. Guarde este manual para referencias futuras o nuevos usuarios.

- Siga atentamente estas instrucciones de seguridad cuando use el producto.
- Cuando se utilizan aparatos eléctricos, siempre se deben tomar precauciones básicas para reducir el riesgo de incendios, descargas eléctricas y lesiones.
- Este aparato está diseñado exclusivamente para uso doméstico quedando excluido su uso en bares, restaurantes, granjas, hoteles, moteles y oficinas.
- Inspeccione el cable de alimentación en busca de daños visibles. Si el cable está dañado, debe ser sustituido por el fabricante, el distribuidor o personas con cualificación similar para evitar un peligro.
- No sumerja el cable, el enchufe o cualquier otra parte del aparato en agua o cualquier otro líquido, ni exponga las conexiones eléctricas al agua. Asegúrese de que tiene las manos completamente secas antes de tocar el enchufe o encender el aparato.
- Este aparato pueden utilizarlo niños con edad de 8 años y superior y personas con capacidades físicas, sensoriales o mentales reducidas o falta de experiencia y conocimiento, si se les ha dado la supervisión o formación apropiadas respecto al uso del aparato de una manera segura y comprenden los peligros que implica. Los niños no deben jugar con el aparato. La limpieza y el mantenimiento a realizar por el usuario no deben ser realizados por niños sin supervisión.
- Supervise a los niños para evitar que jueguen con el aparato.

Es necesario dar una supervisión estricta si el aparato está siendo usado por o cerca de niños.

- La clavija de la toma de corriente del cable de alimentación debe ser retirada antes de limpiar el aparato o realizar operaciones de mantenimiento.
- Asegúrese de que el voltaje de red coincida con el voltaje especificado en la etiqueta de clasificación del aparato y de que el enchufe tenga toma de tierra.
- Evite poner el aparato en funcionamiento bajo temperaturas extremadamente altas o bajas.
- Si el aparato no funciona como se describe en este manual, ha sufrido un gran impacto, cae desde alto, está dañado o cae al agua, no lo utilice y contacte inmediatamente con el Servicio de Asistencia Técnica de Cecotec.
- No intente reparar el aparato por su propia cuenta. Póngase en contacto con el Servicio de Asistencia Técnica oficial de Cecotec para cualquier duda.
- Mantenga el embalaje fuera del alcance de los niños, podría resultar peligroso.
-  Este símbolo significa: precaución, superficie caliente. Las superficies accesibles del producto podrían alcanzar temperaturas altas durante el funcionamiento. Tenga cuidado de no quemarse.
- ADVERTENCIA: no utilice carbón de madera o combustible similar con este aparato.
- Coloque el producto en una superficie seca, estable, plana y resistente al calor.
- Mantenga el producto alejado de fuentes de calor, luz solar directa, humedad y bordes afilados.
- Mantenga una distancia de seguridad mínima de 15 cm entre el producto y la pared u objetos inflamables como cortinas, ropa, tapicería, paños de cocina, etc.

- Este dispositivo no está diseñado para ser operado mediante temporizadores o mandos externos.
- Distribuya el peso de los alimentos de forma uniforme sobre la parrilla.
- El peso máximo permitido por el producto es de 2 kg, asegúrese de no excederlo.

SAFETY INSTRUCTIONS

Read these instructions thoroughly before using the product. Keep this instruction manual for future reference or new users.

- All safety instructions must be closely followed when using the device.
- When using electrical and electronic devices, basic precautions must always be followed to reduce the risk of fire, electrical shock, and injury.
- This device is designed for domestic use only and is not intended for bars, restaurants, farmhouses, hotels, motels, and offices.
- Check the power cord for visible damage. If the cord is damaged, it must be replaced by the manufacturer, the supplier, or qualified personnel in order to avoid a hazard.
- Do not immerse the cord, plug, or any other part of the device in water or any other liquid or expose electrical connections to water. Make sure your hands are dry before handling the plug or switching on the device.
- This device can be used by children aged 8 years and above and persons with reduced physical, sensory, or mental capabilities or lack of experience and knowledge if they have been given supervision or instruction concerning use of the device in a safe way and understand the hazards involved.

Children must not play with the device. Cleaning and user maintenance should not be carried out by unsupervised children.

- Supervise children to prevent them from playing with the device. Close supervision is necessary if the device is used by or near children.
- The plug of the power cord must be removed from the base before cleaning or servicing the device.
- Make sure that the mains voltage matches the voltage stated on the rating label of the device and that the wall outlet is earthed.
- Avoid operating the device under extremely high or low temperatures.
- If the device does not work as described in this manual, has suffered a major impact, falls from a height, is damaged, or falls into water, do not use it and contact Cecotec's Technical Support Service immediately.
- Do not try to repair the device by yourself. Contact the official Cecotec Technical Support Service for advice.
- Keep the packaging materials out of the reach of children, as they could be dangerous.
-  This symbol means: warning, hot surface. The temperature of accessible surfaces may be high when the appliance is in operation. Be careful not to burn yourself.
- **WARNING:** do not use charcoal or similar fuel with this appliance.
- Place the appliance on a dry, stable, flat, heat-resistant surface.
- Keep the product away from heat sources, direct sunlight, humidity and sharp edges.
- A minimum safety distance of 15 cm should be kept between

the product and the wall or flammable objects such as such as curtains, cloths, wall hangings, tea towels, etc.

- This appliance is not intended to be operated by means of an external timer or a separate remote control.
- Weight must be distributed evenly on the grid.
- The product's maximum load is 2 kg, make sure you don't exceed it.

INSTRUCTIONS DE SÉCURITÉ

Veillez lire les instructions suivantes avec attention avant d'utiliser l'appareil. Gardez bien ce manuel pour de futures références ou pour tout nouvel utilisateur.

- Veuillez suivre ces instructions de sécurité très attentivement lorsque vous utilisez l'appareil.
- Lors de l'utilisation d'appareils électriques, il faut toujours prendre des précautions afin de réduire le risque d'incendies, de décharges électriques ou de lésions.
- Cet appareil est conçu pour un usage domestique uniquement et ne doit pas être utilisé dans les bars, restaurants, fermes, hôtels, motels et bureaux.
- Inspectez le câble d'alimentation régulièrement pour rechercher des dommages visibles. Si le câble est endommagé, il doit être remplacé par le fabricant, le distributeur ou des personnes avec une qualification similaire afin d'éviter tout danger.
- Ne submergez ni le câble, ni la fiche ni aucune autre partie de l'appareil dans de l'eau ni dans aucun autre liquide, ni n'exposez les connexions électriques à l'eau. Assurez-vous d'avoir les mains complètement sèches avant de toucher la fiche ou d'allumer l'appareil.

- Cet appareil peut être utilisé par des enfants de 8 ans et plus et par des personnes aux capacités physiques, mentales ou sensorielles réduites, ou sans expérience ni connaissances s'ils sont surveillés et/ou ont reçu les informations nécessaires à l'utilisation correcte de l'appareil et qu'ils ont bien compris les risques qu'il implique. Empêchez les enfants de jouer avec le produit. Le nettoyage et l'entretien du produit ne peuvent pas être menés à terme par les enfants.
- Surveillez les enfants pour vous assurer qu'ils ne jouent pas avec l'appareil. Une surveillance stricte est nécessaire si l'appareil est utilisé par ou à côté des enfants.
- La fiche doit être retirée avant toute opération de nettoyage ou d'entretien.
- Assurez-vous que le voltage du réseau coïncide avec le voltage spécifié sur l'étiquette de classification de l'appareil et que la prise possède une connexion à terre.
- Évitez de mettre l'appareil en fonctionnement avec des températures extrêmement élevées ou basses.
- Si l'appareil ne fonctionne pas comme décrit dans ce manuel, a subi un choc important, tombe au sol, est endommagé ou tombe dans l'eau, ne l'utilisez pas et contactez immédiatement le Service d'Assistance Technique de Cecotec.
- N'essayez pas de réparer l'appareil vous-même. Veuillez contacter le Service Après-Vente Officiel de Cecotec pour tout doute ou renseignement.
- Maintenez le matériel qui compose l'emballage hors de portée des enfants, cela pourrait être dangereux.
-  Ce symbole signifie : attention, surface chaude. Les surfaces accessibles du produit pourraient atteindre des températures très élevées pendant le fonctionnement. Faites attention à ne pas vous brûler !

- AVERTISSEMENT : n'utilisez pas de charbon de bois ou des combustibles avec cet appareil.
- Placez l'appareil sur une surface sèche, stable, plate et résistante à la chaleur.
- Maintenez le produit loin des sources de chaleur, de la lumière directe du soleil, de l'humidité et des bords pointus.
- Maintenez une distance de sécurité minimale de 15 cm entre le produit et le mur ou autres objets inflammables comme les rideaux, les vêtements, les tapisseries, les torchons, etc.
- Cet appareil n'est pas conçu pour opérer à travers des minuteries ou télécommandes externes.
- Distribuez le poids des aliments de manière uniforme sur le grill.
- Le poids maximal autorisé pour l'appareil est de 2 kg. Assurez-vous de ne pas dépasser ce poids.

SICHERHEITSHINWEISE

Lesen Sie die folgenden Hinweise aufmerksam durch, bevor Sie das Gerät verwenden. Bewahren Sie die Bedienungsanleitung für künftige Benutzer auf.

- Befolgen Sie diese Sicherheitshinweise sorgfältig, wenn Sie das Produkt verwenden.
- Bei der Verwendung von Elektrogeräten sollten stets grundlegende Vorsichtsmaßnahmen getroffen werden, um das Risiko von Bränden, Stromschlägen und Verletzungen zu verringern.
- Dieses Gerät ist nur für den Hausgebrauch bestimmt und darf nicht in Bars, Restaurants, Bauernhöfen, Hotels, Motels und Büros verwendet werden.
- Untersuchen Sie das Netzkabel auf sichtbare Schäden. Wenn

das Kabel beschädigt ist, muss es durch den Hersteller, den Kundendienst oder ähnlich qualifiziertes Personal ersetzt werden, um Gefährdungen zu vermeiden.

- Tauchen Sie das Netzkabel, den Stecker oder jegliche nicht entfernbaren Teile des Geräts nicht ins Wasser oder andere Flüssigkeiten ein und lassen Sie die elektrischen Anschlüsse nicht mit Wasser in Berührung kommen. Stellen Sie sicher, dass Ihre Hände völlig trocken sind, bevor Sie die Steckdose berühren oder das Gerät einschalten.
- Dieses Gerät kann von Kindern ab 8 Jahren und darüber sowie von Personen mit verringerten physischen, sensorischen oder mentalen Fähigkeiten oder Mangel an Erfahrung und Wissen benutzt werden, wenn sie beaufsichtigt oder bezüglich des sicheren Gebrauchs des Geräts unterwiesen wurden und die daraus resultierenden Gefahren verstehen. Kinder dürfen nicht mit dem Gerät spielen. Die Reinigung und Wartung durch den Benutzer darf nicht von unbeaufsichtigten Kindern durchgeführt werden.
- Beaufsichtigen Sie Kinder, damit sie nicht mit dem Gerät spielen. Eine besondere genaue und konsequente Beaufsichtigung ist geboten, wenn das Gerät in der Nähe von Kindern verwendet wird.
- Der Netzstecker des Stromversorgungskabels muss vor Reinigungs- oder Wartungsarbeiten entfernt werden.
- Vergewissern Sie sich, dass die Netzspannung mit der auf dem Typenschild des Geräts angegebenen Spannung übereinstimmt und dass die Steckdose geerdet ist.
- Nehmen Sie das Gerät nicht in Betrieb bei extrem hohen oder niedrigen Temperaturen.
- Wenn das Gerät nicht wie in diesem Handbuch beschrieben funktioniert, einen starken Stoß erlitten hat, aus der Höhe fällt, beschädigt ist oder ins Wasser fällt, verwenden Sie

es nicht und wenden Sie sich sofort an den technischen Kundendienst von Cecotec.

- Versuchen Sie niemals das Gerät selbst zu reparieren. Sollten Sie Information benötigen bzw. Zweifel beseitigen kontaktieren Sie den offiziellen technischen Kundendienst.
- Bewahren Sie die Verpackung außerhalb der Reichweite von Kindern auf, sie könnte gefährlich sein.
-  Dieses Symbol bedeutet: Vorsicht, heiße Oberfläche. Die zugänglichen Oberflächen des Geräts können während des Betriebs hohe Temperaturen erreichen. Passen Sie auf, dass Sie sich nicht verbrennen.
- **WARNUNG:** Verwenden Sie mit diesem Gerät keine Holzkohle oder ähnliche Brennstoffe.
- Stellen Sie das Produkt auf eine trockene, stabile, flache und hitzebeständige Oberfläche.
- Produkt von Wärmequellen, direktem Sonnenlicht, Feuchtigkeit und scharfen Kanten fernhalten.
- Halten Sie einen Sicherheitsabstand von 15 cm zwischen das Gerät und der Wand oder brennbaren Gegenständen wie Vorhängen, Kleidung, Polstern, Küchentüchern usw. ein.
- Dieses Gerät ist nicht für den Betrieb mit Zeitschaltuhren oder externen Steuerungen vorgesehen.
- Verteilen Sie das Gewicht der Lebensmittel gleichmäßig auf dem Grill.
- Das zulässige Höchstgewicht für das Produkt beträgt 2 kg, dieses darf auf keinen Fall überschritten werden.

ISTRUZIONI DI SICUREZZA

Leggere le seguenti istruzioni prima di usare il prodotto. Conservare questo manuale per consultazioni future o nuovi utenti.

- Seguire attentamente queste istruzioni di sicurezza quando si usa il prodotto.
- Quando si usano apparecchi elettronici, occorre rispettare alcune precauzioni di sicurezza base per ridurre il rischio di incendio, scariche elettriche e lesioni.
- Questo apparecchio è stato progettato solo per uso domestico e non può essere utilizzato in bar, ristoranti, aziende agricole, alberghi, motel e uffici.
- Ispezionare regolarmente il cavo di alimentazione in cerca di danni visibili. Se il cavo è danneggiato, deve essere sostituito dal produttore, dal rivenditore o da persone qualificate per evitare pericoli.
- Non sommergere il cavo, la spina o qualsiasi altra parte dell'apparecchio in acqua o all'interno di qualsiasi altro liquido, né esporre i componenti elettrici all'acqua. Verificare di avere le mani completamente asciutte prima di toccare la presa o accendere l'apparecchio.
- Questo apparecchio può essere usato da bambini a partire da 8 anni e da persone con ridotte capacità fisiche, sensoriali o mentali o con mancanza di esperienza e conoscenza, a condizione che siano supervisionati o istruiti sull'uso dell'apparecchio in modo sicuro e che comprendano i pericoli connessi. I bambini non devono giocare con l'apparecchio. La pulizia e la manutenzione non devono essere effettuate da bambini senza supervisione.
- Sorvegliare i bambini per evitare che giochino con l'apparecchio. È necessario sorvegliare rigidamente nel caso

in cui l'apparecchio venga utilizzato da o vicino a bambini.

- La spina del cavo di alimentazione deve essere rimossa prima della pulizia o manutenzione.
- Assicurarsi che la tensione di rete corrisponda a quella indicata sull'etichetta dell'apparecchio e che la presa di corrente sia collegata a terra.
- Evitare di mettere l'apparecchio in funzione a temperature estremamente alte o basse.
- Se l'apparecchio non funziona come descritto nel presente manuale, se ha subito un forte impatto, se è caduto dall'alto, se è danneggiato o se è caduto in acqua, non utilizzarlo e contattare immediatamente il Servizio di Assistenza Tecnica di Cecotec.
- Non cercare di riparare l'apparecchio per conto proprio. Per qualsiasi dubbio, contattare il Servizio di Assistenza Tecnica ufficiale di Cecotec.
- Mantenere l'imballaggio fuori dalla portata dei bambini, poiché potrebbe risultare pericoloso.
-  Questo simbolo significa: attenzione, superficie calda. La temperatura delle superfici accessibili potrebbe essere alta mentre si usa il prodotto. Prestare attenzione a non scottarsi.
- **AVVERTENZA:** non utilizzare carbone di legna o combustibili simili con questo apparecchio.
- Collocare il prodotto su di una superficie asciutta, stabile, piana e resistente al calore.
- Mantenere il prodotto lontano da fonti di calore, luce solare diretta, umidità e bordi affilati.
- Mantenere una distanza di sicurezza minima di 15 cm tra il dispositivo e la parete oppure oggetti infiammabili come tende, indumenti, tappezzeria, panni da cucina, ecc...
- Questo dispositivo non è stato progettato per funzionare

attraverso timer o telecomandi esterni.

- Distribuisce il peso degli alimenti in modo uniforme sul grill.
- Il peso massimo consentito è di 2 kg,

INSTRUÇÕES DE SEGURANÇA

Leia as seguintes instruções atentamente antes de usar o aparelho. Guarde este manual para referências futuras ou novos utilizadores.

- Siga atentamente estas instruções de segurança quando usar o produto.
- Ao utilizar aparelhos elétricos, devem ser sempre tomadas precauções básicas para reduzir o risco de incêndios, eletrochoques e lesões.
- Este aparelho foi desenhado apenas para uso doméstico e não para uso em cafés, restaurantes, quintas, hotéis, motéis e escritórios.
- Inspeção o cabo de alimentação regularmente em busca de danos visíveis. Se o cabo for danificado, deve ser substituído pelo fabricante, pelo distribuidor ou por pessoas com qualificações semelhantes, a fim de evitar um perigo.
- Não submerja o cabo, a ficha ou qualquer outra parte elétrica do aparelho na água ou qualquer outro líquido nem exponha as conexões elétricas à água. Certifique-se de ter as mãos completamente secas antes de tocar na tomada ou ligar o aparelho.
- Este aparelho pode ser utilizado por crianças a partir dos 8 anos de idade e por pessoas com capacidades físicas, sensoriais ou mentais reduzidas ou com falta de experiência e conhecimentos, se lhes tiver sido dada supervisão ou instruções relativas à utilização do aparelho de uma forma

segura e compreendem os perigos envolvidos. Não permita que as crianças brinquem com o aparelho. A limpeza e manutenção do aparelho não devem ser efetuadas por crianças sem supervisão.

- Supervisione as crianças para as impedir de brincarem com o produto. É necessário dar supervisão estrita se o aparelho estiver a ser usado perto ou por crianças.
- A ficha do cabo de alimentação deve ser removida antes de limpar ou fazer a manutenção.
- Certifique-se de que a tensão de rede coincida com a tensão especificada na etiqueta de classificação do aparelho e de que a tomada tenha ligação à terra.
- Evite pôr o aparelho em funcionamento a temperaturas extremamente altas ou baixas.
- Se o produto não funcionar como descrito neste manual, tiver sofrido um grande impacto, cair de uma altura, for danificado ou cair na água, não o utilize e contacte imediatamente o Serviço de Assistência Técnica da Cecotec.
- Não tente reparar o aparelho por conta própria. Por favor, contacte o Serviço de Assistência Técnica da Cecotec se tiver alguma dúvida.
- Mantenha o material de embalagem fora do alcance das crianças, poderia ser perigoso.
-  Este símbolo significa: cautela, superfície quente. As superfícies acessíveis do produto poderiam alcançar temperaturas altas durante o funcionamento. Tenha cuidado para não se queimar.
- **ADVERTÊNCIA:** não utilize carvão de madeira ou combustível similar com este aparelho.
- Coloque o produto numa superfície seca, estável, plana e resistente ao calor.
- Mantenha o produto longe de fontes de calor, luz solar direta, humidade e bordas afiadas.

- Mantenha uma distância mínima de segurança de 15 cm entre o produto e a parede ou objetos inflamáveis tais como cortinas, vestuário, tapeçaria, panos de cozinha, etc.
- Este aparelho não foi concebido para ser acionado por temporizadores ou comandos externos.
- Distribua o peso dos alimentos de forma uniforme na grelha.
- O peso máximo permitido para o produto é de 2 kg, certifique-se de que não excede este peso.

VEILIGHEIDSINSTRUCTIES

Lees de volgende instructies aandachtig voordat u het product gebruikt. Bewaar deze handleiding voor toekomstig(e) gebruik of gebruikers.

- Volg aandachtig deze voorschriften wanneer u dit toestel gebruikt.
- Bij het gebruik van elektrische apparaten moet u bepaalde basisvoorzorgsmaatregelen in acht nemen om het risico op brand, elektrische schokken en verwondingen te beperken.
- Dit apparaat is uitsluitend bestemd voor huishoudelijk gebruik en is niet bestemd voor gebruik in bars, restaurants, boerderijen, hotels, motels en kantoren.
- Controleer het netsnoer op zichtbare schade. Als de kabel beschadigd is, moet hij worden vervangen door de fabrikant, de distributeur of een soortgelijk gekwalificeerd persoon, om gevaar te voorkomen.
- Dompel de voedingskabel, de stekker of andere onderdelen van het toestel niet onder in water of andere vloeistoffen. Stel de elektrische verbindingen niet bloot aan water. Zorg dat uw handen volledig droog zijn voordat u de stekker aanraakt of het toestel inschakelt.

- Dit apparaat kan worden gebruikt door kinderen vanaf 8 jaar en personen met verminderde lichamelijke, zintuiglijke of geestelijke vermogens of met gebrek aan ervaring en kennis, indien zij onder toezicht staan of instructies hebben gekregen over het veilig gebruik van het apparaat en de gevaren ervan begrijpen. Kinderen mogen niet met het apparaat spelen. Reiniging en onderhoud door de gebruiker mogen niet zonder toezicht door kinderen worden uitgevoerd.
- Houd toezicht op kinderen om ervoor te zorgen dat ze niet met het product spelen. Strikt toezicht is noodzakelijk als het product gebruikt wordt door of in de buurt van kinderen.
- De stekker van het netsnoer moet worden verwijderd alvorens het apparaat te reinigen of te onderhouden.
- Zorg ervoor dat de netspanning overeenkomt met de spanning vermeld op het classificatielabel van het toestel en dat het stopcontact geaard is.
- Vermijd het gebruik van het apparaat bij extreem lage of extreem hoge temperaturen.
- Als het product niet werkt zoals beschreven in deze handleiding, een grote impact heeft gehad, van een hoogte is gevallen, beschadigd is of in het water valt, gebruik het dan niet en neem onmiddellijk contact op met de technische ondersteuning van Cecotec.
- Probeer niet zelf het apparaat te repareren. Neem contact op met de officiële Technische Ondersteuningsservice van Cecotec als u een probleem ondervindt met het product.
- Houd het verpakkingsmateriaal buiten het bereik van kinderen, dit kan gevaarlijk zijn.
-  Dit symbool betekent: voorzichtig, heet oppervlak. Toegankelijke oppervlakken van het product kunnen tijdens het gebruik hoge temperaturen bereiken. Let op dat u zich niet verbrandt.

- **WAARSCHUWING:** Gebruik geen houtskool of soortgelijke brandstof voor dit apparaat.
- Plaats het toestel op een vlak, stabiel, droog en hittebestendig oppervlak.
- Houd het product uit de buurt van warmtebronnen, direct zonlicht, vocht en scherpe randen.
- Houd een minimale veiligheidsafstand van 15 cm aan tussen het product en de muur of brandbare voorwerpen zoals gordijnen, kleding, keukendoeken, enz.
- Dit apparaat is niet ontworpen voor gebruik in combinatie met externe timers of afstandsbedieningen.
- Verdeel het gewicht van het voedsel gelijkmatig over de grill.
- Het maximaal toegestane gewicht voor het product is 2 kg, zorg ervoor dat u dit niet overschrijdt.

INSTRUKCJE BEZPIECZEŃSTWA

Przed użyciem produktu należy uważnie przeczytać poniższe instrukcje. Zachowaj tę instrukcję do przyszłego użytku lub nowych użytkowników.

- Podczas korzystania z produktu należy dokładnie przestrzegać instrukcji bezpieczeństwa.
- Podczas korzystania z urządzeń elektrycznych należy zawsze podejmować podstawowe środki ostrożności, aby zmniejszyć ryzyko pożaru, porażenia prądem elektrycznym i obrażeń.
- To urządzenie przeznaczone jest wyłącznie do użytku domowego i nie nadaje się do użytku w barach, restauracjach, gospodarstwach rolnych, hotelach, motelach i biurach.
- Sprawdź przewód zasilający pod kątem widocznych uszkodzeń. Jeśli kabel jest uszkodzony, powinien zostać

zastąpiony przez producenta, dystrybutora lub osoby z odpowiednimi kwalifikacjami, aby zapobiec wypadkowi.

- Nie zanurzaj przewodu, wtyczki ani żadnej innej części urządzenia w wodzie lub innej cieczy ani nie wystawiaj połączeń elektrycznych na działanie wody. Przed dotknięciem wtyczki lub włączeniem urządzenia upewnij się, że ręce są całkowicie suche.
- To urządzenie może być używane przez dzieci w wieku 8 lat i starsze oraz przez osoby o ograniczonych zdolnościach fizycznych, sensorycznych lub umysłowych lub bez doświadczenia i wiedzy, pod warunkiem, że są one pod odpowiednim nadzorem lub zostały poinstruowane w zakresie bezpiecznego korzystania z urządzenia. i rozumieją związane z tym niebezpieczeństwa. Dzieci nie mogą bawić się urządzeniem. Dzieci bez nadzoru nie mogą czyścić i konserwować urządzenia, które ma wykonywać użytkownik.
- Pilnuj dzieci, aby nie bawiły się urządzeniem. Konieczny jest ścisły nadzór, jeśli urządzenie jest używane przez dzieci lub w ich pobliżu.
- Gniazdko zasilania kabla zasilającego należy usunąć przed czyszczeniem urządzenia lub wykonywaniem operacji konserwacji.
- Upewnij się, że napięcie sieciowe odpowiada napięciu podanemu na tabliczce znamionowej urządzenia i że wtyczka jest uziemiona.
- Unikaj używania urządzenia w ekstremalnie wysokich lub niskich temperaturach.
- Jeśli urządzenie nie działa zgodnie z opisem w niniejszej instrukcji, zostało mocno uderzone, spadnie z wysokości, zostanie uszkodzone lub wpadnie do wody, nie używaj go i niezwłocznie skontaktuj się z Serwisem Technicznym Cecotec.

- Nie próbuj samodzielnie naprawiać urządzenia. W razie jakichkolwiek pytań skontaktuj się z oficjalną pomocą techniczną Cecotec.

- Przechowuj materiały opakowania w miejscu niedostępnym dla dzieci, może być niebezpieczne.

-  Ten symbol oznacza: uwaga, gorące powierzchnie. Dostępne powierzchnie produktu mogą się nagrzewać podczas pracy. Uważaj, aby się nie poparzyć.

- OSTRZEŻENIE: Nie używaj podobnego drewna lub paliwa z tym urządzeniem.

- Produkt należy umieścić na suchej, stabilnej, płaskiej i odpornej na ciepło powierzchni.

- Produkt należy trzymać z dala od źródeł ciepła, bezpośredniego światła słonecznego, wilgoci i ostrych krawędzi.

- Zachowaj minimalną bezpieczną odległość 15 cm między produktem a ścianą lub przedmiotami łatwopalnymi, takimi jak zastony, odzież, tapicerka, ściereczki kuchenne itp.

- To urządzenie nie jest przeznaczone do obsługi za pomocą zewnętrznych elementów sterujących lub timerów.

- Rozłóż równomiernie ciężar potrawy na grillu.

- Maksymalna waga dozwolona przez produkt to 2 kg, nie należy jej przekraczać.

BEZPEČNOSTNÍ POKYNY

Před použitím přístroje si pozorně přečtěte následující bezpečnostní pokyny. Uchovejte tento manuál pro pozdější použití nebo pro nové uživatele.

- Při používání přístroje pečlivě postupujte podle těchto bezpečnostních předpisů.

- Při používání elektrických spotřebičů je vždy třeba dodržovat základní opatření, aby se snížilo riziko požáru, úrazu elektrickým proudem a zranění.
- Tento spotřebič je určen pouze pro domácí použití a je vyloučen z použití v barech, restauracích, farmách, hotelech, motelech a kancelářích.
- Pravidelně kontrolujte přívodový kabel, abyste zjistili viditelná poškození. Pokud je kabel poškozen, musí být vyměněn výrobcem, distributorem nebo podobně kvalifikovanými osobami, aby se předešlo nebezpečí.
- Neponořujte kabel, zástrčku ani žádnou jinou část spotřebiče do vody ani jiné kapaliny a nevystavujte elektrické přípojky vodě. Před dotykem zástrčky nebo zapnutím spotřebiče se ujistěte, že máte zcela suché ruce.
- Tento spotřebič mohou používat děti od 8 let a starší a osoby se sníženými fyzickými, smyslovými nebo duševními schopnostmi nebo s nedostatkem zkušeností a znalostí, pokud jsou pod dohledem nebo byly poučeny o bezpečném používání spotřebiče a rozumí souvisejícím nebezpečím. Děti si se spotřebičem nesmí hrát. Čištění a užitelskou údržbu nesmí provádět děti bez dozoru.
- Dohlížejte na děti, abyste jim zabránili hrát si se spotřebičem. Pokud spotřebič používají děti nebo v jejich blízkosti, je nutný přísný dohled.
- Výstup napájení napájecího kabelu musí být odstraněn před čištěním zařízení nebo prováděním údržbářských operací.
- Ujistěte se, že napětí v síti odpovídá napětí uvedenému na typovém štítku spotřebiče a že je síťová zástrčka uzemněná.
- Vyvarujte se provozu spotřebiče při extrémně vysokých nebo nízkých teplotách.
- Pokud zařízení nefunguje tak, jak je popsáno v tomto návodu, utrpělo velký náraz, spadlo z výšky, poškodilo se nebo spadlo

do vody, nepoužívejte jej a okamžitě kontaktujte servisní středisko Cecotec.

- Nepokoušejte se přístroj opravovat sami. V případě pochybností kontaktujte oficiální Asistenční technický servis Cecotec.
- Udržujte obalový materiál z dosahu dětí. Mohl by být nebezpečný.
-  Tento symbol znamená: Pozor, horký povrch. Přístupné povrchy výrobku se mohou během provozu zahřát. Dávejte pozor, ať se nespálíte.
- **VAROVÁNÍ:** Nepoužívejte podobné dřevo nebo palivo s tímto zařízením.
- Položte výrobek na suchý, stabilní, rovný a tepelně odolný povrch.
- Chraňte produkt před zdroji tepla, přímým slunečním světlem, vlhkostí a ostrými hranami.
- Mezi výrobkem a zdí nebo hořlavými předměty, jako jsou záclony, oděvy, čalounění, kuchyňské utěrky atd., dodržujte minimální bezpečnou vzdálenost 15 cm.
- Tento přístroj není navržen, aby fungoval prostřednictvím časovače nebo dálkových ovladačů.
- Rovnoměrně rozložte váhu jídla na gril.
- Maximální povolená hmotnost produktu je 2 kg. Dávejte pozor, abyste ji nepřekročili.

1. PIEZAS Y COMPONENTES

Fig. 1

1. Cuerpo principal
2. Bandeja recoge grasas
3. Resistencias
4. Parrilla/grill
5. Bandejas laterales
6. Petos perimetrales
7. Bandeja superior
8. Patas superiores
9. Bandeja inferior
10. Codos de unión
11. Patas inferiores
12. Apoyo de las patas
13. Cable de alimentación
14. Indicador luminoso de temperatura
15. Selector de temperatura

NOTA:

Los gráficos de este manual son representaciones esquemáticas y puede que no coincidan exactamente con los del producto.

2. ANTES DE USAR

- Este aparato presenta un embalaje diseñado para protegerlo durante su transporte. Saque el aparato de su caja y retire todo el material de embalaje. Puede guardar la caja original y otros elementos del embalaje en un lugar seguro para prevenir daños en el aparato si necesita transportarlo en el futuro. Si desea deshacerse del embalaje original, asegúrese de reciclar todos los elementos correctamente.
- Asegúrese de que todas las piezas y componentes están incluidos y en buen estado. Si faltara alguno o no estuviera en buen estado, contacte de forma inmediata con el Servicio de Atención Técnica oficial de Cecotec.
- Utilice un paño suave y húmedo para limpiar la parrilla (4), la bandeja superior (7) y la bandeja recoge grasas (2).

Advertencia

Al calentar el producto por primera vez podría producirse humo debido a los restos residuales de la fabricación. Asegúrese de que la parrilla y la bandeja recoge grasas están limpias y secas antes de poner el producto en funcionamiento.

3. MONTAJE DEL PRODUCTO

Fig. 2

1. Coloque el producto en una superficie plana, estable y seca.
2. Introduzca la bandeja recoge grasas en el cuerpo principal del producto.
3. Coloque la resistencia dentro de la bandeja recoge grasas.
4. Ponga la parrilla sobre la resistencia y la bandeja recoge grasas y ajústela a la medida deseada.
5. Introduzca las bandejas laterales en las guías laterales como se muestra en la figura 3. Presione ligeramente hasta que estén bien fijadas.
6. Introduzca los petos perimetrales en las guías traseras como se muestra en la figura 3. Presione ligeramente hasta asegurarse de que estén bien fijados.
7. Introduzca una de las patas inferiores en una de las partes del codo de unión y presione hasta que esté fijada correctamente. Repita este paso con las 3 patas restantes. Fig. 4
8. Cuando estén todas las patas encajadas correctamente en la bandeja inferior, coloque el producto sobre las patas superiores asegurándose de que estén alineadas con los agujeros situados en la parte inferior del producto para garantizar la estabilidad del producto.
9. Introduzca las patas superiores en los agujeros situados en la parte superior de la bandeja inferior. Repita este paso con las 3 patas superiores restantes y asegúrese de que estén encajadas correctamente. Fig. 5

4. FUNCIONAMIENTO

Una vez que el producto esté montado correctamente, llene la bandeja recoge grasas de agua hasta la marca "MAX".

Advertencia

Asegúrese de llenar siempre la bandeja recoge grasas de agua durante el uso del dispositivo para evitar la aparición de llamas como consecuencia de la grasa de los alimentos.

Seleccione la temperatura deseada en el termostato:

- Temperatura media o baja para calentar alimentos.
- Temperatura alta para cocinar de forma rápida o para asar.

- El indicador luminoso de temperatura se encenderá al configurar la temperatura y se apagará cuando el producto alcance la temperatura preconfigurada.
- Coloque los alimentos directamente en la parrilla.

Advertencia

- No coloque platos, bandejas o papel de aluminio directamente sobre la parrilla.
- El tiempo de cocción de los alimentos variará según el grosor y el tipo de alimento.
- Se recomienda dar la vuelta a los alimentos durante el proceso de cocción.
- Cuando haya finalizado el proceso de cocción, recuerde girar el selector de temperatura a "0" y desconectar el cable de alimentación de la toma de corriente de la pared.

5. LIMPIEZA Y MANTENIMIENTO

- Desconecte el producto y permita que se enfríe antes de comenzar la limpieza.
- No coja o transporte el dispositivo mientras esté caliente.
- No sumerja el producto en agua ni en ningún otro líquido.
- No utilice nunca detergentes fuertes, gasolina, abrasivos en polvo o cepillos metálicos para limpiar ninguna de las partes del producto.
- Limpie el producto después de cada uso. Utilice un paño suave y húmedo para limpiar la parrilla (4), la bandeja superior (7) y la bandeja recoge grasas (2).

6. RESOLUCIÓN DE PROBLEMAS

La resistencia incorpora un interruptor de seguridad que evita su funcionamiento fuera de la bandeja recoge grasas. En caso de no encenderse la resistencia, compruebe la conexión y asegúrese de que esté encajada adecuadamente en el bastidor.

7. ESPECIFICACIONES TÉCNICAS

Modelo: PerfectSteak 4250 Stand

Referencia del producto: 03049

Potencia: 2200-2400 W

Voltaje: 220-240 V~

Frecuencia: 50/60 Hz

Las especificaciones técnicas pueden cambiar sin notificación previa para mejorar la calidad del producto.

Fabricado en China | Diseñado en España

8. RECICLAJE DE APARATOS ELÉCTRICOS Y ELECTRÓNICOS



Este símbolo indica que, de acuerdo con las normativas aplicables, el producto y/o la batería deberán desecharse de manera independiente de los residuos domésticos. Cuando este producto alcance el final de su vida útil, deberás extraer las pilas/baterías/acumuladores y llevarlo a un punto de recogida designado por las autoridades locales. Para obtener información detallada acerca de la forma más adecuada de desechar sus aparatos eléctricos y electrónicos y/o las correspondientes baterías, el consumidor deberá contactar con las autoridades locales. El cumplimiento de las pautas anteriores ayudará a proteger el medio ambiente.

9. GARANTÍA Y SAT

Cecotec responderá ante el usuario o consumidor final de cualquier falta de conformidad que exista en el momento de la entrega del producto en los términos, condiciones y plazos que establece la normativa aplicable.

Se recomienda que las reparaciones se efectúen por personal especializado.

Si detecta una incidencia con el producto o tiene alguna consulta, póngase en contacto con el Servicio de Asistencia Técnica oficial de Cecotec a través del número de teléfono +34 96 321 07 28.

10. COPYRIGHT

Los derechos de propiedad intelectual sobre los textos de este manual pertenecen a CECOTEC INNOVACIONES, S.L. Quedan reservados todos los derechos. El contenido de esta publicación no podrá, ni en parte ni en su totalidad, reproducirse, almacenarse en un sistema de recuperación, transmitirse o distribuirse por ningún medio (electrónico, mecánico, fotocopia, grabación o similar) sin la previa autorización de CECOTEC INNOVACIONES, S.L.

1. PARTS AND COMPONENTS

Fig. 1

1. Main body
2. Grease-collection tray
3. Heating elements
4. Grill
5. Side trays
6. Containment perimeters
7. Upper tray
8. Upper legs
9. Lower tray
10. Tube connectors
11. Lower legs
12. Legs support
13. Power cord
14. Temperature light indicator
15. Temperature knob

NOTE:

The graphics in this manual are schematic representations and may not exactly match the product.

2. BEFORE USE

- This device is packaged in a way as to protect it during transport. Take the device out of its box and remove all packaging materials. You can keep the original box and other packaging elements in a safe place. This will help you prevent product damage when transporting it in the future. In case the original packaging is disposed of, make sure all packaging materials are recycled accordingly.
- Make sure all parts and components are included and in good conditions. If there is any piece missing or in bad conditions, contact the official Cecotec Technical Support Service immediately.
- Use a soft, damp cloth to clean the grill (4), upper tray (7) and the fat-drip tray (2).

Warning

Smoke might be observed during the first use due to residual manufacture waste. Make sure the grease-collection tray and the grill itself are clean and dry before switching the latter on.

3. PRODUCT ASSEMBLY

Fig. 2

1. Always place the product on a flat, dry, and stable surface.
2. Insert the fat-drip tray in the product's main body.
3. Place the heating element inside the fat-drip tray.
4. Place the grid on the heating element and the grease-collection tray, and adjust it as desired.
5. Insert the side trays into the side rails as shown in figure 3. Press lightly until they are secured in place.
6. Insert the containment perimeters into the back guides as shown in figure 3. Press down lightly to make sure they are secured in place.
7. Insert one of the lower legs into one part of the tube connectors and press until it is correctly fixed. Repeat this step for the remaining 3 legs. Fig. 4
8. When all the legs are properly engaged in the lower tray, place the product on the upper legs making sure that they are aligned with the holes on the bottom of the product to ensure the stability of the product.
9. Insert the upper legs into the holes at the top of the lower tray. Repeat this step with the remaining 3 top legs and make sure they are fitted correctly. Fig. 5

4. OPERATION

Once the product is properly assembled, fill in the grease-collection tray with water up to the "MAX" mark.

Warning

Always fill the tray with water during use in order to avoid the appearance of flames due to food's fat burning.

Set the thermostat to the desired temperature:

- Low or medium temperature for warming foods.
- High temperature for fast cooking or grilling.
- The light indicator will turn on when set and will turn off when the desired temperature is reached.
- Place food directly on the grid.

Warning

- Do not place plates, trays or aluminium foil directly on the grid.
- Grilling time will vary depending on the food thickness and type.

- It is suggested to turn over foods during the grilling process.
- When the cooking process is complete, remember to turn the temperature selector to "0" and unplug the power cord from the wall socket.

5. CLEANING AND MAINTENANCE

- Unplug the product and allow it to cool down before cleaning.
- Do not hold or transport the device while it is hot.
- Do not immerse the product in water or any other liquid.
- Never use strong detergents, petrol, abrasive powders, or a metal brush to clean any part of the product.
- Clean the product after every use. Use a soft, damp cloth to clean the grill (4), upper tray (7) and the fat-drip tray (2).

6. TROUBLESHOOTING

The heating elements are fitted with a safety switch which prevents them from operating outside the fat-drip tray. If the heating elements do not switch on, please check the connection in order to make sure that they are properly fitted into the housing.

7. TECHNICAL SPECIFICATIONS

Model: PerfectSteak 4250 Stand

Product reference: 03049

Power: 2200-2400 W

Voltage: 220-240 V~

Frequency: 50/60 Hz

Technical specifications may change without prior notification to improve product quality.

Made in China | Designed in Spain

8. DISPOSAL OF OLD ELECTRICAL AND ELECTRONIC APPLIANCES



This symbol indicates that, according to the applicable regulations, the product and/or batteries must be disposed of separately from household waste. When this product reaches the end of its shelf life, you should dispose of the cells/batteries/accumulators and take them to a collection point designated by the local authorities.

Consumers must contact their local authorities or retailer for information concerning the correct disposal of old devices and/or their batteries. Compliance with the above guidelines will help to protect the environment.

9. TECHNICAL SUPPORT AND WARRANTY

Cecotec shall be liable to the end user or consumer for any lack of conformity that exists at the time of delivery of the product under the terms, conditions, and deadlines established by the applicable regulations.

It is recommended that repairs be carried out by qualified personnel.

If at any moment you detect any problem with your product or have any doubt, do not hesitate to contact the official Cecotec Technical Support Service at +34 963 210 728.

10. COPYRIGHT

The intellectual property rights over the texts in this manual belong to CECOTEC INNOVACIONES, S.L. All rights reserved. The contents of this publication may not, in whole or in part, be reproduced, stored in a retrieval system, transmitted, or distributed by any means (electronic, mechanical, photocopying, recording or similar) without the prior authorization of CECOTEC INNOVACIONES, S.L.

1. PIÈCES ET COMPOSANTS

Img. 1

1. Unité principale
2. Plateau ramasse-graisses
3. Résistances
4. Gril
5. Plateaux latéraux
6. Paravents
7. Plateau supérieur
8. Pattes supérieures
9. Plateau inférieur
10. Coude pour ajuster l'angle
11. Pattes inférieures
12. Soutient des pattes
13. Câble d'alimentation
14. Témoin lumineux de température
15. Sélecteur de température

NOTE :

Les graphiques de ce manuel sont des représentations schématiques et peuvent ne pas correspondre exactement à ceux du produit.

2. AVANT UTILISATION

- Cet appareil possède un emballage conçu pour le protéger pendant son transport. Sortez l'appareil de sa boîte et retirez tout le matériel qui compose l'emballage. Rangez la boîte d'origine et le reste des éléments provenant de l'emballage dans un endroit sûr pour éviter d'endommager l'appareil si vous devez le transporter à l'avenir. Si vous devez vous défaire de l'emballage d'origine, assurez-vous de recycler tous les éléments correctement.
- Assurez-vous que toutes les pièces et les composants sont inclus et en bon état. S'il manque une pièce, une partie, un accessoire ou que l'appareil ou ses accessoires ne sont pas en bon état, veuillez contacter le Service Après-Vente officiel de Cecotec.
- Utilisez un tissu doux et humide pour nettoyer le gril (4), le plateau supérieur (7) et le plateau ramasse-graisses (2).

Avertissement

Lorsque l'appareil chauffe pour la première fois, il est possible que de la fumée apparaisse à cause des résidus de fabrication. Assurez-vous que la grille et le plateau ramasse-graisses soient propres et secs avant de mettre l'appareil en fonctionnement.

3. MONTAGE DE L'APPAREIL

Img. 2

1. Placez le produit sur une surface plate, sèche et stable.
2. Introduisez le plateau ramasse-graisses dans l'unité principale du produit.
3. Placez la résistance dans le plateau ramasse-graisses.
4. Placez le gril sur la résistance et le plateau ramasse-graisses et ajustez-le comme vous le souhaitez.
5. Introduisez les plateaux latéraux dans les guides latéraux comme indiqué sur l'image 3. Appuyez légèrement jusqu'à ce qu'ils soient bien fixés.
6. Introduisez les paravents dans les guides arrières comme indiqué sur l'image 3. Appuyez légèrement pour vous assurer qu'ils soient bien fixés.
7. Introduisez une des pattes inférieures dans l'une des parties du tube connecteur et appuyez jusqu'à ce qu'elle soit fixée correctement. Répétez cette étape avec les 3 pattes restantes. Img. 4
8. Une fois que toutes les pattes inférieures sont bien emboîtées dans les tubes connecteurs, introduisez l'autre partie du tube connecteur dans l'un des trous du plateau inférieur. Répétez cette étape avec les 3 tubes connecteurs restants.
9. Introduisez les pattes supérieures dans les trous situés au niveau de la partie supérieure du plateau inférieur. Répétez cette étape avec les 3 pattes supérieures restantes et assurez-vous qu'elles soient emboîtées correctement. Img. 5

4. FONCTIONNEMENT

Une fois le produit assemblé correctement, remplissez le plateau ramasse-graisse jusqu'à la marque « MAX ».

Avertissement

Assurez-vous de toujours remplir le plateau ramasse-graisses avec de l'eau pendant l'utilisation de l'appareil pour éviter l'apparition de flammes à cause de la graisse des aliments.

Sélectionnez la température souhaitée avec le thermostat :

- Température moyenne ou basse pour réchauffer des aliments.
- Température élevée pour cuisiner de manière rapide ou pour faire griller.

- Le témoin lumineux de température s'allume lorsque vous configurez la température et s'éteint lorsque l'appareil atteint la température préconfigurée.
- Placez les aliments directement sur le gril.

Avertissement

- Ne placez pas de plats, plateaux ou papier aluminium directement sur le gril.
- Le temps de cuisson des aliments varie selon l'épaisseur et le type d'aliment.
- Il est recommandé de retourner les aliments pendant le processus de cuisson.
- Une fois le processus de cuisson finalisé, rappelez-vous de tourner le sélecteur de température jusqu'au « 0 » et de débrancher le câble d'alimentation de la prise de courant.

5. NETTOYAGE ET ENTRETIEN

- Débranchez l'appareil et laissez-le refroidir avant de commencer le nettoyage.
- Ne prenez ni ne transportez le produit pendant qu'il est chaud.
- Ne submergez pas l'appareil dans l'eau ni dans aucun autre liquide.
- N'utilisez jamais de détergents forts, d'essence, de produits abrasifs en poudre ou de brosses métalliques pour nettoyer les différentes parties de l'appareil.
- Nettoyez l'appareil après chaque utilisation. Utilisez un tissu doux et humide pour nettoyer le gril (4), le plateau supérieur (7) et le plateau ramasse-graisses (2).

6. RÉOLUTION DE PROBLÈMES

La résistance incorpore un interrupteur de sécurité qui évite son fonctionnement si elle se trouve hors du plateau ramasse-graisses. Si la résistance ne s'allume pas, vérifiez la connexion et assurez-vous qu'elle soit bien emboîtée dans son châssis.

7. SPÉCIFICATIONS TECHNIQUES

Modèle : PerfectSteak 4250 Stand

Référence : 03049

Puissance : 2200-2400 W

Voltage : 220-240 V~

Fréquence : 50/60 Hz

Les spécifications techniques peuvent être modifiées sans notification préalable afin d'améliorer la qualité du produit.

Produit fabriqué en Chine | Conçu en Espagne

8. RECYCLAGE DES ÉQUIPEMENTS ÉLECTRIQUES ET ÉLECTRONIQUES



Ce symbole indique que, conformément à la réglementation en vigueur, le produit et/ou la batterie doivent être éliminés séparément des déchets municipaux. Lorsque ce produit atteint la fin de sa vie utile, vous devez retirer les piles ou batteries et les apporter à un point de collecte désigné par les autorités locales. Pour obtenir des informations détaillées sur la manière la plus adéquate de vous débarrasser de vos appareils électriques et électroniques et/ou des batteries correspondantes, vous devez contacter les autorités locales.

Le respect des directives susmentionnées contribuera à la protection de l'environnement.

9. GARANTIE ET SAV

Cecotec est responsable envers l'utilisateur final ou le consommateur de tout défaut de conformité existant au moment de la livraison du produit dans les termes, conditions et délais établis par la réglementation applicable.

Il est recommandé que les réparations soient effectuées par du personnel qualifié.

Si vous détectez un incident ou un problème avec le produit, vous devez contacter le Service Après-Vente Officiel de Cecotec au +34 9 63 21 07 28.

10. COPYRIGHT

Les droits de propriété intellectuelle des textes de ce manuel appartiennent à CECOTEC INNOVACIONES, S.L. Tous droits réservés. Le contenu de cette publication ne peut être, en totalité ou en partie, reproduit, stocké dans un système de récupération de données, transmis ou distribué par quelque moyen que ce soit (électronique, mécanique, photocopie, enregistrement ou similaire) sans l'autorisation préalable de CECOTEC INNOVACIONES, S.L.

1. TEILE UND KOMPONENTEN

Abb. 1

1. Hauptgehäuse
2. Fettauffangschale
3. Elektrische Widerstände
4. Grill
5. Seitenablage
6. Windschützer
7. Obere Platte
8. Obere Standbeine
9. Untere Platte
10. Verbindungsaufsatz
11. Untere Standbeine
12. Standbeinhalterung
13. Stromkabel
14. Temperatur-Leuchtanzeige
15. Temperaturwahlschalter

HINWEIS:

Die Grafiken in dieser Bedienungsanleitung sind schematische Darstellungen und entsprechen möglicherweise nicht genau dem Gerät.

2. VOR DEM GEBRAUCH

- Dieses Gerät ist so verpackt, dass es während des Transports geschützt bleibt. Nehmen Sie das Gerät aus dem Karton und entfernen Sie das gesamte Verpackungsmaterial. Sie können den Originalkarton und die andere Verpackung an einem sicheren Ort aufbewahren, um Schäden am Gerät zu vermeiden, falls Sie es in Zukunft transportieren müssen. Wenn Sie die Originalverpackung entsorgen möchten, stellen Sie sicher, dass alle Artikel wiederverwertet werden.
- Prüfen Sie, ob die Lieferung vollständig und in gutem Zustand ist. Wenn die Lieferung fehlen oder nicht in gutem Zustand sind, kontaktieren Sie den technischen Kundendienst von Cecotec.
- Reinigen Sie den Grill (4), die obere Platte (7) und die Fettauffangschale (2) mit einem weichen, feuchten Tuch.

Hinweis

Beim ersten Gebrauch kann Rauch wegen Produktionsrückstände erzeugt werden. Stellen Sie sicher, dass die Grillplatte und die Fettauffangschale trocken sind, bevor Sie sie in Betrieb nehmen.

3. MONTAGE DES PRODUKTS

Abb. 2

1. Stellen Sie das Produkt auf eine flache, trockene und stabile Oberfläche.
2. Setzen Sie die Fettauffangschale an das Gerät ein.
3. Legen Sie das Heizelement in die Fettauffangschale.
4. Legen Sie den Grill auf das Heizelement und die Fettauffangschale und stellen Sie ihn auf die gewünschte Höhe ein.
5. Führen Sie die Seitenablagen in die Seitenführungen ein, wie in Abbildung 3 gezeigt. Drücken Sie leicht, bis sie sicher befestigt sind.
6. Führen Sie die Windschütze wie in Abbildung 3 gezeigt in die hinteren Führungen ein. Drücken Sie leicht bis es sicher befestigt ist.
7. Führen Sie einen der Unteren Standbeine eines der Teile des Gelenkellbogens ein und drücken Sie ihn, bis er korrekt befestigt ist. Wiederholen Sie diesen Schritt mit den restlichen 3 Standbeinen. Abb. 4
8. Wenn alle Standbeine ordnungsgemäß in der unteren Schale eingerastet sind, legen Sie das Produkt auf die oberen Beine und achten Sie darauf, dass sie mit den Löchern auf der Unterseite des Produkts ausgerichtet sind, um die Stabilität des Produkts zu gewährleisten.
9. Führen Sie die Oberen Standbeine in Löcher die sich oben auf dem unteren Fach befindet. Wiederholen Sie diesen Schritt mit den restlichen 3 Oberen Standbeinen und vergewissern Sie sich, dass sie richtig eingeführt sind. Abb. 5

4. BEDIENUNG

Sobald das Produkt korrekt montiert ist, füllen Sie die Fettauffangschale bis zur „MAX“-Markierung mit Wasser.

Hinweis

Achten Sie darauf, die Fettauffangschale immer mit Wasser zu füllen, wenn Sie das Gerät verwenden, um das Auftreten von Flammen als Folge von Lebensmittelfett zu vermeiden.

Wählen Sie die gewünschte Temperatur des Thermostat.

- Mittlere oder niedrige Temperatur für Lebensmitteln zu wärmen/ erhitzen.
- Hohe Temperatur für schnelles Kochen oder Braten.

- Die Temperaturanzeigeleuchte leuchtet auf, wenn die Temperatur eingestellt ist, und erlischt, wenn das Produkt die voreingestellte Temperatur erreicht hat.
- Legen Sie die Lebensmittel direkt auf den Grill.

Hinweis

- Legen Sie keine Teller, Schalen oder Aluminiumfolie direkt auf den Grill.
- Die Garzeit der Lebensmittel variiert je nach Dicke und Art der Lebensmittel.
- Es wird empfohlen, die Lebensmittel während des Grillens umzudrehen.
- Wenn der Kochvorgang beendet ist, denken Sie daran, den Temperaturwähler auf „0“ zu stellen und das Netzkabel aus der Steckdose zu ziehen.

5. REINIGUNG UND WARTUNG

- Trennen Sie das Produkt ab und lassen Sie es abkühlen, bevor Sie mit der Reinigung beginnen.
- Tragen Sie das Gerät nicht, solange es heiß ist.
- Tauchen Sie das Gerät nicht ins Wasser oder anderen Flüssigkeiten.
- Verwenden Sie niemals starke Reinigungsmittel, Reinigungspulver oder Metallbürsten, um irgendeinen Teil des Produkts zu reinigen.
- Reinigen Sie das Produkt nach jedem Gebrauch. Reinigen Sie den Grill (4), die obere Platte (7) und die Fettauffangschale (2) mit einem weichen, feuchten Tuch.

6. PROBLEMBEHEBUNG

Das Heizelement verfügt über einen Sicherheitsschalter, der den Betrieb außerhalb der Fettwanne verhindert. Wenn sich das Heizelement nicht einschalten lässt, überprüfen Sie den Anschluss und vergewissern Sie sich, dass er richtig in das Rack eingerastet ist.

7. TECHNISCHE SPEZIFIKATIONEN

Modell: PerfectSteak 4250 Stand

Referenz des Gerätes: 03049

Leistung: 2200-2400 W

Spannung: 220-240 V~

Frequenz: 50/60 Hz

Technische Spezifikationen können ohne vorherige Ankündigung geändert werden, um die Produktqualität zu verbessern.

Hergestellt in China | Entworfen in Spanien

8. RECYCLING VON ELEKTRO- UND ELEKTRONIKGERÄTEN



Dieses Symbol weist darauf hin, dass das Produkt und/oder die Batterie gemäß den geltenden Vorschriften getrennt vom Haushaltsabfall entsorgt werden muss. Wenn dieses Produkt das Ende seiner Nutzungsdauer erreicht hat, sollten Sie die Batterien/Akkus entfernen und es zu einer von den örtlichen Behörden bestimmten Sammelstelle bringen. Die Verbraucher müssen sich mit Ihren örtlichen Behörden oder Einzelhändlern in Verbindung setzen, um Informationen über die ordnungsgemäße Entsorgung ihrer Altgeräte und/ oder ihre Akkus zu erhalten. Die Einhaltung der oben genannten Leitlinien trägt zum Schutz der Umwelt bei.

9. GARANTIE UND KUNDENDIENST

Cecotec haftet gegenüber dem Endnutzer oder Verbraucher für jegliche Konformitätsmängel, die zum Zeitpunkt der Lieferung des Produkts bestehen, gemäß den in den geltenden Vorschriften festgelegten Bedingungen und Fristen.

Es wird empfohlen, dass Reparaturen von qualifiziertem Personal durchgeführt werden.

Sollte unerwartet eine Störung auftreten oder haben Sie Fragen über Ihrem Produkt, können Sie sich mit dem Kundendienst in Verbindung setzen über die Telefonnummer: +34 963210728

10. COPYRIGHT

Die geistigen Eigentumsrechte an den Texten in dieser Bedienungsanleitung liegen bei CECOTEC INNOVACIONES, S.L. Alle Rechte vorbehalten. Der Inhalt dieser Veröffentlichung darf weder ganz noch teilweise ohne vorherige Genehmigung von CECOTEC INNOVACIONES, S.L. vervielfältigt, in einem Datenabfragesystem gespeichert, übertragen oder auf irgendeine Weise (elektronisch, mechanisch, durch Fotokopie, Aufzeichnung oder Ähnliches) verbreitet werden.

1. PARTI E COMPONENTI

Fig. 1

1. Struttura principale
2. Vaschetta di raccolta grasso
3. Resistenze
4. Griglia/grill
5. Ripiani laterali
6. Paravento
7. Ripiano superiore
8. Gambe superiori
9. Ripiano inferiore
10. Tubi a gomito
11. Piedini di appoggio inferiori
12. Appoggio dei piedini
13. Cavo di alimentazione
14. Spia della temperatura
15. Manopola della temperatura

NOTA:

Le immagini di questo manuale sono rappresentazioni schematiche e potrebbero non corrispondere esattamente al prodotto.

2. PRIMA DELL'USO

- Questo apparecchio ha un imballaggio progettato per proteggerlo durante il trasporto. Estrarre l'apparecchio dalla scatola e rimuovere tutto il materiale presente nell'imballaggio. Conservare la scatola originale e gli altri elementi in un luogo sicuro per prevenire danni all'apparecchio in caso di necessità di trasportarlo in futuro. Se si desidera smaltire l'imballaggio originale, assicurarsi di riciclare tutti gli elementi in modo appropriato.
- Verificare che tutte le parti e componenti siano inclusi e in buono stato. Se uno di essi mancasse o non fosse in buone condizioni, contattare immediatamente il Servizio di Assistenza Tecnica ufficiale di Cecotec.
- Utilizzare un panno morbido e umido per pulire la griglia (4), il ripiano superiore (7) e la vaschetta di raccolta grasso (2).

Avvertenza

Quando si riscalda il prodotto per la prima volta, può formarsi del fumo dovuto a residui di fabbricazione. Assicurarsi che la griglia e la vaschetta di raccolta grasso siano pulite e asciutte prima di mettere il prodotto in funzione.

3. MONTAGGIO DEL PRODOTTO

Fig. 2

1. Collocare sempre il prodotto su di una superficie piana, asciutta e stabile.
2. Introdurre la vaschetta di raccolta grasso nel corpo principale del prodotto.
3. Collocare la resistenza dentro la vaschetta di raccolta grasso.
4. Porre la griglia sulla resistenza e sulla vaschetta di raccolta grasso e regolarla alla misura desiderata.
5. Introdurre i ripiani laterali nelle guide laterali così come illustrato nella figura 3. Premere leggermente fino a che siano ben fissati.
6. Introdurre i paravento nelle guide posteriori così come illustrato nella figura 3. Premere leggermente fino ad assicurarsi che siano ben fissati.
7. Introdurre una delle gambe inferiori in una delle parti della giuntura e premere fino a che si fissi correttamente. Ripetere questo passaggio con le altre 3 gambe restanti. Fig. 4
8. Una volta che tutte le gambe siano state assemblate correttamente nel ripiano inferiore, collocare la piastra sulle gambe superiori, assicurandosi che siano allineate con i fori situati nella parte inferiore della piastra, così da garantire la stabilità del prodotto.
9. Introdurre le gambe superiori nei fori situati nella parte superiore del ripiano inferiore. Ripetere questo passaggio con le 3 gambe superiori restanti e assicurarsi che siano correttamente assemblate. Fig. 5

4. FUNZIONAMENTO

Una volta che il prodotto è stato montato correttamente, riempire con acqua la vaschetta di raccolta grasso fino al segno "MAX".

Avvertenza

Accertarsi di riempire sempre la vaschetta di raccolta grasso con dell'acqua durante l'uso della piastra, così da evitare l'apparizione di fiamme dal grasso degli alimenti.

Selezionare sul termostato la temperatura desiderata:

- Temperatura media o bassa per scaldare alimenti.
- Temperatura alta per cuocere in modo rapido o per grigliare.

- L'indicatore luminoso della temperatura si accenderà configurando la temperatura e si spegnerà quando la piastra raggiungerà la temperatura configurata.
- Collocare gli alimenti direttamente sulla griglia.

Avvertenza

- Non collocare piatti, vassoi o carta stagnola direttamente sulla griglia.
- Il tempo di cottura degli alimenti sulla piastra varierà in base allo spessore e del tipo di alimento.
- Si consiglia di girare gli alimenti durante la fase di cottura.
- Terminata la cottura, girare il selettore della temperatura su "0" e scollegare il cavo di alimentazione dalla presa di corrente da parete.

5. PULIZIA E MANUTENZIONE

- Scollegare il prodotto e raffreddare prima di procedere con la pulizia.
- Non prendere o trasportare il dispositivo mentre è caldo.
- Non sommergere il prodotto in acqua o altri liquidi.
- Non utilizzare detergenti aggressivi, benzina, sostanze abrasive in polvere o spazzole metalliche per pulire le parti del prodotto.
- Pulire l'apparecchio dopo ogni uso. Utilizzare un panno morbido e umido per pulire la griglia (4), il ripiano superiore (7) e la vaschetta di raccolta grasso (2).

6. RISOLUZIONE DEI PROBLEMI

La resistenza è dotata di un interruttore di sicurezza che impedisce il funzionamento quando questa è fuori dal vassoio raccogli-grasso. Qualora non si accendesse la resistenza, verificare la connessione e assicurarsi che sia correttamente assemblata alla base.

7. SPECIFICHE TECNICHE

Modello: PerfectSteak 4250 Stand

Codice prodotto: 03049

Potenza: 2200-2400 W

Tensione: 220-240 V~

Frequenza: 50/60 Hz

Le specifiche tecniche possono cambiare senza previa notifica per migliorare la qualità del prodotto.

Fabbricato in Cina | Progettato in Spagna

8. RICICLAGGIO DI APPARECCHIATURE ELETTRICHE ED ELETTRONICHE



Questo simbolo indica che, in conformità con le normative vigenti, il prodotto e/o la batteria devono essere smaltiti separatamente dai rifiuti domestici. Quando questo prodotto raggiunge la fine della sua vita utile, è necessario rimuovere le pile/batterie/accumulatori e portarlo in un punto di raccolta designato dalle autorità locali. Per ottenere informazioni dettagliate sulla forma più adeguata per gettare gli elettrodomestici/o le corrispondenti batterie, il consumatore dovrà contattare le autorità locali. Il rispetto delle linee guida di cui sopra aiuterà a proteggere l'ambiente.

9. GARANZIA E SUPPORTO TECNICO

Cecotec sarà responsabile nei confronti dell'utente finale o del consumatore per qualsiasi difetto di conformità esistente al momento della consegna del prodotto nei termini, condizioni e scadenze stabilite dalla normativa vigente.

Si raccomanda che le riparazioni siano effettuate da personale specializzato.

Se si riscontra un problema con il prodotto o in caso di dubbi, si prega di contattare il Servizio di Assistenza Tecnica ufficiale di Cecotec al numero +34 96 321 07 28.

10. COPYRIGHT

I diritti di proprietà intellettuale dei testi di questo manuale appartengono a CECOTEC INNOVACIONES, S.L. Tutti i diritti riservati. Il contenuto di questa pubblicazione non può essere, in tutto o in parte, riprodotto, archiviato in un sistema di recupero, trasmesso o distribuito con qualsiasi mezzo (elettronico, meccanico, fotocopia, registrazione o simile) senza la previa autorizzazione di CECOTEC INNOVACIONES, S.L.

1. PEÇAS E COMPONENTES

Fig. 1

1. Estrutura principal
2. Bandeja para gordura
3. Resistências
4. Grelha
5. Bandejas laterais
6. Painéis protetores de vento
7. Bandeja superior
8. Pernas superiores
9. Bandeja inferior
10. Juntas de união
11. Pernas inferiores
12. Apoio das pernas
13. Cabo de alimentação
14. Indicador luminoso de temperatura
15. Seletor de temperatura

NOTA:

Os gráficos deste manual são representações esquemáticas e podem não corresponder exatamente ao aparelho.

2. ANTES DE USAR

- Este aparelho é acondicionado em embalagens concebidas para o proteger durante o transporte. Retire o aparelho da sua caixa e remova todo o material de embalagem. Pode manter a caixa original e outras embalagens num local seguro para evitar danos no aparelho, caso necessite de o transportar no futuro. Se deseja descartar a embalagem original, certifique-se de reciclar todos os elementos corretamente.
- Certifique-se de que todas as peças e componentes estejam incluídos e em bom estado. Se algum deles faltar ou não estiver em boas condições, contactar imediatamente o Serviço de Assistência Técnica da Cecotec.
- Utilizar um pano macio e húmido para limpar a grelha (4), a bandeja superior (7) e a bandeja recolhe-gordura (2).

Aviso

Ao aquecer o produto pela primeira vez, poderá produzir-se fumo devido aos restos de fabricação. Certifique-se de que a grelha e a bandeja para gordura estão limpas e secas antes de pôr o produto a funcionar.

3. MONTAGEM DO PRODUTO

Fig. 2

1. Coloque o produto numa superfície estável, seca e plana.
2. Insira a bandeja recolhe-gorduras no corpo principal do produto.
3. Coloque a resistência dentro da bandeja recolhe-gordura.
4. Ponha a grelha sobre a resistência e a bandeja recolhe-gordura e ajuste-a à medida desejada.
5. Insira as bandejas laterais nas guias laterais como mostra a figura 3. Pressione ligeiramente até estarem bem fixadas.
6. Insira os protetores de vento nas guias traseiras como mostrado na figura 3. Pressione ligeiramente até estarem bem fixados.
7. Insira uma das pernas inferiores numa das partes da junta de união e pressione até estar fixada corretamente. Repita este passo com as 3 pernas restantes. Fig. 4
8. Quando todas as pernas estiverem devidamente encaixadas na bandeja inferior, coloque o produto sobre as pernas superiores certificando-se de que estão alinhadas com os orifícios na parte inferior do produto para assegurar a sua estabilidade.
9. Insira as pernas superiores nos orifícios situados na parte superior da bandeja inferior. Repita este passo com as 3 pernas superiores restantes e certifique-se de que estão devidamente encaixadas. Fig. 5

4. FUNCIONAMENTO

Uma vez o produto esteja montado corretamente, encha a bandeja recolhe-gordura de água até à marca "MAX".

Aviso

Certifique-se de encher sempre a bandeja recolhe-gordura de água durante o uso do aparelho para evitar aparecimento de chamas devido à gordura dos alimentos.

Selecione a temperatura desejada no termóstato:

- Temperatura média ou baixa para o aquecimento de alimentos.
- Alta temperatura para cozinhar ou assar rapidamente.

- A luz indicadora de temperatura irá acender quando a temperatura for definida e irá apagar quando o produto atingir a temperatura pré-definida.
- Coloque os alimentos diretamente na grelha.

Aviso

- Não coloque pratos, bandejas ou papel de alumínio diretamente sobre a grelha.
- O tempo de cozedura dos alimentos variará de acordo com a espessura e o tipo de alimentos.
- Recomenda-se dar a volta aos alimentos durante o processo de cozedura.
- Quando o processo de cozedura estiver terminado, lembre-se de rodar o seletor de temperatura para "0" e desligar o cabo elétrico da tomada de parede.

5. LIMPEZA E MANUTENÇÃO

- Desconecte o produto e deixe-o arrefecer antes de iniciar a limpeza.
- Não levante ou transporte o aparelho enquanto estiver quente.
- Não submerja o produto na água nem em nenhum outro tipo de líquido.
- Não utilize nunca detergentes fortes, abrasivos em pó ou escovas metálicas para limpar nenhuma das partes do produto.
- Limpe o produto após cada utilização. Utilizar um pano macio e húmido para limpar a grelha (4), a bandeja superior (7) e a bandeja recolhe-gordura (2).

6. RESOLUÇÃO DE PROBLEMAS

A resistência incorpora um interruptor de segurança que impede o seu funcionamento fora da bandeja recolhe-gordura. Se a resistência não se ligar, verifique a ligação e certifique-se de que está devidamente encaixada na estrutura.

7. ESPECIFICAÇÕES TÉCNICAS

Modelo: PerfectSteak 4250 Stand

Referência do produto: 03049

Potência: 2200-2400 W

Tensão: 220-240 V~

Frequência: 50/60 Hz

As especificações técnicas podem ser alteradas sem notificação prévia para melhorar a qualidade do produto.

Fabricado na China | Desenhado na Espanha

8. RECICLAGEM DE APARELHOS ELÉTRICOS E ELETRÔNICOS



WEEE

Este símbolo indica que, de acordo com os regulamentos aplicáveis, o produto e/ou a bateria devem ser eliminados separadamente do lixo doméstico. Quando este produto atingir o fim da sua vida útil, deverá remover as pilhas/baterias/acumuladores e levá-lo para um ponto de recolha designado pelas autoridades locais. Para obter informação detalhada acerca da forma mais adequada de eliminar os seus equipamentos elétricos e eletrónicos e/ou as correspondentes baterias, o consumidor deverá contactar com as autoridades locais. A conformidade com as diretrizes acima referidas ajudará a proteger o ambiente.

9. GARANTIA E SAT

A Cecotec será responsável perante o utilizador final ou consumidor por qualquer falta de conformidade que exista no momento da entrega do produto nos termos, condições e prazos estabelecidos pelos regulamentos aplicáveis.

Recomenda-se que as reparações sejam efetuadas por pessoal qualificado.

Se deteta uma ocorrência com o produto ou tem alguma consulta, entre em contacto com o Serviço de Assistência Técnica da Cecotec através do número de telefone +34 96 321 07 28.

10. COPYRIGHT

Os direitos de propriedade intelectual dos textos deste manual pertencem à CECOTEC INNOVACIONES, S.L. Todos os direitos reservados. O conteúdo desta publicação não pode, no todo ou em parte, ser reproduzido, armazenado num sistema de recuperação, transmitido ou distribuído por qualquer meio (eletrónico, mecânico, fotocópia, gravação ou similar) sem a autorização prévia da CECOTEC INNOVACIONES, S.L.

1. ONDERDELEN EN COMPONENTEN

Fig. 1

1. Hoofdedeelte
2. Vetopvangbak
3. Verwarmingselement
4. Grill
5. Ondersteuning zijkant
6. Windscherm
7. Bovenste ondersteuning
8. Bovenste poten
9. Onderste ondersteuning
10. Verbindingsstuk
11. Onderste poten
12. Beensteun
13. Netsnoer
14. Temperatuur indicatielampje
15. Temperatuurregeling

OPMERKING:

De afbeeldingen in deze handleiding zijn schematische voorstellingen en komen mogelijk niet exact overeen met het product.

2. VÓÓR U HET APPARAAT GEBRUIKT

- Dit apparaat heeft een verpakking die ontworpen is om het tijdens het transport te beschermen. Haal het apparaat uit de doos en verwijder al het verpakkingsmateriaal. U kunt de originele doos en andere verpakking op een veilige plaats bewaren om beschadiging van het apparaat te voorkomen als u het in de toekomst moet vervoeren. Als u de verpakking toch weggooit, zorg er dan voor een correcte recyclage.
- Controleer of alle onderdelen en componenten aanwezig en in goede staat zijn. Als een van deze ontbreekt of niet in goede staat is, neem dan onmiddellijk contact op met de Technische Dienst van Cecotec.
- Gebruik een zachte, vochtige doek om het rooster (4), de bovenschaal (7) en de vetopvangbak (2) te reinigen.

Waarschuwing

Wanneer het product voor de eerste keer wordt gebruikt, kan er rook worden geproduceerd als gevolg van resten van de productie. Zorg ervoor dat het rooster en de vetopvangbak schoon en droog zijn voordat u het product inschakelt.

3. HET TOESTEL MONTEREN

Fig. 2

1. Plaats het product altijd op een vlak, droog en stabiel oppervlak.
2. Plaats de vetopvangbak in het hoofdedeelte van het product.
3. Plaats het verwarmingselement in de vetopvangbak.
4. Plaats het rooster op het verwarmingselement en de vetopvangbak en stel het in op de gewenste grootte.
5. Steek de zijgeleiders in de zijrails zoals aangegeven in figuur 3. Druk lichtjes tot ze stevig op hun plaats zitten.
6. Steek het windscherm in de achterste geleiders zoals getoond in figuur 3. Druk lichtjes om er zeker van te zijn dat ze goed op hun plaats zitten.
7. Steek een van de onderste poten in een deel van de verbindingselleboog en druk aan tot hij goed vastzit. Herhaal deze stap met de overige 3 poten. Fig. 4
8. Wanneer alle poten goed in de bodemplaat zijn vastgezet, plaatst u het product op de bovenste poten en zorgt u ervoor dat ze zijn uitgelijnd met de gaten in de bodem van het product om de stabiliteit van het product te garanderen.
9. Steek de bovenste poten in de gaten aan de bovenkant van de onderste lade. Herhaal deze stap met de resterende 3 bovenpoten en controleer of ze goed vastzitten. Fig. 5

4. WERKING

Zodra het product correct is gemonteerd, vult u de vetopvangbak met water tot aan de markering "MAX".

Waarschuwing

Vul de vetopvangbak altijd met water wanneer u het apparaat gebruikt om het ontstaan van vlammen als gevolg van voedingsvet te voorkomen.

Selecteer de gewenste temperatuur op de thermostaat:

- Medium of lage temperatuur voor het verwarmen van voedsel.
- Hoge temperatuur voor snel koken of braden.

- Het temperatuurindicatielampje zal oplichten wanneer de temperatuur is ingesteld en zal uitgaan wanneer het product de temperatuur bereikt.
- Plaats het voedsel direct op de grill.

Waarschuwing

- Plaats geen borden, dienbladen of aluminiumfolie direct op de grill.
- De kooktijd van het voedsel zal variëren afhankelijk van de dikte en het soort voedsel.
- Het wordt aangeraden om het voedsel tijdens het kookproces om te keren.
- Vergeet niet om na afloop van het kookproces de temperatuurkiezer op "0" te zetten en de stekker uit het stopcontact te halen.

5. SCHOONMAAK EN ONDERHOUD

- Trek de stekker van het product uit het stopcontact en laat het afkoelen voordat u met de reiniging begint.
- Til het apparaat niet op en verplaats het niet als het warm is.
- Dompel het product niet onder in water of andere vloeistoffen.
- Gebruik geen sterke schoonmaakmiddelen, benzine, schurende poeders of metalen borstels om onderdelen van het toestel schoon te maken.
- Reinig het product na elk gebruik. Gebruik een zachte, vochtige doek om het rooster (4), de bovenschaal (7) en de vetopvangbak (2) te reinigen.

6. PROBLEEMOPLOSSING

Het verwarmingselement is voorzien van een veiligheidsschakelaar die de werking buiten de vetopvangbak voorkomt. Als het verwarmingselement niet aan gaat, controleer dan de aansluiting en zorg ervoor dat deze goed in het rek vastzit.

7. TECHNISCHE SPECIFICATIES

Model: PerfectSteak 4250 Stand

Referentie van het product: 03049

Vermogen: 2200-2400 W

Voltage: 220-240 V~

Frequentie: 50/60 Hz

Technische specificaties kunnen zonder voorafgaande kennisgeving worden gewijzigd om de productkwaliteit te verbeteren.

Geproduceerd in China / Ontworpen in Spanje.

8. RECYCLING VAN ELEKTRISCHE EN ELEKTRONISCHE APPARATUUR



Dit symbool geeft aan dat, volgens de geldende voorschriften, het product en/of de accu gescheiden van het huisvuil moeten worden afgevoerd. Wanneer dit product het einde van zijn levensduur bereikt, dient u de batterijen/accumulatoren te verwijderen en het naar een door de plaatselijke autoriteiten aangewezen inzamelpunt te brengen.

Voor gedetailleerde informatie over de aangewezen manier om elektrische apparaten en/of hun batterijen moet de consument de plaatselijke overheid contacteren. Naleving van de bovenstaande richtsnoeren zal bijdragen tot de bescherming van het milieu.

9. GARANTIE EN TECHNISCHE ONDERSTEUNING

Cecotec is aansprakelijk tegenover de eindgebruiker of consument voor elk gebrek aan overeenstemming dat bestaat op het ogenblik van de levering van het product onder de voorwaarden, bepalingen en termijnen die zijn vastgelegd in de toepasselijke regelgeving.

Het wordt aanbevolen reparaties te laten uitvoeren door gekwalificeerd personeel.

Als u ooit een incident met het product ontdekt of vragen hebt, neem dan contact op met de officiële Technische Assistentie van Cecotec via het telefoonnummer +34 96 321 07 28.

10. COPYRIGHT

De intellectuele eigendomsrechten op de teksten in deze handleiding behoren toe aan CECOTEC INNOVACIONES, S.L. Alle rechten voorbehouden. De inhoud van deze publicatie mag niet, geheel of gedeeltelijk, worden veelevoudigd, opgeslagen in een geautomatiseerd gegevensbestand, doorgegeven of verspreid op welke wijze dan ook (elektronisch, mechanisch, door fotokopieën, opnamen en dergelijke) zonder voorafgaande toestemming van CECOTEC INNOVACIONES, S.L.

1. CZĘŚCI I KOMPONENTY

Rys. 1

1. Główna część urządzenia
2. Taca na tłuszcz
3. Rezystory
4. Grill
5. Tace boczne
6. Obudowa urządzenia
7. Taca zbiorcza górna
8. Górne nóżki
9. Taca zbiorcza dolna
10. Nakładka łącząca
11. Dolne nóżki
12. Wsparcie nóg
13. Kabel zasilający
14. Kontrolka temperatury
15. Pokrętko temperatury

UWAGA:

Grafika tej instrukcji obsługi tak jak rysunki w niej zawarte, są schematyczną prezentacją i możliwe, że nie będą się zgadzały dokładnie wraz z produktem.

2. PRZED UŻYCIEM

- To urządzenie jest zapakowane w opakowanie zaprojektowane w celu ochrony podczas transportu. Wyjmij urządzenie z pudełka i usuń wszystkie materiały opakowaniowe. Oryginalne pudełko i inne elementy opakowania można przechowywać w bezpiecznym miejscu, aby zapobiec uszkodzeniu urządzenia w przypadku konieczności jego transportu w przyszłości. Jeśli chcesz pozbyć się oryginalnego opakowania, pamiętaj o prawidłowym recyklingu wszystkich jego elementów.
- Upewnij się, że wszystkie części i komponenty są dołączone i są w dobrym stanie. Jeśli któregoś z nich brakuje lub jest w złym stanie, natychmiast skontaktuj się z oficjalnym Serwisem Pomocy Technicznej Cecotec.
- Za pomocą miękkiej, wilgotnej szmatki wyczyść kratkę (4), górną tackę (7) i tackę zbiorczą (2).

Ostrzeżenie

Podgrzanie produktu po raz pierwszy może spowodować dymienie z pozostałości produkcyjnych. Przed uruchomieniem produktu upewnij się, że grill i taca ociekowa są czyste i suche.

3. MONTAŻ PRODUKTU

Rys. 2

1. Produkt należy umieścić na płaskiej, stabilnej i suchej powierzchni.
2. Włóż tackę ociekową do głównego korpusu produktu.
3. Umieść element grzejny w tacce ociekowej.
4. Umieść grill na oporniku a tackę zbiorczą pozostaw na dowolnej wysokości.
5. Włóż tace boczne do przewodnic bocznych, jak pokazano na rysunku 3. Lekko dociśnij, aż będą dobrze ustawione.
6. Włóż śliniaki obwodowe do tylnych przewodnic, jak pokazano na rysunku 3. Naciśnij lekko, aby upewnić się, że są zabezpieczone.
7. Włóż jedną z nóżek do jednego z łączników i dociśnij do momentu jego prawidłowego zamocowania. Powtórz ten krok dla pozostałych 3 nóg. Rys. 4
8. Gdy wszystkie nóżki są prawidłowo osadzone w dolnej tacce, umieść produkt na górnych nóżkach, upewniając się, że są wyrównane z otworami na spodzie produktu, aby zapewnić stabilność produktu.
9. Włóż nóżki w otwory w górnej części dolnej tacy. Powtórz ten krok dla pozostałych 3 górnych nóg i upewnij się, że są prawidłowo osadzone. Rys. 5

4. FUNKCJONOWANIE

Po prawidłowym zmontowaniu produktu napełnij tackę zbiorczą wodą do oznaczenia „MAX”.

Ostrzeżenie

Upewnij się, że podczas korzystania z urządzenia zawsze napełniasz tacę ociekową, aby uniknąć pojawienia się płomieni spowodowanych tłuszczem w żywności.

Wybierz żądaną temperaturę

- Średnia lub niska temperatura do podgrzewania potraw.
- Wysoka temperatura do szybkiego gotowania lub opiekania.
- Kontrolka temperatury zapali się, gdy temperatura zostanie ustawiona, i zgaśnie, gdy produkt osiągnie ustawioną temperaturę.
- Umieść jedzenie bezpośrednio na grillu.

Ostrzeżenie

- Nie umieszczaj talerzy, tac ani folii aluminiowej bezpośrednio na grillu.
- Czas gotowania zależy od grubości i rodzaju potrawy.
- Podczas gotowania zaleca się odwracanie potrawy.
- Po zakończeniu gotowania pamiętaj, aby ustawić regulator temperatury w pozycji „0” i wyjąć wtyczkę z gniazdka.

5. CZYSZCZENIE I KONSERWACJA

- Przed czyszczeniem odłącz produkt i pozwól mu ostygnąć.
- Nie podnoś ani nie przenoś urządzenia, gdy jest gorące.
- Nie zanurzaj produktu w wodzie ani innym płynie.
- Nigdy nie używaj silnych detergentów, benzyny, proszków ściernych ani metalowych szczotek do czyszczenia jakiegokolwiek części produktu.
- Oczyszczaj produkt po każdym użyciu. Za pomocą miękkiej, wilgotnej szmatki wyczyść kratkę (4), górną tackę (7) i tackę zbiorczą (2).

6. ROZWIĄZYWANIE PROBLEMÓW

Opornik zawiera wyłącznik bezpieczeństwa, który zapobiega jego działaniu poza tacą do zbierania tłuszczu. Jeśli opornik nie uruchamia się, sprawdź połączenie i upewnij się, czy został prawidłowo zatoczony.

7. SPECYFIKACJA TECHNICZNA

Model: PerfectSteak 4250 Stand

Referencja produktu: 03049

Moc: 2200-2400 W

Napięcie: 220-240 V~

Frekwencja: 50/60 Hz

Specyfikacje techniczne mogą ulec zmianie bez wcześniejszego powiadomienia w celu poprawy jakości produktu.

Wyprodukowano w Chinach | Zaprojektowano w Hiszpanii

8. RECYKLING URZĄDZEŃ ELEKTRYCZNYCH I ELEKTRONICZNYCH



Ten symbol oznacza, że zgodnie z obowiązującymi przepisami produkt i/lub bateria muszą być utylizowane oddzielnie od odpadów domowych. Kiedy ten produkt osiągnie koniec okresu użytkowania, należy wyjąć baterie/akumulatory i przekazać go do punktu zbiórki wyznaczonego przez władze lokalne. Aby uzyskać szczegółowe informacje na temat najbardziej odpowiedniego sposobu utylizacji sprzętu gospodarstwa domowego i / lub odpowiednich baterii, konsument powinien skontaktować się z lokalnymi władzami. Postępowanie zgodnie z powyższymi wytycznymi pomoże chronić środowisko.

9. GWARANCJA I SERWIS TECHNICZNY

Cecotec odpowie użytkownikowi lub konsumentowi końcowemu za wszelkie niezgodności występujące w momencie dostawy produktu na warunkach i terminach określonych w obowiązujących przepisach.

Zaleca się, aby naprawy były przeprowadzane przez wyspecjalizowany personel.

Jeśli wykryjesz incydent z produktem lub masz jakiegokolwiek pytania, skontaktuj się z oficjalnym Serwisem Pomocy Technicznej Cecotec pod numerem telefonu +34 96 321 07 28.

10. COPYRIGHT

Prawa własności intelektualnej do tekstów tej instrukcji obsługi należą do CECOTEC INNOVACIONES, S.L. Wszelkie prawa zastrzeżone. Treść niniejszej publikacji nie może być w całości ani w części reprodukowana, przechowywana w systemie wyszukiwania, przekazywana lub rozpowszechniana w jakikolwiek sposób (elektroniczny, mechaniczny, fotokopiowany, nagrywany lub podobny) bez uprzedniej zgody CECOTEC INNOVACIONES, SL

1. ČÁSTI A SLOŽENÍ

Obr. 1

1. Základní tělo
2. Podložka na sběr tuku
3. Odpory
4. Rošt / gril
5. Boční zásobníky
6. Boční ochrana
7. Horní podložka
8. Horní nohy
9. Spodní podložka
10. Spojovací klouby
11. Dolní nohy
12. Opěrka nohou
13. Napájecí kabel
14. Světelný indikátor teploty
15. Selektor teploty

POZNÁMKA:

Grafika v této příručce je schematickým znázorněním a nemusí přesně odpovídat výrobku.

2. PŘED POUŽITÍM

- Tento spotřebič je zabalen v obalu, který jej chrání během přepravy. Tento spotřebič je zabalen v obalu, který jej chrání během přepravy. Originální krabici a další obalové položky můžete uschovat na bezpečném místě, abyste zabránili poškození zařízení v případě potřeby přepravy v budoucnu. Pokud chcete obaly vyhodit, ujistěte se, že se jich zbavíte správným způsobem.
- Ujistěte se, že všechny díly a součásti jsou zahrnuty a v dobrém stavu. Pokud některá chybí nebo není v dobrém stavu, okamžitě kontaktujte oficiální servisní službu Cecotec.
- Měkkým vlhkým hadříkem očistěte gril (4), horní plech (7) a odkapávací plech (2).

Upozornění

Při prvním zahřívání produktu může dojít ke vzniku kouře v důsledku zbytků z výroby. Před použitím výrobku se ujistěte, že gril a odkapávací miska jsou čisté a suché.

3. MONTÁŽ PRODUKTU

Obr. 2

1. Položte výrobek na rovný, stabilní a suchý povrch.
2. Vložte odkapávací misku do hlavního těla produktu.
3. Umístěte topný článek do odkapávací misky.
4. Umístěte gril na odpor a odkapávací misku a upravte ji na požadovanou velikost.
5. Vložte boční zásobníky do bočních vodítek, jak je znázorněno na obrázku 3. Lehce zatlačte, dokud nejsou dobře umístěny.
6. Vložte boční ochrannou do zadních vodítek, jak je znázorněno na obrázku 3. Lehce zatlačte, dokud nejsou dobře umístěny.
7. Zasuňte jednu z dolních noh do jednoho ze spojovacích kloubů a zatlačte, dokud nebude řádně zafixována. Tento krok opakujte pro zbývající 3 nohy. Obr. 4
8. Pokud jsou všechny nohy řádně usazeny ve spodním zásobníku, položte produkt na horní nohy a ujistěte se, že jsou zarovnané s otvory ve spodní části produktu, aby byla zajištěna stabilita produktu.
9. Vložte horní nohy do otvorů v horní části spodního zásobníku. Opakujte tento krok pro zbývající 3 horní nohy a ujistěte se, že jsou správně usazeny. Obr. 5

4. FUNGOVÁNÍ

Jakmile je výrobek správně smontován, naplňte odkapávací misku vodou až po značku „MAX“.

Upozornění

Během používání vždy naplňte zásobník na tuk vodou, abyste zabránili vzniku plamenů způsobených tukem z potravin.

Vyberte požadovanou teplotu na termostatu:

- Střední nebo nízká teplota pro ohřev jídla.
- Vysoká teplota pro rychlé vaření nebo grilování.
- Kontrolka teploty se rozsvítí, když je nastavena teplota, a zhasne, když produkt dosáhne přednastavené teploty.
- Umístěte jídlo přímo na gril.

Upozornění

- Nepokládejte talíře, tácy ani fólie přímo na gril.
- Doba vaření jídla se bude lišit v závislosti na tloušťce a druhu jídla.
- Během vaření se doporučuje jídlo otočit.
- Po dokončení vaření nezapomeňte otočit volič teploty na „0“ a odpojit napájecí kabel ze zásuvky.

5. ČIŠTĚNÍ A ÚDRŽBA

- Před zahájením čištění produkt odpojte a nechte jej vychladnout.
- Nezvedejte a nepřenášejte zařízení, když je horké.
- Neponořujte výrobek do vody nebo jiné kapaliny.
- K čištění jakékoli části výrobku nikdy nepoužívejte silné čisticí prostředky, benzín, abrazivní prášky nebo kovové kartáče.
- Po každém použití vyčistěte produkt. Měkkým vlhkým hadříkem očistěte gril (4), horní plech (7) a odkapávací plech (2).

6. ŘEŠENÍ PROBLÉMŮ

Odpor zahrnuje bezpečnostní spínač, který zabraňuje jeho činnosti pokud zásobník na zachycování tuku není uvnitř. Pokud se odpor nezapne, zkontrolujte připojení a ujistěte se, že je správně usazen v rámu.

7. TECHNICKÉ SPECIFIKACE

MODEL: PerfectSteak 4250 Stand

Reference produktu: 03049

Výkon: 2200-2400 W

Napětí: 220-240 V~

Frekvence: 50/60 Hz

Technické specifikace se mohou změnit bez předchozího upozornění za účelem zlepšení kvality produktu.

Vyrobena v Číně | Navrženo ve Španělsku

8. RECYKLACE ELEKTRICKÝCH A ELEKTRONICKÝCH ZAŘÍZENÍ



Tento symbol označuje, že v souladu s platnými předpisy musí být výrobek a/nebo baterie zlikvidovány odděleně od domovního odpadu. Po skončení životnosti tohoto výrobku byste měli baterie/akumulátory vyjmout a odnést na sběrné místo určené místními úřady. Podrobné informace o tom, jak správně likvidovat elektrická a elektronická zařízení a/nebo baterie, by měli spotřebitelé získat od místních úřadů. Dodržování výše uvedených pokynů pomůže chránit životní prostředí.

9. ZÁRUKA A TECHNICKÝ SERVIS

Společnost Cecotec odpovídá konečnému uživateli nebo spotřebiteli za jakýkoli nesoulad, který existuje v době dodání výrobku za podmínek a ve lhůtách stanovených platnými předpisy. Doporučuje se, aby opravy prováděl kvalifikovaný personál. Pokud zjistíte problém s výrobkem nebo máte jakékoli dotazy, obraťte se na oficiální technickou podporu společnosti Cecotec na čísle +34 96 321 07 28.

10. COPYRIGHT

Práva duševního vlastnictví k textům v této příručce patří společnosti CECOTEC INNOVACIONES, S.L. Všechna práva jsou vyhrazena. Obsah této publikace nesmí být vcelku ani po částech reprodukován, ukládán do vyhledávacího systému, přenášen nebo šířen jakýmkoli způsobem (elektronicky, mechanicky, fotokopírováním, nahráváním nebo podobně) bez předchozího souhlasu společnosti CECOTEC INNOVACIONES, S.L.

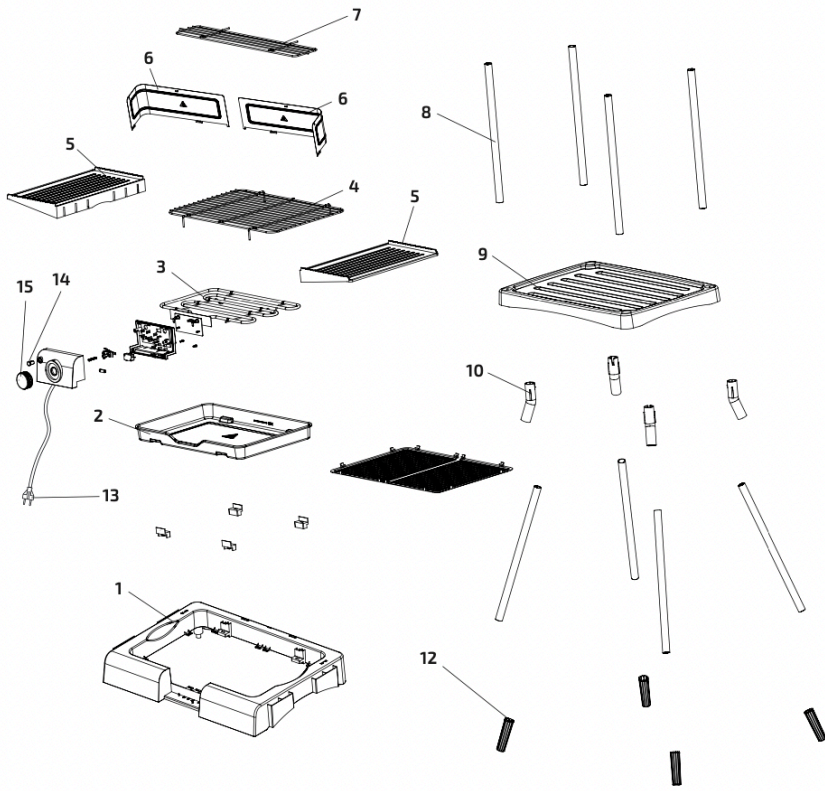

Fig./Img./Abb./Afb./ Rys. 1



Fig./Img./Abb./Afb./ Rys. 2

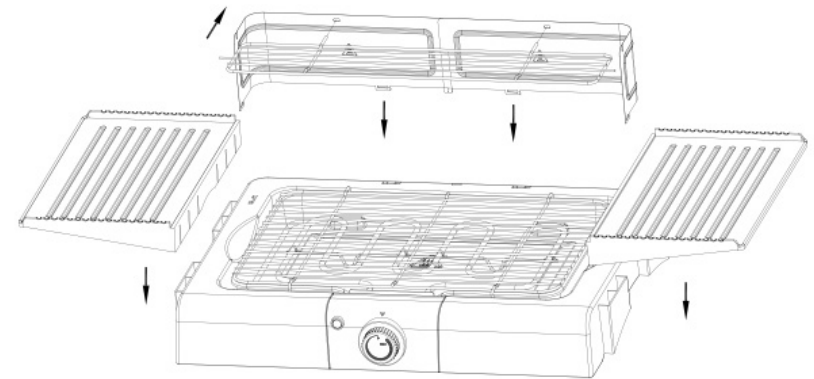

Fig./Img./Abb./Afb./ Rys. 3

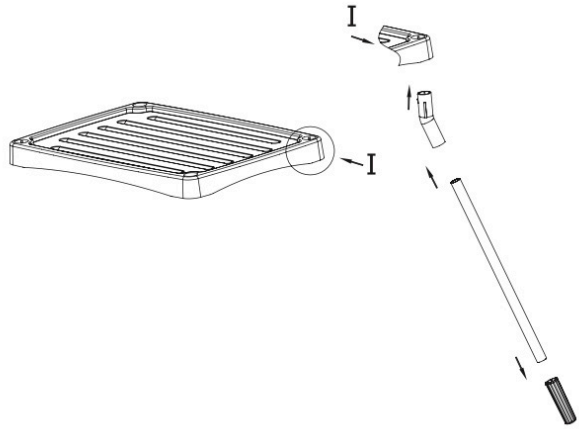

Fig./Img./Abb./Afb./ Rys. 4



Fig./Img./Abb./Afb./ Rys. 5

www.cecotec.es

Cecotec Innovaciones S. L.
C/de la Pinadeta s/n, 46930
Quart de Poblet, Valencia, Spain

EA03230228