



Características

Campana telescópica

- Frente inox
- Frente extraíble y sustituible
- Automática
- Mandos mecánicos
- 2 lámparas LED
- Dos velocidades + intensiva
- Filtros metálicos
- Un motor
- Válvula antirretorno
- Posibilidad de funcionamiento en recirculación (filtro CNL 1C)

Color	Ancho	Referencia	EAN 13
• Inox	70	113080010	8434778027785



Dibujo técnico

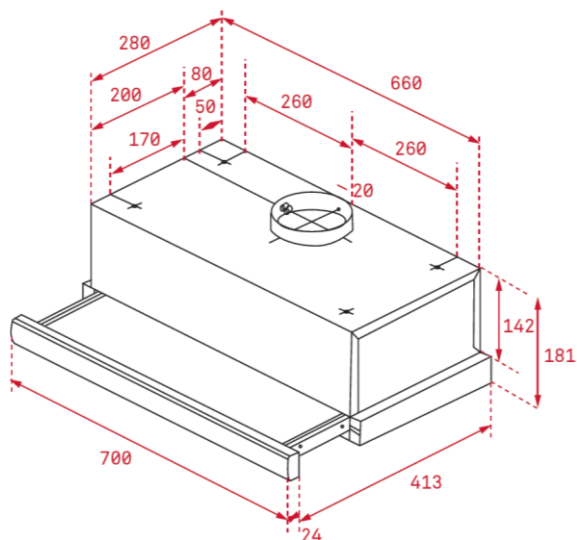

Datos técnicos

- Eficiencia energética C
- Flujo de aire (Qmin) m3/h (*) 170
- Flujo de aire (Qmax) m3/h (*) 360
- Flujo de aire (Qboost) m3/h (*) -
- Potencia sonora (LwA) velocidad Min dBA (*) 57
- Potencia sonora (LwA) velocidad Max dBA (*) 64
- Potencia sonora (LwA) velocidad Boost dBA (*) 69

(*) Reglamento Delegado (UE) n.º 65/2014 de la comisión de 1 de octubre de 2013.