



**TEKA**

## User Manual

TK5 1060 WH EU

TK5 1470 WH EU

TK5 1470 EU SILVER

TK5 1480 WH EU

**EN ES PT**

[www.teka.com](http://www.teka.com)

# CONTENTS

---

## SAFETY INSTRUCTIONS

- Safety Instructions ..... 2

## INSTALLATION

- Product Description ..... 9
- Installation ..... 10

## OPERATION

- Quick Start ..... 13
- Before Each Washing ..... 14
- Detergent Dispenser ..... 15
- Control Panel ..... 17
- Programmes.....18
- Option..... 26

## MAINTENANCE

- Cleaning and Care ..... 29
- Trouble Shooting ..... 32
- Technical Specifications ..... 33
- Product Fiche ..... 34

# SAFETY INSTRUCTIONS

---

## ■ Safety Instructions

Please read the following safety information thoroughly and follow it strictly to minimize the risk of fire or explosion, electric shock and to prevent property damage, personal injury or loss of life. Failing to follow these instructions shall void any warranty.

### Warning!

This combination of symbol and signal word indicates a potentially dangerous situation which may result in death or serious injuries unless it's avoided.

### Caution!

This combination of symbol and signal word indicates a potentially dangerous situation which may result in slight or minor injuries or damage to property and the environment.

### Note!

This combination of symbol and signal word indicates a potentially dangerous situation which may result in slight or minor injuries.

### Warning!

#### ELECTRIC SHOCK HAZARD

- If the supply cord is damaged, it must be replaced by the manufacturer, its service agent or similarly qualified persons in order to avoid a hazard.
  - If the machine is damaged, it must not be operated unless repaired by the manufacturer, its service agent or similarly qualified persons.
- Risk of electric shock!

# SAFETY INSTRUCTIONS

---

- The appliance can be used by children aged from 8 years and above and persons with reduced physical, sensory or mental capabilities or lack of experience and knowledge if they have been given supervision or instruction concerning use of the appliance in a safe way and understand the hazards involved. Children shall not play with the appliance. Cleaning and user maintenance shall not be made by children without supervision.
- Children should be supervised that they do not play with the appliance.
- Children 3 years and under shall be kept away from the appliance or continuously supervised.
- Animals and children may climb into the machine. Check the machine before every operation.
- Do not climb or sit on the appliance.

## INSTALLATION LOCATION AND SURROUNDING

- All washing and additional substances are to be kept in a safe place out of the reach of children.
- Do not install the machine on a carpet floor. The obstruction of the openings by a carpet can damage the machine.
- Keep the appliance clear from heating sources and direct sunlight to avoid plastic and rubber parts to corrode.
- Do not use the appliance in humid environments or rooms containing explosive or caustic gas. In case of water leakage or water splashes let the appliance dry in the open air.
- The appliance must not be installed behind a lockable door, a sliding door or a door with a hinge on the opposite side to that of the washing machine.

# SAFETY INSTRUCTIONS

---

- Do not operate the machine in rooms with a temperature of below 5°C. This can cause damages to parts of it. If it is unavoidable, make sure to drain the water completely from the appliance after every use (see „Maintenance - Cleaning of drain pump filter“) to avoid damages caused by frost.
- Never use flammable sprays or substances in the immediate proximity of the appliance.

## INSTALLATION

- Remove all packaging material and transport bolts before using the appliance. Otherwise, serious damage may result.
- This appliance is equipped with a single inlet valve and can be connected to the cold water supply only.
- Mains plug must be accessible after installation.
- Before washing clothes for the first time, the product shall be operated once throughout all the procedures without any clothes inside.
- Before using the washing machine, the product shall be calibrated.
- Do not put any excessively heavy objects on the appliance, like water containers or heating devices.
- The new hose-sets supplied with the appliance are to be used and that old hose-sets should not be reused.
- Max. Inlet water pressure 1 MPa. Min. inlet water pressure 0.05 MPa.

## ELECTRICAL CONNECTION

- Make sure the supply cable is not trapped by the machine, it can get damaged.
- Connect the product to a grounded outlet protected by a fuse complying with the values in the “ Technical specifications “ table. The grounding installation has to be made by a qualified electrician. Ensure that the machine is installed in accordance with the local regulations.

# SAFETY INSTRUCTIONS

---

•Water and electrical connections must be carried out by a qualified technician in accordance with the manufacturer's instructions and local safety regulations.

## Warning!

- Don't use multiple plugs or extension cords.
- The appliance must not have an external switching device such as a timer or connected to a circuit that is regularly switched on and off.
- Do not pull the plug out of the mains outlet if there is flammable gas around.
- Never pull out power plug with wet hands.
- Always pull at the plug, not at the cable.
- Always unplug the appliance if it is not being used.

## WATER CONNECTIONS

- Check the connections of the water inlet tubes, the water tap and the outlet hose for possible problems due to changes of water pressure. If the connections loosen or leak close the water tap and get it repaired. Do not use the appliance before the pipes and hoses are installed properly by qualified persons.
- Glass door may become very hot during the operation. Keep children and pets far away from the machine while it is operating.
- The water inlet and outlet hoses have to be safely installed and remain undamaged. Otherwise, water leakage can occur.
- Do not remove the drain pump filter while there is still water in the appliance. Big quantities of water can leak out, and there is a risk of scalding due to hot water.

# SAFETY INSTRUCTIONS

---

## OPERATION AND MAINTENANCE

- Never use any flammable, explosive or toxic solvents. Do not use gasoline and alcohol etc. as detergents. Only select detergents that are suitable for machine washing.
- Make sure that all pockets are emptied. Sharp and rigid items such as coins, brooches, nails, screws, stones etc. may cause serious damages to this machine.
- Remove all objects from pockets such as lighters and matches before use the appliance.
- Thoroughly rinse items that have been washed by hand.
- Items that have been soiled with substances such as cooking oil, acetone, alcohol, petrol, kerosene, spot removers, turpentine, wax and wax removers should be washed in hot with an extra amount of detergent before being dried in the appliance.
- Items containing foam rubber (latex foam), shower caps, water proof textiles, rubber backed articles and clothes or pillows fitted with foam rubber pads should not be dried in the machine
- Fabric softeners or similar products should be used as recommended in their instructions.
- Never try to open the door forcefully. The door will unlock shortly after the end of a cycle.
- Please do not close the door with excessive force. If it is found difficult to close the door, please check if the clothes are properly inserted and distributed.

# SAFETY INSTRUCTIONS

---

- Always unplug the appliance and close the water tap before cleaning and maintenance and after each use.
- Never pour water over the appliance for cleaning purpose. Risk of electric shock!
- Repairs shall only be carried out by the manufacturer, its service agent or similarly qualified persons in order to avoid a hazard. The producer will not be responsible for damages caused by the intervention of not authorized persons.

## TRANSPORT

- Before Transport:
  - Bolts shall be reinstalled to the machine by a specialized person
  - Accumulated water shall be drained out of the machine
- This appliance is heavy. Transport with care. Never hold any protruding part of the machine when lifting. The machine door cannot be used as a handle.

## INTENDED USE

The product is intended only for home use and for textiles in household amounts suitable for machine washing and drying. This appliance is for indoor use only and not intended for built in use. Only use according to these instructions. The appliance is not intended for commercial use.

Any other use is considered as improper use. The producer is not responsible for any damage or injuries that may result of it.

- This appliance is intended to be used in household and similar applications such as:
  - Staff kitchen areas in shops, offices and other working environments;
  - Farm houses;
  - By clients in hotels, motels and other residential type environments;
  - Bed and breakfast type environments;
  - Areas for communal use in blocks of flats or in launderettes.

# SAFETY INSTRUCTIONS

---

## Packaging/Old appliance



This marking indicates that this product should not be disposed with other household wastes throughout the EU. To prevent possible harm to the environment or human health from uncontrolled waste disposal, recycle it responsibly to promote the sustainable reuse of material resources. To return your used device, please use the collection systems or contact the retailer where the product was purchased. They return and can take this product for environmental safe recycling.

# INSTALLATION

## ■ Product Description

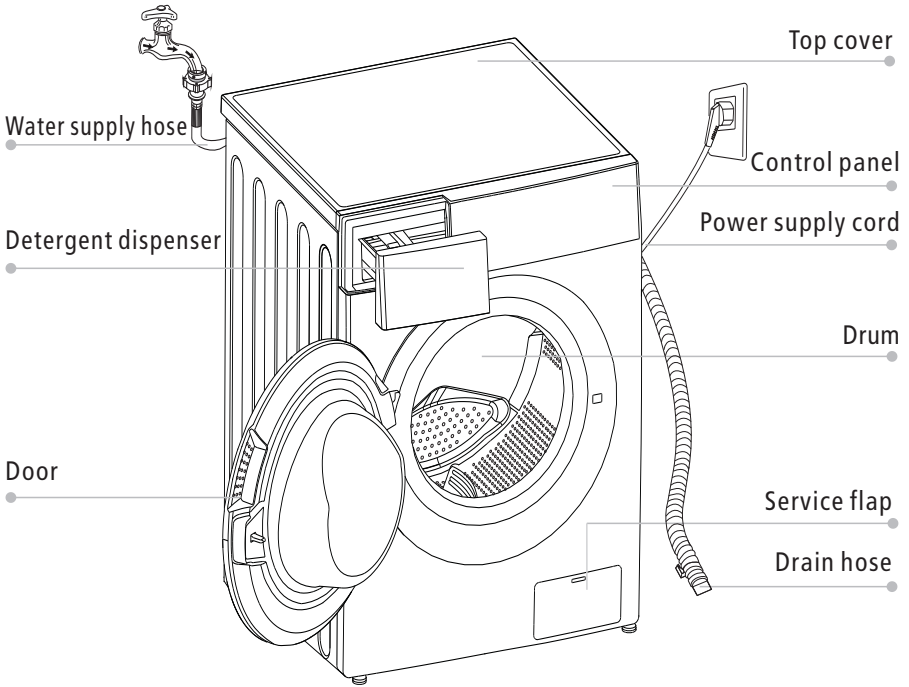

### Note!

- The product picture is for illustration only, please refer to real product as reference.

## Accessories

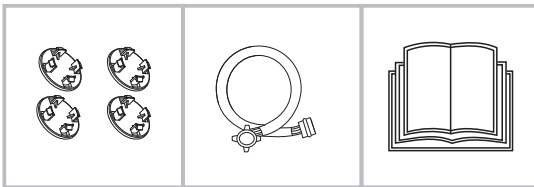

4 x Cover caps

1 x Supply hose  
cold water

1 x Owner's manual

# INSTALLATION

## ■ Installation

### Installation area

#### ⚠ Warning!

- Stability is important to prevent the product from wandering! Make sure the machine is standing leveled and stable.
- Make sure that the product does not stand onto the power cord.
- Make sure to maintain the minimum distances from the walls as shown in the picture

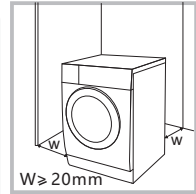

Before installing the machine, the location characterized as follows shall be selected:

1. Rigid, dry, and level surface
2. Avoid direct sunlight
3. Sufficient ventilation
4. Room temperature is above 0°C
5. Keep far away from the heat sources such as coal or gas burning appliances.

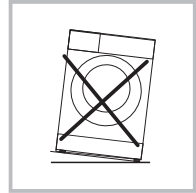

### Unpacking the washing machine

#### ⚠ Warning!

- Packaging material (e.g. Films, Styrofoam) can be dangerous for children.
- There is a risk of suffocation ! Keep all packaging well away from children.

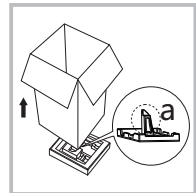

1. Remove the cardboard box and styrofoam packing.
2. Lift the washing machine and remove the base packaging. Make sure the small triangle foam (a) is removed with the bottom packaging together. If not, lay the unit down on the side surface and remove it manually.
3. Remove the tape securing the power supply cord and drain hose.
4. Remove the inlet hose from the drum.

# INSTALLATION

## Remove transport bolts

### ⚠ Warning!

- You must remove the transport bolts from the backside before using the product.



Loosen the 4 transport bolts with a spanner.

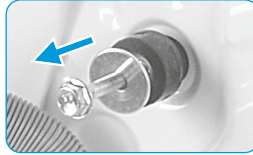

Remove the bolts including the rubber parts and keep them for future use.

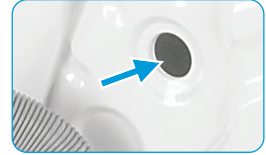

Close the holes using the cover caps.

## Levelling the washing machine

### ⚠ Warning!

- The lock nuts on all four feet must be screwed tightly against the housing.

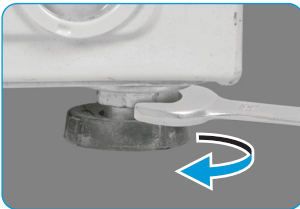

1. Loosen the lock nut.
2. Turn the foot until it reaches the floor.
3. Adjust the legs and lock the nuts with a spanner. Make sure the machine is level and steady.

## Connect the water supply hose

### ⚠ Warning!

To prevent leakage or water damage, follow the instructions in this chapter

- Do not kink, crush or modify water inlet hose.



Connect the water supply hose to the water inlet valve and a water tap with cold water as indicated.



### 🔧 Note!

- Connect manually, do not use tools. Check if the connections are tight.

# INSTALLATION

---

## Drain Hose

### ⚠ Warning!

- Do not kink or protract the drain hose.
- Position drain hose properly ,otherwise damage might result of water leakage.

There are two ways to place the end of drain hose:

1.Put it into the water trough.

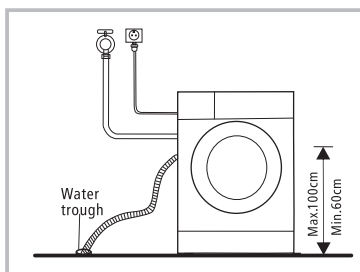

2.Connect it to the branch drain pipe of the trough.

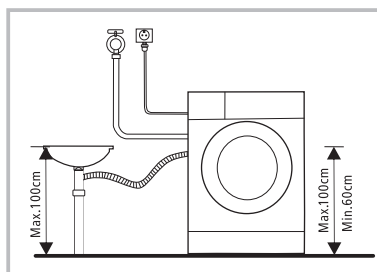

# OPERATION

## ■ Quick Start

### ⚠ Caution!

- Before washing, please make sure the washing machine is installed properly.
- Your appliance was thoroughly checked before it left the factory. To remove any residual water and to neutralize potential odors, it's recommended to clean your appliance before first use. For this reason, start the Cotton program at 90°C without laundry and detergent.

## 1. Before Washing

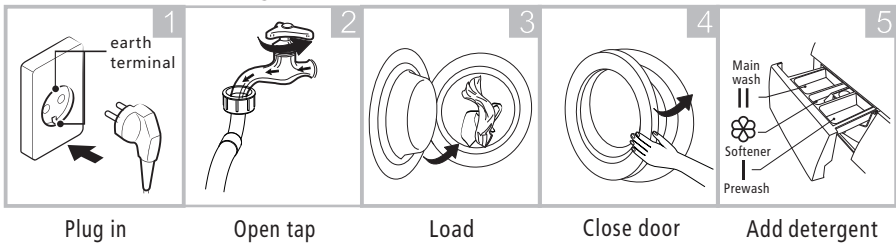

### 📌 Note!

- Detergent need to be added in compartment I if the pre-wash function is selected.

## 2. Washing

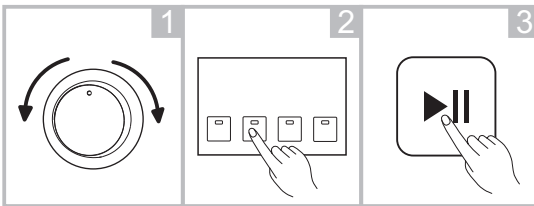

Select Programme

Select function or  
default

Start up

## 3. After Washing

The door lock and the [Start / Pause] lights flash with the buzzer beeping or two small points flash on the digital screen.

# OPERATION

## ■ Before Each Washing

- The ambient temperature of the washing machine should be 5-40°C. If used under 0°C, the inlet valve and draining system may be damaged. If the machine is installed under freezing conditions, it should be transferred to normal ambient temperature to ensure the water supply hose and drain hose can unfreeze before use.
- Please check your laundry care labels and the detergent use instructions before wash. Use non-foaming or less-foaming detergent suitable for machine washing properly.

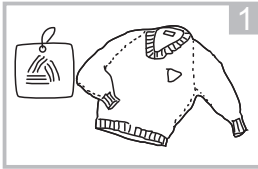

Check the care label

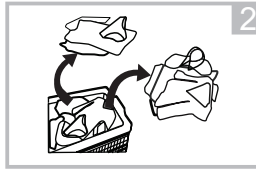

Sort laundry according to color and textile type



Take all items out of the pockets

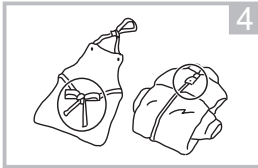

Tie together long textile strips and belts, close zips and button

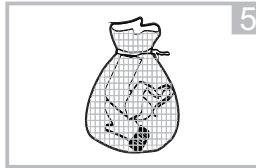

Put small items into a laundry bag

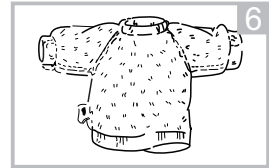

Turn easy-pilling and long-pile fabric inside out

### ⚠ Warning!

- Do not wash or dry articles that have been cleaned in, washed in, soaked in, or dabbed with combustible or explosive substances like wax, oil, paint, gasoline, alcohol, kerosene, and other flammable materials.
- Washing single clothes items may easily create big eccentricity and cause alarm due to unbalance. Therefore it is suggested to add one or two more laundry items to the wash so that spin can be done smoothly.

# OPERATION

## ■ Detergent Dispenser

- I Pre wash
- II Main wash
- ☼ Softener
- ⊖ Release button to pull out the dispenser

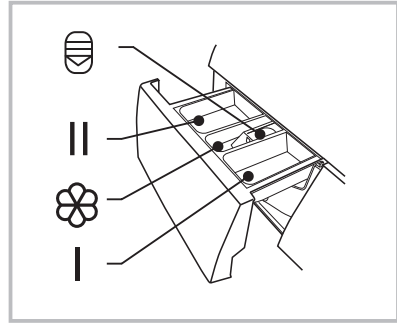

### ⚠ Caution!

- Detergent only need to be added in "compartment I "after selecting pre-wash function.

Programme	I	II	☼	Programme	I	II	☼
Cotton	○	●	○	Bulky/Bedlinen	○	●	○
Synthetic	○	●	○	Baby Care	○	●	○
Mix	○	●	○	Wool		●	○
Jeans	○	●	○	Sport Wear	○	●	○
Spin Only				Rapid 45'	○	●	○
Rinse & Spin			○	Quick 15'		●	○
ECO 40-60		●	○	Intensive		●	○
20°C		●	○				

● Means must      ○ Means optional

# OPERATION

---

## Detergent Recommendation

Recommended washing detergent	Wash cycles	Washing temp.	Type of laundry and textile
Heavy-duty detergent with bleaching agents and optical brighteners	Cotton, ECO 40-60	40/60	White laundry made from boil-proof cotton or linen
Colour detergent without bleaching agent and optical brighteners	Cotton	20/40	Coloured laundry made from cotton or linen
Color or mild detergent without optical brighteners	Cotton, Synthetic	20/40	Coloured laundry made from easy care fibres or synthetic materials
Mild washing detergent	Synthetic	20	Delicate textiles, silk, viscose
Special wool detergent	Wool	20/40	Wool

### Note!

- Agglomerating or ropy detergent or additive can be diluted in some water before pouring it into the detergent dispenser, to avoid its inlet to get blocked and thus cause a water overflow.
- Please choose the suitable type of detergent to get a maximum of washing performance and a minimum of water and energy consumption
- To achieve the best cleaning result a proper detergent dosing is important.
- Use a reduced detergent amount if the drum is not filled completely.
- Always adjust the amount of detergent to the water hardness, if your tap water is soft, use less detergent.
- Dose according to how dirty your laundry is, less dirty clothes require less detergent.
- Highly concentrated (compact detergent) requires particularly accurate dosing.

Following symptoms are a sign of detergent overdosing:

- heavy foam formation
- poor washing and rinsing result

Following symptoms are a sign of detergent underdosing:

- laundry turns grey
- built-up of limescale deposits on the drum, the heating element and/or the laundry

# OPERATION

## Control Panel

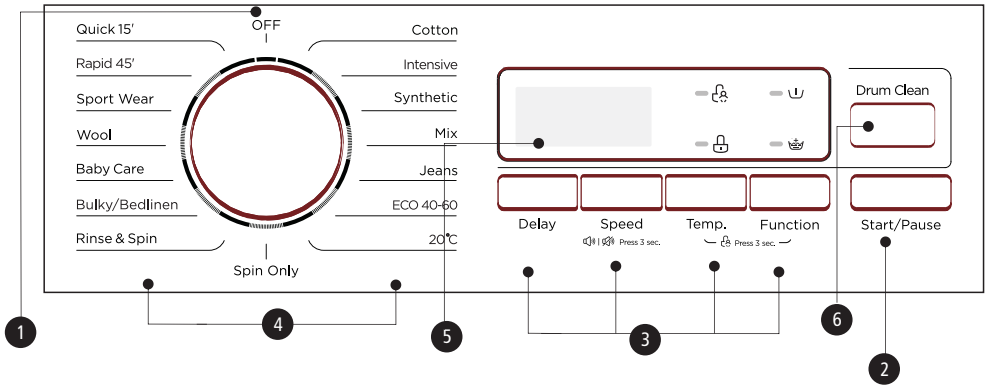

### Note!

- The chart is for reference only, Please refer to real product as standard.

#### 1 Off

Product is switched off.

#### 2 Start/Pause

Press the button to start or pause the washing cycle.

#### 3 Option

This allows you to select an additional function and will light when selected.

#### 4 Programmes

Available according to the laundry type.

#### 5 Display

The display shows the settings, estimated time remaining, options, and status messages for your washer. The display will remain on through the cycle.

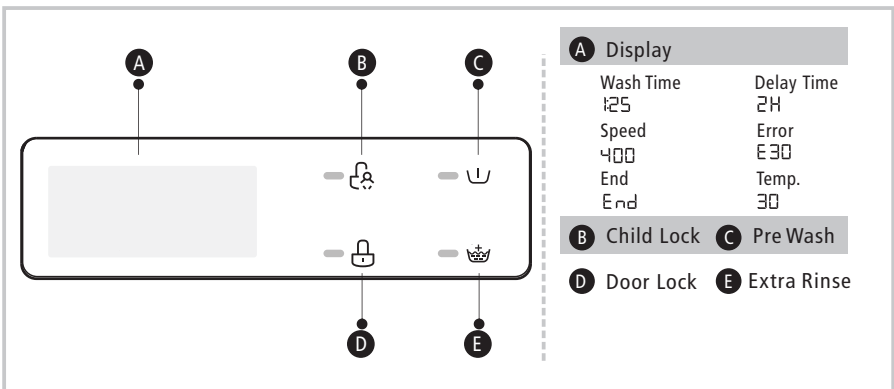

# OPERATIONS

## ■ Programmes

Model:TK5 1060 WH EU

Programme	Load(kg)	Display Time
	6.0	6.0
Cotton	6.0	2:40
Intensive	6.0	3:48
Synthetic	3.0	2:20
Mix	6.0	1:20
Jeans	6.0	1:45
ECO 40-60	6.0	3:16
20°C	3.0	1:01
Spin Only	6.0	0:12
Rinse & Spin	6.0	0:20
Bulky/Bedlinen	3.0	1:48
Baby Care	6.0	1:43
Wool	2.0	1:07
Sport Wear	3.0	0:45
Rapid 45'	2.0	0:45
Quick 15'	2.0	0:15



### Note!

- The parameters in this table are only for user's reference. The actual parameters maybe different with the parameters in above mentioned table.

# OPERATION

## ■ Programmes

TK5 1060 WH EU							
Cycle	Nominal capacity in kg	Temperature Setting	Cycle duration in hours and minutes	Energy consumption in kWh/operalling cycle	Water consumption in liter//operalling cycle	Highest temperature ature °C	residual moisure in % /spin speed
Quick 15	2.0	Cold	0:15	0.035	31	Cold	70%/800
20°C	3.0	20	1:01	0.207	38	20	65%/1000
Intensive	6.0	40	3:48	1.029	58	40	70%/800
Mix	6.0	40	1:20	0.684	58	40	65%/1000
Cotton(60°C)	6.0	60	2:45	1.28	58	60	70%/800
ECO40-60	6.0	-	3:18	1.000	50.0	41	62%/1000
	3.0	-	2:36	0.650	39.0	33	62%/1000
	1.5	-	2:36	0.360	36.0	20	62%/1000

- The above data is for reference only, and the data may change due to different actual use conditions.
- The valves given for programmes other than the ECO 40-60 programme are indicative only.
- Concerning to EN 60456:2016 With (EU)No.1061/2010,  
The EU energy efficiency class is: A+  
Energy test program: Intensive; Speed: The highest speed; Temp.: 60/40°C ; Other as the default.  
Half load for 6.0kg machine: 3.0kg.
- Concerning to EN 60456:2016/prA2019 With (EU)2019/2014, (EU)2019/2023,  
The EU energy efficiency class is: E  
Energy test program: ECO 40-60. Other as the default.  
Half load for 6.0kg machine: 3.0kg.  
Quarter load for 6.0kg machine: 1.5kg.

# OPERATIONS

## ■ Programmes

Model:TK5 1470 WH EU / TK5 1470 EU SILVER

Programme	Load(kg)	Display Time
	7.0	7.0
Cotton	7.0	2:40
Intensive	7.0	3:48
Synthetic	3.5	2:20
Mix	7.0	1:20
Jeans	7.0	1:45
ECO 40-60	7.0	3:23
20°C	3.5	1:01
Spin Only	7.0	0:12
Rinse & Spin	7.0	0:20
Bulky/Bedlinen	3.5	1:48
Baby Care	7.0	1:43
Wool	2.0	1:07
Sport Wear	3.5	0:45
Rapid 45'	2.0	0:45
Quick 15'	2.0	0:15



### Note!

- The parameters in this table are only for user's reference. The actual parameters maybe different with the parameters in above mentioned table.

# OPERATION

## ■ Programmes

TK5 1470 WH EU / TK5 1470 EU SILVER							
Cycle	Nominal capacity in kg	Temperature setting	Cycle duration in hours and minutes	Energy consumption in kWh/operalling cycle	Water consumption in liter/operalling cycle	Highest temperature ature °C <sup>(1)</sup>	residual moisiture in % /spin speed <sup>(2)</sup>
Cotton	7.0	60	2:45	1.385	65	60	70%/800
Mix	7.0	40	1:20	0.7	60	40	70%/1000
20°C	3.5	20	1:01	0.2	55	20	65%/1000
Intensive	7.0	40	3:48	1.000	65	40	70%/800
Quick 15'	2.0	Cold	0:15	0.05	39	Cold	75%/800
ECO 40-60 <sup>(3)</sup>	7.0	--	3:28	1.074	55.5	39	53%/1400
	3.5	--	2:42	0.700	42	35	53%/1400
	2.0	--	2:42	0.460	34.6	24	53%/1400

- The above data is for reference only, and the data may change due to different actual use conditions.
- The valves given for programmes other than the ECO 40-60 programme are indicative only.
- Concerning to EN 60456:2016 With (EU)No.1061/2010,  
The EU energy efficiency class is: A+++  
Energy test program: Intensive; Speed: The highest speed; Temp.: 60/40°C ; Other as the default.  
Half load for 7.0kg machine: 3.5kg.
- Concerning to EN 60456:2016/prA2019 With (EU)2019/2014, (EU)2019/2023,  
The EU energy efficiency class is: E  
Energy test program: ECO 40-60. Other as the default.  
Half load for 7.0kg machine: 3.5kg.  
Quarter load for 7.0kg machine: 2.0kg.

# OPERATION

## ■ Programmes

Model: TK5 1480 WH EU

Programme	Load(kg)	Display Time
	8.0	8.0
Cotton	8.0	2:40
Intensive	8.0	3:48
Synthetic	4.0	2:20
Mix	8.0	1:20
Jeans	8.0	1:45
EC0 40-60	8.0	3:29
20°C	4.0	1:01
Spin Only	8.0	0:12
Rinse & Spin	8.0	0:20
Bulky/Bedlinen	4.0	1:48
Baby Care	8.0	1:43
Wool	2.0	1:07
Sport Wear	4.0	0:45
Rapid 45'	2.0	0:45
Quick 15'	2.0	0:15



### Note!

- The parameters in this table are only for user's reference. The actual parameters maybe different with the parameters in above mentioned table.

# OPERATION

## ■ Programmes

TK5 1480 WH EU							
Cycle	Nominal capacity in kg	Temperature setting	Cycle duration in h:min	Energy consumption in kWh/cycle	Water consumption in L/cycle	Highest washing temperature °C <sup>1)</sup>	Residual moisture in % / Spin speed in rpm <sup>2)</sup>
20°C	4.0	20	1:01	0.218	47	20	65%/1000
Cotton	8.0	60	2:45	1.491	71	60	70%/800
Mix	8.0	40	1:20	0.801	71	40	65%/1000
Quick 15'	2.0	Cold	0:15	0.035	34	Cold	75%/800
Intensive	8.0	40	3:48	1.146	71	60	70%/800
ECO 40-60 <sup>3)</sup>	8.0	-	3:38	1.210	60	38	53% / 1400
	4.0	-	2:48	0.780	48	33	53% / 1400
	2.0	-	2:48	0.450	36	25	53% / 1400

- The above data is for reference only, and the data may change due to different actual use conditions.
- The values given for programmes other than the ECO 40-60 programme are indicative only.
- Concerning to EN 60456:2016 With (EU)No.1061/2010, The EU energy efficiency class is: A+++  
Energy test program: Intensive; Speed: The highest speed; Temp.: 60/40°C ; Other as the default.  
Half load for 8.0kg machine: 4.0kg.
- Concerning to EN 60456:2016/prA2019 With (EU)2019/2014, (EU)2019/2023, The EU energy efficiency class is: E  
Energy test program: ECO 40-60. Other as the default.  
Half load for 8.0kg machine: 4.0kg.  
Quarter load for 8.0kg machine: 2.0kg.

# OPERATION

---

## ■ Programmes

Programmes are available according to the laundry type.

Programmes	
Cotton	Hard-wearing textiles, heat-resistant textiles made of cotton or linen.
Synthetic	Wash synthetic articles, for example: shirts, coats, blending. While washing the knitting textiles, detergent quantity shall be reduced due to its loose string construction and easily forming bubbles.
Baby Care	Washing the baby's clothes, it can make the baby's wear cleaner and make the rinse performance better to protect the baby skin.
Rapid 45'	Washing few and not very dirty clothes quickly.
Mix	Mixed load consisting of textiles made of cotton and synthetics.
Jeans	Specially for jeans.
20°C	Washing brightly colored clothes, it can protect the colors better .
Quick 15'	Extra short programme approx, suitable for lightly soiled washing as a small amounts of laundry.
Wool	Hand or machine-washable wool or richwool textiles. Especially gentle wash programme to prevent shrinkage, longer programme pauses (textiles rest in wash liquor).
Spin Only	Extra spin with selectable spin speed.
Rinse&Spin	Extra rinse with spin.
Sport Wear	Washing the activewear.
Bulky/Bedlinen	This program is specially designed for washing Bulky/Bedlinen.
Intensive	To increase the washing effects, washing time is increased.
ECO 40-60	Default 40°C, not selectable, suitable for laundry washing at about 40°C-60°C.

---

# OPERATION

---

- 1) The highest temperature reached by the laundry in the wash cycle for at least 5 minutes.
- 2) Residual moisture after the wash cycle in water content percent and the spin speed at which this was achieved.
- 3) The ECO 40-60 programme is able to clean normally soiled cotton laundry declared to be washable at 40°C or 60°C, together in the same cycle. This programme is used to assess the compliance with the regulation (EU) 2019/2023.

The most efficient programmes in terms of energy consumption are generally those that perform at lower temperatures and longer duration.

Loading the household washing machine up to the capacity indicated for the respective programmes will contribute to energy and water savings.



















Noise and remaining moisture content are influenced by the spinning speed: the higher the spinning speed in the spinning phase, the higher the noise and the lower the remaining moisture content.

## Caution!

- If there is any break in the power supply while the machine is operating, a special memory stores the selected programme. The machine will continue the programme when the power supply is re-established.

# OPERATION

## ■ Option

Cycle	Default Temp.(°C)	Default spin speed in rpm			Additional functions
Wash cycles		1000	1200	1400	
Cotton	40	800	800	800	Delay,  , 
Intensive	40	800	800	800	Delay,
Synthetic	40	800	800	800	Delay,  , 
Mix	40	1000	1000	1000	Delay,  , 
Jeans	60	1000	1000	1000	Delay,  , 
ECO 40-60	--	--	--	--	Delay,
20°C	20	1000	1000	1000	Delay, 
Spin Only	--	800	1000	1000	Delay,
Rinse & Spin	--	1000	1000	1000	Delay, 
Bulky/Bedlinen	40	1000	1000	1000	Delay,  , 
Baby Care	60	1000	1000	1000	Delay,  , 
Wool	40	600	600	600	Delay, 
Sport Wear	20	800	800	800	Delay,  , 
Rapid 45'	40	800	800	800	Delay,  , 
Quick 15'	Cold	800	800	800	Delay,

### Note!

- For the maximum spin speed, program time, and other details of the ECO 40-60 program, please refer to the content on the Product Fiche page.
- The table shows which cycle offers which options for adjustment. If an adjustment is not possible for a cycle.

# OPERATION

---

Delay

## Delay

Set the Delay function:

1. Select a programme; 2. Press the Delay button to choose the time (the delaying time is 0-24 H.);
3. Press [Start/Pause] to commence the delay operation



Choose the Programme

Setting time

Start

Cancel the Delay function:

Press the [Delay] button until the display be 0H. It should be pressed before starting the programme. If the programme already started, should switch off programme to reset a new one.

## ⚠ Caution!

- If there is any break in the power supply while the machine is operating, a special memory stores the selected programme and when the power is restarted, the program will continue.

Extra Rinse

The laundry will undergo extra rinse once after you select it.

Pre Wash

The Prewash function can get an extra wash before main wash, it is suitable for washing the dust rises to surface of the clothes; You need to put detergent into the Case (I) when select it.

Temp.

## Temp.

Press the button to regulate the temperature (Cold, 20°C, 40°C, 60°C, 90°C)

Speed

## Speed

Press the button to change the speed.

1000: 0-400-600-800-1000

1200: 0-400-600-800-1000-1200

1400: 0-400-600-800-1000-1200-1400

Drum Clean

## Drum Clean

After the machine runs to the set counting period (counting cycle is 25 times), Drum Clean lamp flashes at the end of the last program, reminding the user to run the program;

Release condition:

1. Press and hold the Drum Clean button for 3s, Drum cleaner indicator remind will be cancel and the washing cycles will be recount for another 25 cycles.
2. The counted cycles will be recounted when drum clean program is finished.

# OPERATION

---



## Child Lock

To avoid mis operation by children.



Choose the Programme



Start



Press [Temp.] and [Function]  
3 sec. till buzzer beep.

## ⚠ Caution!

When child lock is activated and program starts, child lock indicator will switch on, "CL" and remaining time on the display are alternately displayed.

Press the other buttons will make child lock indicator flash. When program finishes, "CL" and "END" will alternate on the display.

- only press and hold the two button can release child lock, even power off, switch off and program end
- The "Child Lock" will lock all buttons except Power button and Child Lock button
- please release child lock before selecting program and starting washing.



## Mute the buzzer



Choose the Programme



Press the [Speed]button for 3sec.,  
the buzzer is mute.

To act the buzzer function, press the button again for 3 seconds. The setting will be kept until the next reset.

## ⚠ Caution!

- After Muting the buzzer function, the sounds will not be activated any more.

# MAINTENANCE

---

## ■ Cleaning and Care

### ⚠ Warning!

- Always unplug the appliance and close the water tap before cleaning and maintenance.

### Cleaning the Cabinet

Proper maintenance on the washing machine can extend its working life. The surface can be cleaned with diluted non-abrasive neutral detergents when necessary. If there is any water overflow, use a cloth to wipe it off immediately. Never use sharp items to clean the appliance.

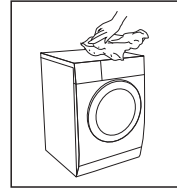

### ⚠ Caution!

- Never use abrasive or caustic agents, formic acids or its diluted solvents or similar substances, like alcohol or chemical products.

### Cleaning the Drum

Any rust stains left inside the drum by metal articles must be removed immediately using chlorine-free detergents. Never use steel wool for cleaning the drum!

### 📌 Note!

- Keep any laundry away from the machine while cleaning the drum.

### Cleaning the Door Seal and Glass

Wipe the glass and seal after each wash to remove lint and stains. If lint builds up it can cause leakages.

Remove any coins, buttons and other objects from the seal after each wash.

Clean the Door Seal and Glass every month to ensure the normal operation of the appliance.

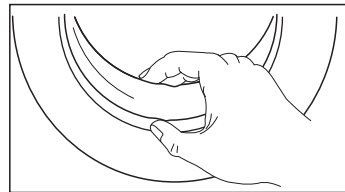

# MAINTENANCE

## Cleaning the Inlet Filter

### Note!

- Diminishing water flow is a sign that the filter need to be cleaned.

1. Close the tap and remove the water supply hose from it.
2. Clean the filter with a brush.
3. Unscrew the water supply hose from the backside of the machine. Pull out the filter with long nose pliers.
4. Use a brush to clean the filter.
5. Reinstall the filter to the water inlet and reconnect the water supply hose.
6. Clean the Inlet filter every 3 months to ensure the normal operation of the appliance.

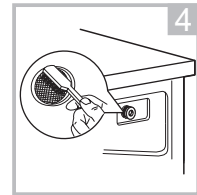
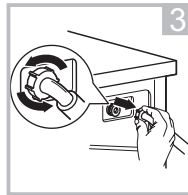
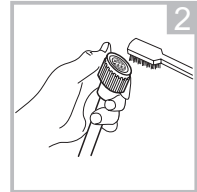
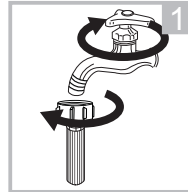

## Clean The Detergent Dispenser

1. Press down the release [  ] on the softener cover and pull the dispenser drawer out of the recess. Clean the inside of the recess with a brush.
2. Lift the softener cover off the dispenser drawer and wash both items with water.
3. Restore the softener cover and push the drawer back into the recess.

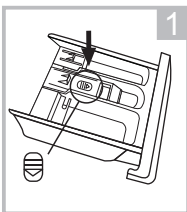

Press the release and remove the dispenser drawer

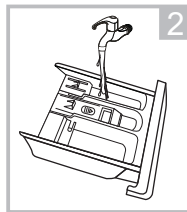

Clean the dispenser drawer and the softener cover under water

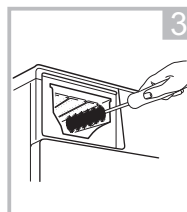

Clean the recess with an soft brush

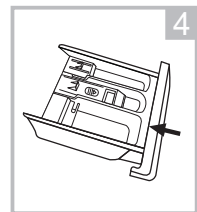

Insert the dispenser drawer

### Note!

- Do not use abrasive or caustic agents to clean plastic parts.
- Clean the detergent dispenser every 3 months to ensure the normal operation of the appliance.

# MAINTENANCE

## Cleaning the Drain Pump Filter

### ⚠ Warning!

- Make sure that the machine has finished the washing cycle and is empty. Switch it off and unplug it before cleaning the drain pump filter.
- Be careful of hot water. Allow the water to cool down. Risk of scalding!
- Clean the filter periodically every 3 months to ensure the normal operation of the appliance.

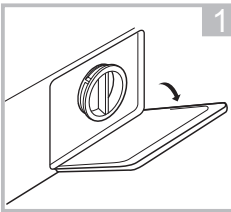

Open the lower cover cap

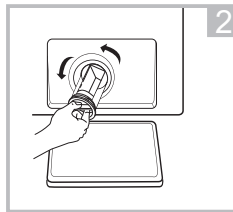

Open the filter by turning to the counter clockwise

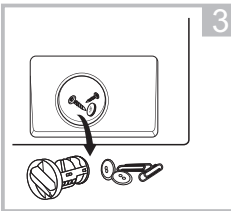

Remove extraneous matter

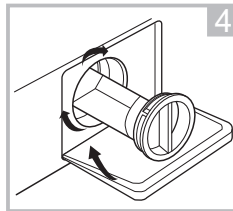

Close the lower cover cap

### ⚠ Caution!

- When the appliance is in use and depending on the programme selected there can be hot water in the pump. Never remove the pump cover during a wash cycle, always wait until the appliance has finished the cycle, and is empty. When replacing the cover, ensure it is securely re-tightened.

# MAINTENANCE

---

## ■ Trouble Shooting

Whenever there is a problem with the appliance, check if you can solve it following the tables below. If the problem persists, please contact the customer service.

Description	Possible cause	Solution
Appliance does not start	Door is not closed properly. Clothes are stuck.	Close the door properly and restart. Check the laundry.
Door can't be opened	Safety protection is activated.	Disconnect the power and restart.
Water leakage	Connections are not tight enough.	Check and fasten the water inlet pipe. Check and clean the outlet hose.
Detergent residues in the detergent dispenser	Detergent is damp and/or clotted.	Clean and wipe the detergent dispenser dry.
Indicator or display does not work	PC board or harness have connection problems.	Switch off the power and check if the mains plug is connected properly.
Abnormal noise	Fixing bolts still in place. Floor is not solid or level.	Check if the fixing bolts have been removed Make sure the appliance is installed on a solid and level floor.

## Error Codes

Description	Possible cause	Solution
<b>E30</b>	Door is not closed properly	Close the door properly and restart.
<b>E10</b>	Water injecting problem during wash cycle.	Check if the water pressure is high enough. Straighten the water pipe. Clean the inlet valve filter.
<b>E21</b>	Overtime water draining	Check the drain hose for blockage.
<b>E12</b>	Water overflow	Restart the appliance.
<b>EXX</b>	Others	Restart the appliance. If problem persists, please contact the customer service.

---

# MAINTENANCE

## Customer service

Spare part for your appliance are available for a minimum of 10 years.

In case of questions please contact our customer service at:

### Warning!

Risk of electric shock

- Never try repair an appliance which is defective or presumed to be defective. You may put your own and future users' lives in danger. Only authorised specialists are allowed to carry out this repair work.
- Improper repair will void the warranty and subsequent damages can't be recognized!

## Transport

### IMPORTANT STEPS WHEN MOVING THE APPLIANCE

- Unplug the appliance and close the water inlet tap.
- Check, if the door and the detergent dispenser are closed properly.
- Remove the water inlet pipe and the outlet hose from the house installations.
- Let the water drain completely from the appliance (see "Maintenance Cleaning the drain pump filter")
- Important: Re-install the 4 transport bolts in the back of the appliance.
- This appliance is heavy. Transport with care. Never hold any protruding part of the machine when lifting. The machine door cannot be used as a handle.

## Technical Specifications

Power Supply 220-240V~,50Hz

MAX.Current 10A

Standard Water Pressure 0.05MPa~1MPa

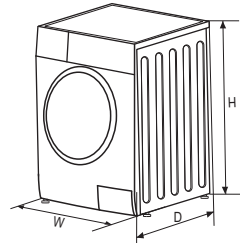

Model	Washing Capacity	Dimension (W*D*Hmm)	Net Weight	Rated Power
TK5 1060 WH EU	6.0kg	595*400*850	52kg	2050W
Tk5 1470 WH EU/TK5 1470 EU SILVER	7.0kg	595*495*850	60kg	2050W
TK5 1480 WH EU	8.0kg	595*565*850	68kg	2000W

# MAINTENANCE

## ■ Product Fiche

Product fiche concerning to EN 60456:2016 With (EU)No.1061/2010.

Trade mark	
Model identifier	TK5 1060 WH EU
Rated capacity in kg of cotton laundry	6
Energy efficiency class on a scale from A+++ (most efficient) bis D (least efficient)	A+
Energy consumptior 196 kWh per year, based on 220 standard washing cycles for the standard cotton programmes at 60 °C and 40 °C at full and partial load, and the consumption of the low-power modes. Actual energy consumption will depend on how the appliance is used.	
Energy consumption of the standard 60°C cotton programme at full load	0.93kWh
Energy consumption of the standard 60°C cotton programme at partial load	0.80kWh
Energy consumption of the standard 40°C cotton programme at partial load	0.83kWh
Weighted power consumption of the off-mode	0.50W
Weighted power consumption of the left-on mode	1.00W
Water consumption 9240 litres per year, based on 220 standard washing cycles for the standard cotton programmes at 60 °C and 40 °C at full and partial load. Actual water consumption will depend on how the appliance is used.	
spin-drying efficiency class C on a scale from G (least efficient) to A (most efficient)	
maximum spin speed	1000
Remaining moisture content	62%
'Intensive 60°C programme' and the 'Intensive 40°C programme' are the standard washing programmes to which the information in the label and the fiche relates, that these programmes are suitable to clean normally soiled cotton laundry and that they are the most efficient programmes in terms of combined energy and water consumption.	
Programme time of the standard 60°C cotton programme at full load	260min
Programme time of the standard 60°C cotton programme at half load	260min
Programme time of the standard 40°C cotton programme at half load	245min
duration time of left-on mode	-
Airborne acoustical noise emissions during washing phase	64 dB
Airborne acoustical noise emissions during spinning phase	79dB
'built-in' washing machine	no

Energy test program: Intensive 60/40°C. Speed: the highest speed; Other as the default.

# MAINTENANCE

Supplier's name or trade mark<sup>(a)</sup>(<sup>†</sup>):

Supplier's address<sup>(a)</sup>(<sup>†</sup>):

Model identifier<sup>(a)</sup>: Tk5 1060 WH EU

**General product parameters:**

Parameter	Value	Parameter	Value
Rated capacity <sup>(b)</sup> (kg)	6.0	Dimensions in cm <sup>(a)</sup> , ( <sup>‡</sup> )	Height   85
			Width   60
			Depth   40
Energy efficiency index <sup>(b)</sup> (EEI <sub>w</sub> )	91.0	Energy efficiency class <sup>(b)</sup>	E <sup>(d)</sup>
Washing efficiency index <sup>(b)</sup>	1.031	Rinsing effectiveness (g/kg) <sup>(b)</sup>	5.0
Energy consumption in kWh per cycle, based on the eco 40-60 programme. Actual energy consumption will depend on how the appliance is used.	0.737	Water consumption in litre per cycle, based on the eco 40-60 programme. Actual water consumption will depend on how the appliance is used and on the hardness of the water.	43
Maximum temperature inside the treated textile <sup>(b)</sup> (°C)	Rated capacity	41	Weighted remaining moisture content <sup>(b)</sup> (%)
	Half	33	
	Quarter	20	
Spin speed <sup>(b)</sup> (rpm)	Rated capacity	1000	Spin-drying efficiency class <sup>(b)</sup>
	Half	1000	
	Quarter	1000	
Programme duration <sup>(b)</sup> (h:min)	Rated capacity	3:18	Type
	Half	2:36	
	Quarter	2:36	
Airborne acoustical noise emissions in the spinning phase <sup>(a)</sup> (dB(A) re 1 pW)	80	Airborne acoustical noise emission class <sup>(b)</sup> (spinning phase)	C <sup>(d)</sup>
Off-mode (W) (if applicable)	0.50	Standby mode (W) (if applicable)	1.00
Delay start (W) (if applicable)	4.00	Networked standby (W) (if applicable)	N/A

Minimum duration of the guarantee offered by the supplier <sup>(a)</sup>(<sup>†</sup>):

This product has been designed to release silver ions during the washing cycle

NO

**Additional information:**

Weblink to the supplier's website, where the information in point 9 of Annex II to Commission Regulation (EU) 2019/2023 (1) is found:

<sup>(a)</sup> this item shall not be considered relevant for the purposes of Article 2(6) of Regulation (EU) 2017/1369.

<sup>(b)</sup> for the eco 40-60 programme.

<sup>(c)</sup> changes to this item shall not be considered relevant for the purposes of paragraph 4 of Article 4 of Regulation (EU) 2017/1369.

<sup>(d)</sup> if the product database automatically generates the definitive content of this cell, the supplier shall not enter these data.

# MAINTENANCE

Product fiche concerning to EN 60456:2016 With (EU)No.1061/2010.

Trade mark	
Model identifier	TK5 1470 WH EU/TK5 1470 EU SILVER
Rated capacity in kg of cotton laundry	7
Energy efficiency class on a scale from A+++ (most efficient) bis D (least efficient)	A+++
Energy consumption 174 kWh per year, based on 220 standard washing cycles for the standard cotton programmes at 60 °C and 40 °C at full and partial load, and the consumption of the low-power modes. Actual energy consumption will depend on how the appliance is used.	
Energy consumption of the standard 60°C cotton programme at full load	0.91kWh
Energy consumption of the standard 60°C cotton programme at partial load	0.69kWh
Energy consumption of the standard 40°C cotton programme at partial load	0.61kWh
Weighted power consumption of the off-mode	0.50W
Weighted power consumption of the left-on mode	1.00W
Water consumption 9900 litres per year, based on 220 standard washing cycles for the standard cotton programmes at 60 °C and 40 °C at full and partial load. Actual water consumption will depend on how the appliance is used.	
spin-drying efficiency class B on a scale from G (least efficient) to A (most efficient)	
maximum spin speed	1400
Remaining moisture content	53%
'Intensive 60°C programme' and the 'Intensive 40°C programme' are the standard washing programmes to which the information in the label and the fiche relates, that these programmes are suitable to clean normally soiled cotton laundry and that they are the most efficient programmes in terms of combined energy and water consumption.	
Programme time of the standard 60°C cotton programme at full load	240min
Programme time of the standard 60°C cotton programme at half load	230min
Programme time of the standard 40°C cotton programme at half load	230min
duration time of left-on mode	-
Airborne acoustical noise emissions during washing phase	62dB
Airborne acoustical noise emissions during spinning phase	79dB
'built-in' washing machine	no

Energy test program: Intensive 60/40°C. Speed: the highest speed; Other as the default.

# MAINTENANCE

Supplier's name or trade mark<sup>(a)</sup>(<sup>1</sup>):

Supplier's address<sup>(a)</sup>(<sup>1</sup>):

Model identifier<sup>(a)</sup>: Tk5 1470 WH EU/TK5 1470 EU SILVER

**General product parameters:**

Parameter	Value		Parameter	Value	
Rated capacity <sup>(b)</sup> (kg)	7.0		Dimensions in cm <sup>(a)</sup> , <sup>(c)</sup>	Height	85
				Width	60
				Depth	50
Energy efficiency index <sup>(b)</sup> (EEL <sub>w</sub> )	91.0		Energy efficiency class <sup>(b)</sup>	E <sup>(d)</sup>	
Washing efficiency index <sup>(b)</sup>	1.031		Rinsing effectiveness (g/kg) <sup>(b)</sup>	5.0	
Energy consumption in kWh per cycle, based on the eco 40-60 programme. Actual energy consumption will depend on how the appliance is used.	0.784		Water consumption in litre per cycle, based on the eco 40-60 programme. Actual water consumption will depend on how the appliance is used and on the hardness of the water.	45	
Maximum temperature inside the treated textile <sup>(b)</sup> (°C)	Rated capacity	39	Weighted remaining moisture content <sup>(b)</sup> (%)	53.9	
	Half	35			
	Quarter	24			
Spin speed <sup>(b)</sup> (rpm)	Rated capacity	1400	Spin-drying efficiency class <sup>(b)</sup>	B <sup>(d)</sup>	
	Half	1400			
	Quarter	1400			
Programme duration <sup>(b)</sup> (h:min)	Rated capacity	3:28	Type	free-standing	
	Half	2:42			
	Quarter	2:42			
Airborne acoustical noise emissions in the spinning phase <sup>(a)</sup> (dB(A) re 1 pW)	80		Airborne acoustical noise emission class <sup>(b)</sup> (spinning phase)	C <sup>(d)</sup>	
Off-mode (W) (if applicable)	0.50		Standby mode (W) (if applicable)	1.00	
Delay start (W) (if applicable)	4.00		Networked standby (W) (if applicable)	N/A	

Minimum duration of the guarantee offered by the supplier <sup>(a)</sup>(<sup>1</sup>):

This product has been designed to release silver ions during the washing cycle

NO

**Additional information:**

Weblink to the supplier's website, where the information in point 9 of Annex II to Commission Regulation (EU) 2019/2023 (1) is found:

<sup>(a)</sup> this item shall not be considered relevant for the purposes of Article 2(6) of Regulation (EU) 2017/1369.

<sup>(b)</sup> for the eco 40-60 programme.

<sup>(c)</sup> changes to this item shall not be considered relevant for the purposes of paragraph 4 of Article 4 of Regulation (EU) 2017/1369.

<sup>(d)</sup> if the product database automatically generates the definitive content of this cell, the supplier shall not enter these data.

# MAINTENANCE

Product fiche concerning to EN 60456:2016 With (EU)No.1061/2010.

Trade mark	
Model identifier	MFN80-S1405/C33E-EU(NE)
Rated capacity in kg of cotton laundry	8
Energy efficiency class on a scale from A+++ (most efficient) bis D (least efficient)	A+++
Energy consumption 196 kWh per year, based on 220 standard washing cycles for the standard cotton programmes at 60 °C and 40 °C at full and partial load, and the consumption of the low-power modes. Actual energy consumption will depend on how the appliance is used.	
Energy consumption of the standard 60°C cotton programme at full load	0.90kWh
Energy consumption of the standard 60°C cotton programme at partial load	0.88kWh
Energy consumption of the standard 40°C cotton programme at partial load	0.79kWh
Weighted power consumption of the off-mode	0.50W
Weighted power consumption of the left-on mode	1.00W
Water consumption 11000 litres per year, based on 220 standard washing cycles for the standard cotton programmes at 60 °C and 40 °C at full and partial load. Actual water consumption will depend on how the appliance is used.	
spin-drying efficiency class B on a scale from G (least efficient) to A (most efficient)	
maximum spin speed	1400
Remaining moisture content	53%
'Intensive 60°C programme' and the 'Intensive 40°C programme' are the standard washing programmes to which the information in the label and the fiche relates, that these programmes are suitable to clean normally soiled cotton laundry and that they are the most efficient programmes in terms of combined energy and water consumption.	
Programme time of the standard 60°C cotton programme at full load	245min
Programme time of the standard 60°C cotton programme at half load	240min
Programme time of the standard 40°C cotton programme at half load	230min
duration time of left-on mode	-
Airborne acoustical noise emissions during washing phase	62dB
Airborne acoustical noise emissions during spinning phase	79dB
'built-in' washing machine	no

Energy test program: Intensive 60/40°C. Speed: the highest speed; Other as the default.

# MAINTENANCE

Supplier's name or trade mark<sup>(a)</sup>(<sup>†</sup>):

Supplier's address<sup>(a)</sup>(<sup>†</sup>):

Model identifier<sup>(a)</sup>: Tk5 1480 WH EU

**General product parameters:**

Parameter	Value	Parameter	Value
Rated capacity <sup>(b)</sup> (kg)	8.0	Dimensions in cm <sup>(a)</sup> , <sup>(c)</sup>	Height   85
			Width   60
			Depth   57
Energy efficiency index <sup>(b)</sup> (EEI <sub>w</sub> )	91.0	Energy efficiency class <sup>(b)</sup>	E <sup>(d)</sup>
Washing efficiency index <sup>(b)</sup>	1.031	Rinsing effectiveness (g/kg) <sup>(b)</sup>	5.0
Energy consumption in kWh per cycle, based on the eco 40-60 programme. Actual energy consumption will depend on how the appliance is used.	0.827	Water consumption in litre per cycle, based on the eco 40-60 programme. Actual water consumption will depend on how the appliance is used and on the hardness of the water.	48
Maximum temperature inside the treated textile <sup>(b)</sup> (°C)	Rated capacity   38	Weighted remaining moisture content <sup>(b)</sup> (%)	53.9
	Half   33		
	Quarter   25		
Spin speed <sup>(b)</sup> (rpm)	Rated capacity   1400	Spin-drying efficiency class <sup>(b)</sup>	B <sup>(d)</sup>
	Half   1400		
	Quarter   1400		
Programme duration <sup>(b)</sup> (h:min)	Rated capacity   3:38	Type	free-standing
	Half   2:48		
	Quarter   2:48		
Airborne acoustical noise emissions in the spinning phase <sup>(a)</sup> (dB(A) re 1 pW)	80	Airborne acoustical noise emission class <sup>(b)</sup> (spinning phase)	C <sup>(d)</sup>
Off-mode (W) (if applicable)	0.50	Standby mode (W) (if applicable)	1.00
Delay start (W) (if applicable)	4.00	Networked standby (W) (if applicable)	N/A

Minimum duration of the guarantee offered by the supplier <sup>(a)</sup>(<sup>†</sup>):

This product has been designed to release silver ions during the washing cycle

NO

**Additional information:**

Weblink to the supplier's website, where the information in point 9 of Annex II to Commission Regulation (EU) 2019/2023 (1) is found:

<sup>(a)</sup> this item shall not be considered relevant for the purposes of Article 2(6) of Regulation (EU) 2017/1369.

<sup>(b)</sup> for the eco 40-60 programme.

<sup>(c)</sup> changes to this item shall not be considered relevant for the purposes of paragraph 4 of Article 4 of Regulation (EU) 2017/1369.

<sup>(d)</sup> if the product database automatically generates the definitive content of this cell, the supplier shall not enter these data.

# MAINTENANCE

---

- 1) The actual energy consumption will depend on how the appliance is used.
- 2) The actual water consumption will depend on how the appliance is used and on the hardness of the water.
- 3) Delivery of the spare parts within 15 working days after having received the order.

## Product Data Sheet concerning (EU) 2019/2014

The product data sheet for your appliance can be found online.

Go to <https://eprel.ec.europa.eu> and enter the model identifier for your appliance to download the data sheet.

The model identifier for your appliance can be found in the technical specifications section.

# ÍNDICE

---

## INSTRUCCIONES DE SEGURIDAD

- Instrucciones de seguridad ..... 2

## INSTALACIÓN

- Descripción del producto ..... 9
- Instalación ..... 10

## FUNCIONAMIENTO

- Inicio rápido ..... 13
- Antes de cada lavado ..... 14
- Dispensador de detergente ..... 15
- Panel de control ..... 17
- Programas ..... 18
- Función ..... 26

## MANTENIMIENTO

- Limpieza y cuidado ..... 29
- Resolución de problemas ..... 32
- Especificaciones técnicas ..... 33
- Ficha del producto ..... 34

# INSTRUCCIONES DE SEGURIDAD

---

## ■ Instrucciones de seguridad

Lea atentamente la siguiente información relativa a la seguridad y siga las instrucciones al pie de la letra para reducir el riesgo de incendio, explosión y descarga eléctrica, así como para prevenir daños materiales, lesiones corporales o fallecimiento. El incumplimiento de las instrucciones anulará la garantía.

### ¡Advertencia!

Esta combinación indica una situación de riesgo potencial que, de no evitarse, puede ocasionar la muerte o lesiones graves.

### ¡Precaución!

Esta combinación indica una situación de riesgo potencial que, de no evitarse, puede ocasionar lesiones leves o daños materiales y perjuicios al medio ambiente.

### ¡Nota!

Esta combinación indica una situación de riesgo potencial que puede ocasionar lesiones leves.

### ¡Advertencia!

## PELIGRO DE DESCARGA ELÉCTRICA

- Si el cable de alimentación está dañado, debe sustituirlo el fabricante, el servicio técnico oficial u otras personas igualmente cualificadas.
- Si el aparato está dañado, no debe ponerse en marcha hasta que no sea reparado por el fabricante, el servicio técnico oficial u otras personas igualmente cualificadas. ¡Riesgo de descarga eléctrica!

# INSTRUCCIONES DE SEGURIDAD

---

- Pueden usar el aparato niños a partir de 8 años y personas con capacidades físicas, mentales o sensoriales reducidas, o que no tengan experiencia y conocimientos, si se les proporciona supervisión e instrucciones sobre el uso seguro del aparato y si entienden los riesgos que conlleva. Los niños no deben jugar con el aparato, ni encargarse de su limpieza y mantenimiento sin supervisión.
- Debe supervisar en todo momento a los niños para que no jueguen con el aparato.
- Los niños menores de 3 años deben mantenerse alejados del aparato o estar bajo supervisión continua.
- Los animales y los niños pueden trepar encima del aparato. Compruebe el aparato antes de cada uso.
- No se suba ni se siente sobre el aparato.

## LUGAR DE INSTALACIÓN E INMEDIACIONES

- Todos los productos de lavado y los productos complementarios deben guardarse en un lugar seguro, lejos del alcance de los niños.
- No instale el aparato sobre un suelo de moqueta, ya que tapaná los orificios del aparato, lo que podría dañarlo.
- Mantenga el aparato alejado de fuentes de calor y de la luz solar directa para evitar el deterioro de las piezas de plástico y de goma.
- No utilice el aparato en estancias o entornos húmedos que contengan gases explosivos o cáusticos. Si se produce una fuga o salpicaduras de agua, deje que el aparato se seque solo.
- El aparato no debe instalarse tras puertas con cerradura, puertas correderas o puertas con bisagras en el lado contrario a la de la lavadora.

# INSTRUCCIONES DE SEGURIDAD

---

- No ponga en marcha la lavadora en estancias con una temperatura inferior a 5 °C, ya que podrían deteriorarse algunas piezas. Si es inevitable, vacíe el agua por completo del aparato después de cada uso (véase «Mantenimiento - Limpieza del filtro de la bomba de desagüe») para evitar daños causados por la escarcha.
- No utilice aerosoles ni sustancias inflamables en las inmediaciones del aparato.

## INSTALACIÓN

- Retire todo el material de embalaje y los tornillos de transporte antes de usar el aparato, de lo contrario, podrían producirse daños graves.
- Este aparato está equipado con una única válvula de entrada que solo se puede conectar al suministro de agua fría.
- El enchufe de alimentación debe quedar accesible después de la instalación.
- Antes del primer lavado, el producto debe ponerse en marcha en todos los programas sin ropa dentro.
- Debe calibrar la lavadora antes de su uso.
- No coloque objetos excesivamente pesados sobre el aparato, como recipientes de agua o aparatos calefactores.
- Se suministra un juego de mangueras nuevas con el aparato para que sustituya a las viejas; estas últimas no deben reutilizarse.
- Presión de agua de entrada máx. 1 MPa. Presión de agua de entrada mín. 0,05 MPa.

## CONEXIÓN ELÉCTRICA

- Compruebe que el cable de alimentación no quede atrapado por el aparato, ya que podría dañarse.
- Conecte el producto a una toma de tierra protegida con fusible que cumpla los parámetros indicados en el cuadro «Especificaciones técnicas». La conexión a tierra debe realizarla un electricista cualificado. Compruebe que el aparato esté instalado conforme a la normativa local.

# INSTRUCCIONES DE SEGURIDAD

---

• La conexión eléctrica y de agua debe realizarla un técnico cualificado de acuerdo con las instrucciones del fabricante y la normativa local en materia de seguridad.

## Advertencia

- No utilice enchufes múltiples ni cables alargadores.
- El aparato no debe conectarse a dispositivos de conmutación externos, como temporizadores, ni a circuitos que se enciendan y apaguen regularmente.
- No saque el cable de la toma eléctrica si hay gases inflamables en el entorno.
- Nunca desenchufe el aparato con las manos mojadas.
- Tire siempre del enchufe, nunca del cable.
- Desenchufe el aparato cuando no lo esté utilizando.

## CONEXIONES DE AGUA

• Compruebe las conexiones de los tubos de entrada de agua, el grifo del agua y la manguera de salida para detectar posibles problemas causados por cambios en la presión del agua. Si las conexiones están flojas o tienen fugas, cierre el grifo de agua y solicite la reparación. No utilice el aparato hasta que los tubos y las mangueras no hayan sido correctamente instalados por personas cualificadas.

• La puerta de cristal puede calentarse mucho durante el funcionamiento. Mantenga a los niños y las mascotas alejadas del aparato durante su funcionamiento.

• Las mangueras de entrada y salida de agua deben instalarse de forma segura y mantenerse en buen estado. De lo contrario, podría producirse una fuga de agua.

• No retire el filtro de la bomba de desagüe mientras haya agua en el aparato, ya que podrían filtrarse grandes cantidades de agua, con el consiguiente riesgo de escaldamiento por agua caliente.

# INSTRUCCIONES DE SEGURIDAD

---

## FUNCIONAMIENTO Y MANTENIMIENTO

- Nunca utilice disolventes inflamables, explosivos o tóxicos. No utilice gasolina, alcohol, etc., a modo de detergente. Utilice solo detergentes aptos para lavar a máquina.
- Compruebe que todos los bolsillos estén vacíos. Los objetos afilados y rígidos, como monedas, broches, clavos, tornillos o piedras podrían ocasionar daños graves al aparato.
- Saque todos los objetos de los bolsillos, como mecheros y cerillas, antes de usar el aparato.
- Ecurra bien las prendas que haya lavado a mano.
- Las prendas con manchas de sustancias como aceite de cocinar, acetona, alcohol, gasolina, queroseno, quitamanchas, aguarrás, cera y eliminadores de cera deben lavarse en caliente con una cantidad extra de detergente antes de secarlas en el aparato.
- Las prendas que contienen gomaespuma (espuma de látex), los gorros de ducha, los tejidos hidrófugos, los artículos con entramado de goma, y las prendas o almohadas equipadas con almohadillas de gomaespuma no se deben secar en el aparato.
- Los suavizantes y productos similares deben utilizarse siguiendo las instrucciones.
- No trate de abrir la puerta a la fuerza. La puerta se desbloqueará en cuanto termine un ciclo.
- No cierre la puerta ejerciendo una fuerza excesiva. Si le resulta difícil cerrar la puerta, compruebe si la ropa está bien distribuida por el aparato.

# INSTRUCCIONES DE SEGURIDAD

---

- Desenchufe el aparato y cierre el grifo del agua antes de realizar las tareas de limpieza y mantenimiento y después de cada uso.
- No vierta agua sobre el aparato para limpiarlo. ¡Riesgo de descarga eléctrica!
- Las reparaciones solo debe llevarlas a cabo el fabricante, el servicio técnico oficial u otras personas igualmente cualificadas para evitar un peligro. El fabricante declina toda responsabilidad por los daños causados por la intervención de personas no autorizadas.

## TRANSPORTE

- Antes del transporte:
  - Los tornillos de transporte debe recolocarlos una persona especializada
  - El agua acumulada debe vaciarse del aparato
- Este aparato es pesado. Transpórtelo con cuidado. No levante el aparato sujetando ningún saliente. No debe utilizar la puerta como asa durante el transporte.

## USO PREVISTO

Este aparato está previsto únicamente para uso doméstico y para prendas en cantidades aptas para lavar y secar a máquina. Este aparato es solo para uso en interiores y no está diseñado como integrable. Utilice estrictamente de acuerdo con las instrucciones. El aparato no está previsto para uso comercial.

Cualquier otro uso se considera un uso impropio. El fabricante declina toda responsabilidad por los daños o lesiones que pudieran derivarse de ello.

- Este aparato está diseñado para ser utilizado en aplicaciones domésticas y similares, como:
  - zonas de cocina de personal en tiendas, oficinas y otros entornos de trabajo;
  - granjas;
  - por clientes en hoteles, moteles y otros entornos de tipo residencial;
  - establecimientos de tipo «bed & breakfast»;
  - zonas comunes de edificios o en lavanderías de edificios.

# INSTRUCCIONES DE SEGURIDAD

---

## Embalaje/Aparato antiguo



Esta marca indica que este producto no debe eliminarse con los residuos domésticos en la UE. Para evitar posibles daños al medio ambiente o a la salud humana debido a la eliminación incontrolada de residuos, recíclelo de forma responsable para promover la reutilización sostenible de los recursos materiales. Lleve el aparato antiguo a un punto limpio o póngase en contacto con el establecimiento de compra. Allí procederán con el reciclaje ecológico del producto.

# INSTALACIÓN

## ■ Descripción del producto

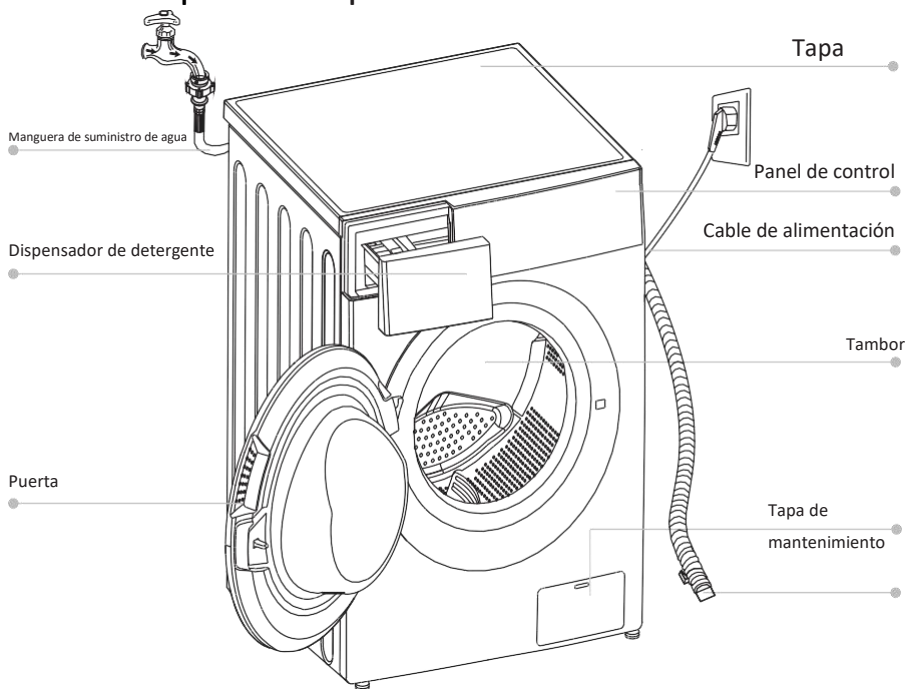

### 📌 ¡Nota!

- La imagen del producto se ofrece con fines únicamente ilustrativos; consulte el producto real.

## Accesorios

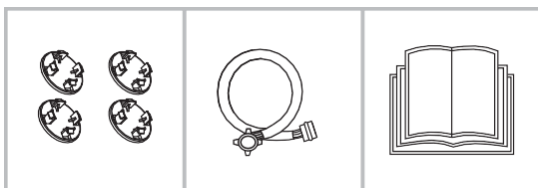

4 tapas de protección

1 manguera de suministro de agua fría

1 manual de instrucciones

# INSTALACIÓN

## ■ Instalación

### Zona de instalación

#### ⚠ ¡Advertencia!

- La estabilidad es vital para evitar que el producto se mueva. Coloque el aparato sobre una superficie estable y nivelada.
- El aparato no debe pisar el cable de alimentación.
- Mantenga las distancias mínimas a las paredes, como se muestra en la imagen

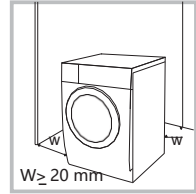

Antes de la instalación, se debe elegir una ubicación que cumpla los siguientes requisitos:

1. Superficie rígida, seca y nivelada
2. Sin impacto directo de la luz solar
3. Con ventilación suficiente
4. Temperatura ambiente superior a 0 °C
5. Alejada de fuentes de calor, como estufas de carbón o de gas.

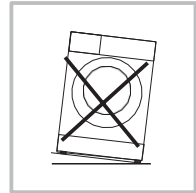

### Desembalaje de la lavadora

#### ⚠ ¡Advertencia!

- El material de embalaje (p. ej., plásticos, poliestireno) puede ser peligroso para los niños.
- Existe riesgo de asfixia. Mantenga el material de embalaje alejado de los niños.

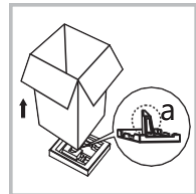

1. Retire la caja de cartón y el material de poliestireno.
2. Levante la lavadora y retire el material de la base. No olvide retirar el pequeño triángulo de espuma (a) junto con el material de la base. También puede tumbar la unidad sobre un costado y retirarlo manualmente.
3. Retire la cinta que sujeta el cable de alimentación y la manguera de desagüe.
4. Saque la manguera de entrada de agua del tambor.

# INSTALACIÓN

## Retire los tornillos de transporte

### ⚠ ¡Advertencia!

- Debe retirar los tornillos de transporte de la parte trasera antes de utilizar el aparato.



Afloje los 4 tornillos de transporte con una llave inglesa.



Retire los tornillos, incluidas las partes de goma, y consérvelos para un uso futuro.

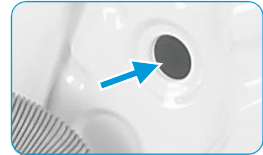

Tape los orificios con las tapas protectoras.

## Nivelación de la lavadora

### ⚠ ¡Advertencia!

- Debe apretar con firmeza las tuercas de bloqueo de las cuatro patas.

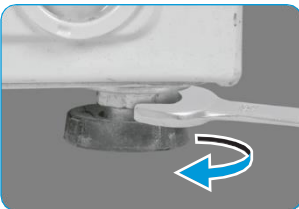

1. Afloje la tuerca de bloqueo.
2. Gire la pata hasta que llegue al suelo.
3. Ajuste las patas y apriete las tuercas con una llave inglesa. Compruebe que el aparato quede nivelado y se mantenga estable.

## Conecte la manguera de suministro de agua

### ⚠ ¡Advertencia!

Para prevenir fugas o daños causados por el agua, siga las instrucciones de este capítulo

- No tuerza, aplaste ni modifique la manguera de entrada de agua.



Conecte la manguera de suministro de agua a la válvula de entrada de agua y a un grifo de agua fría, tal y como se indica.



### 🔧 ¡Nota!

- Conecte de forma manual, sin utilizar herramientas. Compruebe si las conexiones están bien prietas.

# INSTALACIÓN

---

## Manguera de desagüe

### ¡Advertencia!

- No tuerza ni prolongue la manguera de desagüe.
- Coloque la manguera de desagüe de forma correcta, de lo contrario, podría producirse una fuga de agua.

Existen dos formas de colocar el extremo de la manguera de desagüe:

1. Colóquela en el fregadero

2. Conecte al tubo de desagüe del fregadero

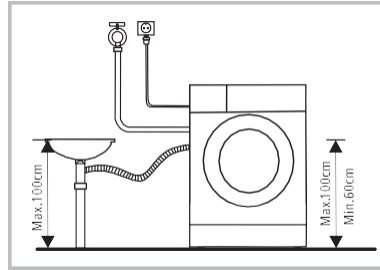
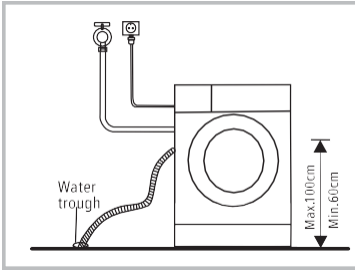

# FUNCIONA

## ■ Inicio rápido

### ⚠ ¡Precaución!

- Antes de lavar, compruebe que la lavadora esté correctamente instalada.
- Su aparato se sometió a una inspección exhaustiva antes de salir de la fábrica. Para eliminar el agua residual y neutralizar posibles olores, se recomienda limpiar el aparato antes de usarlo por primera vez. Para ello, utilice un programa de algodón a 90 °C sin ropa ni detergente.

## 1. Antes del lavado

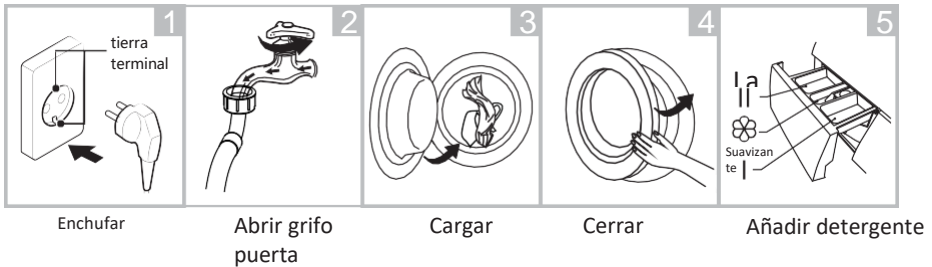

### 📌 ¡Nota!

- Si selecciona la función de prelavado, debe añadir el detergente en el compartimento I.

## 2. Lavado

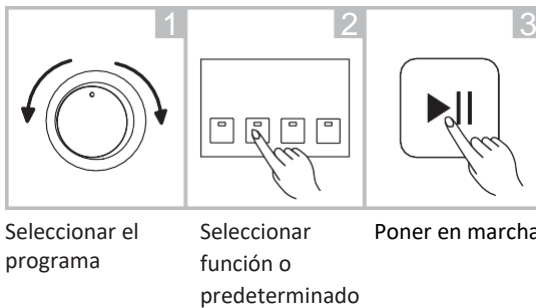

## 3. Después del lavado

Las luces de bloqueo de la puerta y de [Inicio/Pausa] parpadean con un pitido o dos pequeños puntos parpadean en la pantalla digital.

# FUNCIONA

## ■ Antes de cada lavado

- El rango de temperatura para funcionamiento de la lavadora debe ser de 5-40 °C. Si se usa por debajo de 0 °C podría dañarse la válvula de entrada y el sistema de desagüe. Si el aparato está expuesto a temperaturas de 0 °C o menos, debe trasladarla a una temperatura ambiente normal para descongelar la manguera de entrada de agua y la manguera de desagüe antes del uso.
- Consulte las etiquetas de lavado de las prendas y las instrucciones del detergente antes del uso. Utilice detergente no espumoso o poco espumoso apto para lavar a máquina.

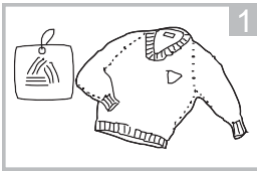

1  
Consulte la etiqueta de lavado

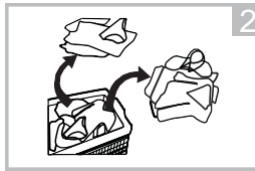

2  
Clasifique las prendas según el color y el tipo de tejido



3  
Vacíe los bolsillos

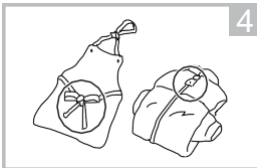

4  
Anude los cintos, cierre las cremalleras y abrache los botones

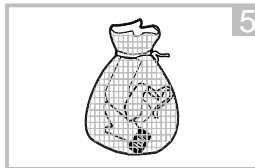

5  
Meta las prendas pequeñas en una funda

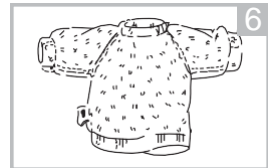



6  
Dé la vuelta a prendas de tejido de fibras largas y que hagan bolas

### ⚠ ¡Advertencia!

- No lave ni seque artículos que se hayan lavado, empapado o humedecido con sustancias combustibles o explosivos, como cera, aceite, pintura, gasolina, alcohol o queroseno y otros materiales inflamables.
- Lavar una sola prenda puede desequilibrar la lavadora y hacer saltar alguna alarma. Es recomendable añadir una o dos prendas más a la colada para que el centrifugado se realice correctamente.

# FUNCIONA

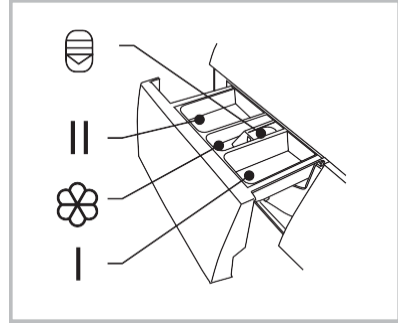

## ■ Dispensador de detergente

- I Prelavado
- II Lavado principal
-  Suavizante
-  Botón de liberación



### ! ¡Precaución!

- Solo debe añadir detergente en el compartimento I tras elegir la función de prelavado

Programa	I	II		Programa	I	II	
				Prendas voluminosas /sábanas			
Algodón	<input type="radio"/>	<input checked="" type="radio"/>	<input type="radio"/>	Infantil	<input type="radio"/>	<input checked="" type="radio"/>	<input type="radio"/>
Sintéticos	<input type="radio"/>	<input checked="" type="radio"/>	<input type="radio"/>	Lana		<input checked="" type="radio"/>	<input type="radio"/>
Mix	<input type="radio"/>	<input checked="" type="radio"/>	<input type="radio"/>	Sport	<input type="radio"/>	<input checked="" type="radio"/>	<input type="radio"/>
Vaqueros	<input type="radio"/>	<input checked="" type="radio"/>	<input type="radio"/>	Rápido 45'	<input type="radio"/>	<input checked="" type="radio"/>	<input type="radio"/>
Solo centrifugado				Rápido 15'		<input checked="" type="radio"/>	<input type="radio"/>
Aclarado y centrifugado			<input type="radio"/>	Intensivo		<input checked="" type="radio"/>	<input type="radio"/>
ECO 40-60		<input checked="" type="radio"/>	<input type="radio"/>				
20°C		<input checked="" type="radio"/>	<input type="radio"/>				

- Obligatorio
- Opcional

## Recomendación sobre detergente

Detergente de lavado recomendado	Ciclos de lavado	Temp. de lavado	Tipo de ropa y tejido
Detergente potente con agentes blanqueadores y blanqueantes ópticos	Algodón, ECO 40-60	40/60	Ropa blanca de algodón o lino
Detergente para ropa de color con agentes blanqueadores y blanqueantes ópticos	Algodón	20/40	Ropa de color de algodón o lino
Detergente para ropa de color o suave sin blanqueantes ópticos	Algodón, sintético	20/40	Ropa de color de fibras resistentes o materiales sintéticos
Detergente suave	Sintéticos	20	Tejidos delicados, seda, viscosa
Detergente especial para lana	Lana	20/40	Lana

### ¡Nota!

- Es recomendable diluir los detergentes o suavizantes más espesos con agua antes de echarlos en el dispensador para evitar que su entrada se bloquee y se desborde al llenarse de agua.
- Escoja un tipo de detergente apropiado para maximizar el rendimiento de la lavadora con menos consumo de agua y de energía.
- Para lograr los mejores resultados en el lavado, es importante utilizar la cantidad de detergente adecuada.
- Utilice una cantidad de detergente pequeña si el tambor no está totalmente lleno.
- Ajuste la cantidad de detergente a la dureza del agua; si el agua es blanda, utilice menos detergente.
- Utilice la cantidad acorde a la suciedad de la ropa; las prendas menos sucias requieren menos detergente.
- Los detergentes muy concentrados requieren una dosis particularmente exacta.

Los siguientes son síntomas del uso de un exceso de detergente:

- formación de mucha espuma
- lavado y aclarado deficientes

Los siguientes son síntomas del uso de menos detergente de lo debido:

- la ropa se vuelve gris
- acumulación de depósitos de cal en el tambor, el elemento calefactante o la colada

# FUNCIONA

## ■ Panel de control

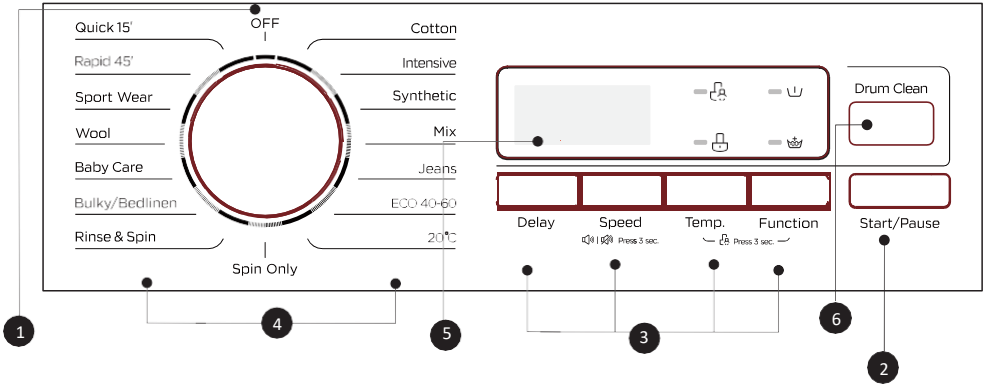

### ¡Nota!

• Esta tabla se ofrece con fines únicamente ilustrativos; consulte el producto real.

- 1 Off**  
El producto está apagado.
- 2 Inicio/Pausa**  
Pulse el botón para poner en marcha o para el ciclo de lavado.
- 3 Función**  
Permite elegir una función adicional y la seleccionada se ilumina.
- 4 Programas**  
Disponible en función del tipo de colada.
- 5 Pantalla**

La pantalla muestra los ajustes, el tiempo restante aproximado, las funciones y los mensajes de estado. Se mantiene encendida durante el ciclo.

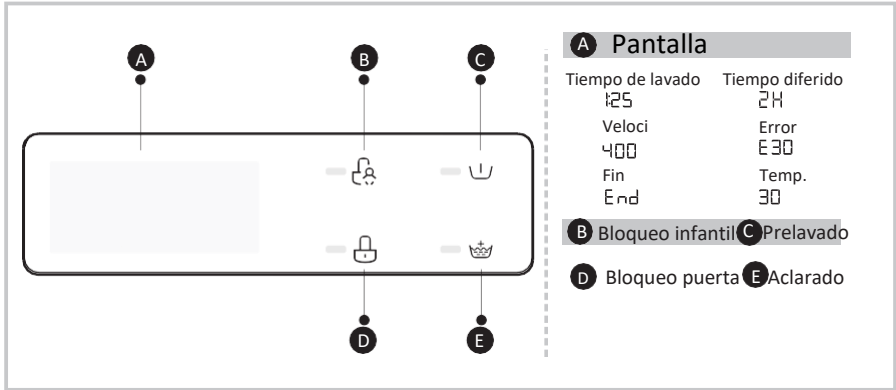

# FUNCIONAMIENTO

## ■ Programas

Model:TK5 1060 WH EU

Programa	Carga (kg)	Pantalla Tiempo
	6.0	6,0
Algodón	6.0	2:40
Intensivo	6.0	3:48
Sintéticos	3.0	2:20
Mix	6.0	1:20
Vaqueros	6.0	1:45
ECO 40-60	6.0	3:16
20 °C	3.0	1:01
Solo centrifugado	6.0	0:12
Aclarado y centrifugado	6.0	0:20
Prendas voluminosas /sábanas	3.0	1:48
Infantil	6.0	1:43
Lana	2.0	1:07
Sport	3.0	0:45
Rápido 45'	2.0	0:45
Rápido 15'	2.0	0:15



### ¡Nota!

- Los parámetros de esta tabla son meramente indicativos. Los parámetros reales pueden ser distintos.

# FUNCIONAMIENTO

## ■ Programas

TK5 1060 WH EU							
Ciclo	Capacidad nominal en kg	Ajuste de temperatura	Duración del ciclo en horas y minutos	Consumo de energía en kWh/ciclo operativo	Consumo de agua en litros/ciclo operativo	Temperatura más alta en °C	Humedad residual en %/velocidad de centrifugado
Rápido 15'	2.0	Frío	0:15	0.035	31	Cold	70%/800
20 °C	3.0	20	1:01	0.207	38	20	65%/1000
Intensivo	6.0	40	3:48	1.029	58	40	70%/800
Mix	6.0	40	1:20	0.684	58	40	65%/1000
Algodón (60 °C)	6.0	60	2:45	1.28	58	60	70%/800
ECO40-60	6.0	-	3:18	1.000	50.0	41	62%/1000
	3.0	-	2:36	0.650	39.0	33	62%/1000
	1.5	-	2:36	0.360	36.0	20	62%/1000

- La información anterior es meramente indicativa y puede cambiar debido a condiciones de uso reales distintas.

- Los valores indicados para los programas distintos del programa ECO 40-60 son meramente indicativos.

- Conforme a la norma EN 60456:2016 y el Reglamento (UE) n.º 1061/2010, la clase de eficiencia energética de la UE es: A+

Programa de ensayo de energía: Intensivo; Velocidad: velocidad máxima; Temp.: 60/40 °C; Distinto de predeterminado. Media carga para lavadora de 6,0 kg: 3,0 kg.

- Conforme a la norma EN 60456:2016/pr2019 y el Reglamento n.º 1061/2023, la clase de eficiencia energética de la UE es: E

Programa de ensayo de energía: ECO 40-60. Distinto del predeterminado.

Media carga para lavadora de 6,0 kg: 3,0 kg.

Cuarto de carga para lavadora de 6,0 kg: 1,5 kg.

# FUNCIONAMIENTO

## ■ Programas

Model:TK5 1470 WH EU / TK5 1470 EU SILVER

Programa	Carga (kg)	Pantalla Tiempo
	7.0	7.0
Algodón	7.0	2:40
Intensivo	7.0	3:48
Sintéticos	3.5	2:20
Mix	7.0	1:20
Vaqueros	7.0	1:45
ECO 40-60	7.0	3:23
20 °C	3.5	1:01
Solo centrifugado	7.0	0:12
Aclarado y centrifugado	7.0	0:20
Prendas voluminosas/sábanas	3.5	1:48
Infantil	7.0	1:43
Lana	2.0	1:07
Sport	3.5	0:45
Rápido 45'	2.0	0:45
Rápido 15'	2.0	0:15



### ¡Nota!

- Los parámetros de esta tabla son meramente indicativos. Los parámetros reales pueden ser distintos.

# FUNCIONAMIENTO

## Programas

TK5 1470 WH EU / TK5 1470 EU SILVER							
Ciclo	Capacidad nominal en kg	Ajuste de temperatura	Duración del ciclo en horas y minutos	Consumo de energía en kWh/ciclo operativo	Consumo de agua en litros/ciclo operativo	Temperatura más alta en °C	Humedad residual en %/velocidad de centrifugado <sup>2)</sup>
Algodón	7.0	60	2:45	1.385	65	60	70%/800
Mix	7.0	40	1:20	0.7	60	40	70%/1000
20°C	3.5	20	1:01	0.2	55	20	65%/1000
Intensive	7.0	40	3:48	1.000	65	40	70%/800
Rápido 15'	2.0	Cold	0:15	0.05	39	Cold	75%/800
ECO 40-60 <sup>3)</sup>	7.0	--	3:28	1.074	55.5	39	53%/1400
	3.5	--	2:42	0.700	42	35	53%/1400
	2.0	--	2:42	0.460	34.6	24	53%/1400

- La información anterior es meramente indicativa y puede cambiar debido a condiciones de uso reales distintas.
- Los valores indicados para los programas distintos del programa ECO 40-60 son meramente indicativos.
- Conforme a la norma EN 60456:2016 y el Reglamento (UE) n.º 1061/2010, la clase de eficiencia energética de la UE es: A+++  
Programa de ensayo de energía: Intensivo; Velocidad: velocidad máxima; Temp.: 60/40 °C ; Distinto de predeterminado. Media carga para lavadora de 7,0 kg: 3,5 kg.
- Conforme a la norma EN 60456:2016/pr2019 y el Reglamento n.º 1061/2023, la clase de eficiencia energética de la UE es: E  
Programa de ensayo de energía: ECO 40-60. Distinto del predeterminado. Media carga para lavadora de 7,0 kg: 3,5 kg. Cuarto de carga para lavadora de 7,0 kg: 2,0 kg.

# FUNCIONAMIENTO

## ■ Programas

Model:TK5 1480 WH EU

Programa	Carga (kg)	Pantalla Tiempo
	8.0	8.0
Algodón	8.0	2:40
Intensivo	8.0	3:48
Sintéticos	4.0	2:20
Mix	8.0	1:20
Vaqueros	8.0	1:45
ECO 40-60	8.0	3:29
20 °C	4.0	1:01
Solo centrifugado	8.0	0:12
Aclarado y centrifugado	8.0	0:20
Prendas voluminosas/sábanas	4.0	1:48
Infantil	8.0	1:43
Lana	2.0	1:07
Sport	4.0	0:45
Rápido 45'	2.0	0:45
Rápido 15'	2.0	0:15



### ¡Nota!

- Los parámetros de esta tabla son meramente indicativos. Los parámetros reales pueden ser distintos.

# FUNCIONAMIENTO

## ■ Programas

TK5 1480 WH EU							
Ciclo	Capacidad nominal en kg	Ajuste de temperatura	Duración del ciclo en horas y minutos	Consumo de energía en kWh/ciclo operativo	Consumo de agua en litros/ciclo operativo	Temperatura más alta en °C	Humedad residual en %/velocidad de centrifugado en rpm 2)
20 °C	4.0	20	1:01	0.218	47	20	65%/1000
Algodón	8.0	60	2:45	1.491	71	60	70%/800
Mix	8.0	40	1:20	0.801	71	40	65%/1000
Rápido 15'	2.0	Cold	0:15	0.035	34	Cold	75%/800
Intensivo	8.0	40	3:48	1.146	71	60	70%/800
ECO 40-60 <sup>3)</sup>	8.0	-	3:38	1.210	60	38	53% / 1400
	4.0	-	2:48	0.780	48	33	53% / 1400
	2.0	-	2:48	0.450	36	25	53% / 1400

- La información anterior es meramente indicativa y puede cambiar debido a condiciones de uso reales distintas.
- Los valores indicados para los programas distintos del programa ECO 40-60 son meramente indicativos.
- Conforme a la norma EN 60456:2016 y el Reglamento (UE) n.º 1061/2010, la clase de eficiencia energética de la UE es: A+++  
Programa de ensayo de energía: Intensivo; Velocidad: velocidad máxima; Temp.: 60/40 °C ; Distinto de predeterminado. Media carga para lavadora de 8,0 kg: 4,0 kg.
- Conforme a la norma EN 60456:2016/pr2019 y el Reglamento n.º 1061/2023, la clase de eficiencia energética de la UE es: E  
Programa de ensayo de energía: ECO 40-60. Distinto del predeterminado. Media carga para lavadora de 8,0 kg: 4,0 kg.  
Cuarto de carga para lavadora de 8,0 kg: 2,0 kg.

# FUNCIONAMIENTO

## ■ Programas

Los programas están disponibles en función del tipo de colada.

Programas	
Algodón	Tejidos inalterables, resistentes al calor hechos de algodón o lino
Sintético	Prendas sintéticas, como camisas, abrigos o mezclado. Para lavar prendas de punto, reduzca la cantidad de detergente, puesto que su composición favorece la formación de espuma.
Infantil	Ropa de bebé; mayor limpieza y un aclarado extra para proteger la piel del bebé.
Rápido 45'	Para lavar rápidamente pocas prendas o ropa poco sucia
Mix	Carga mixta compuesta de tejidos de algodón y sintéticos.
Vaqueros	Especial para prendas vaqueras.
20°C	Prendas de colores intensos, para proteger su color.
Rápido	Programa extracorto, apto colada poco sucia y en pequeñas cantidades
Lana	Prendas de lana o parcialmente de lana lavables a mano o a máquina. Programa muy delicado para evitar que las prendas encojan, con pausas más largas (los textiles reposan en licor de lavado).
Solo centrifugado	Centrifugado extra con velocidad seleccionable.
Aclarado y centrifugado	Aclarado extra con centrifugado.
Sport	Ropa de deporte.
Prendas voluminosas/sábanas	Programa especialmente concebido para lavar prendas voluminosas y sábanas.
Intensivo	El tiempo de lavado aumenta para potenciar los efectos del
ECO 40-60	Predeterminado 40 °C, no seleccionable, apto para lavados a aprox. 40 °C-60 °C.

# FUNCIONAMIENTO

---

- 1) La temperatura máxima alcanzada por la colada durante el ciclo de lavado durante un mínimo de 5 minutos.
- 2) Humedad residual después del ciclo de lavado en porcentaje de contenido de agua y velocidad del centrifugado a la que esta se consigue.
- 3) El programa ECO 40-60 es eficaz para la limpieza de prendas de algodón con suciedad normal que puedan lavarse a 40 °C o 60 °C, juntas en el mismo ciclo. Este programa se utiliza para evaluar el cumplimiento del Reglamento (UE) 2019/2023.

Los programas más eficientes en términos de consumo energético son, por lo general, aquellos que utilizan temperaturas más bajas y tienen una duración más prolongada.

La carga de la lavadora hasta la capacidad máxima indicada para cada uno de los programas contribuirá al ahorro de agua y energía.



















El ruido y la humedad residual dependen de la velocidad del centrifugado: cuanto mayor sea la velocidad de centrifugado, mayor será el ruido y menor la humedad residual.

## ¡Precaución!

- Si el suministro eléctrico se interrumpe durante el funcionamiento de la lavadora, una memoria especial almacena el programa seleccionado. La lavadora continuará el programa una vez restablecido el suministro eléctrico.

# FUNCIONAMIENTO

## ■ Función

Ciclo	Temp. predeterminada (°C)	Velocidad de centrifugado predeterminada en rpm			Funciones adicionales
		1000	1200	1400	
Wash cycles		1000	1200	1400	
Algodón	40	800	800	800	Inicio diferido,  , 
Intensivo	40	800	800	800	Inicio diferido,
Sintéticos	40	800	800	800	Inicio diferido,  , 
Mix	40	1000	1000	1000	Inicio diferido,  , 
Vaqueros	60	1000	1000	1000	Inicio diferido,  , 
ECO 40-60	--	--	--	--	Inicio diferido,
20 °C	20	1000	1000	1000	Inicio diferido, 
Solo centrifugado	--	800	1000	1000	Inicio diferido,
Aclarado y centrifugado	--	1000	1000	1000	Inicio diferido, 
Prendas voluminosas/sábanas	40	1000	1000	1000	Inicio diferido,  , 
Infantil	60	1000	1000	1000	Inicio diferido,  , 
Lana	40	600	600	600	Inicio diferido, 
Sport	20	800	800	800	Inicio diferido,  , 
Rápido 45'	40	800	800	800	Inicio diferido,  , 
Rápido 15'	Frío	800	800	800	Inicio diferido,

### ¡Nota!

- Para conocer la velocidad máxima de centrifugado, la duración del programa y otros detalles del programa ECO 40-60, consulte el contenido de la página Ficha del producto.
- En el cuadro se muestran las opciones de ajuste que ofrece cada ciclo. Si un ajuste no es posible para un ciclo.

# FUNCIONAMIENTO

Delay

## Inicio diferido

Ajuste la función Inicio diferido:

1. Seleccione un programa; 2. Pulse el botón Inicio diferido para elegir el tiempo (el tiempo diferido es 0-24 H.); 3. Pulse [Inicio/Pausa] para activar el funcionamiento diferido



Elegir el programa

Cancelar la función Inicio diferido:



Ajustar el tiempo



Poner en marcha

Pulse el botón [Inicio diferido] hasta que vea en la pantalla 0H. Debe pulsar antes de poner en marcha el programa. Si el programa ya se ha puesto en marcha, debe pararlo y poner en marcha uno nuevo.

## ⚠ ¡Precaución!

- Si el suministro eléctrico se interrumpe durante el funcionamiento de la lavadora, una memoria especial almacena el programa seleccionado, de modo que el programa continúa cuando se restablece la electricidad.

Aclarado

La colada recibe un aclarado extra al seleccionar esta función.

Prelavado

La función de prelavado puede aplicar un lavado extra antes del principal; es ideal para sacar el polvo de la ropa; debe poner el detergente en el compartimento (I) al seleccionar esta función.

Temp.

## Temp.

Pulse el botón para regular la temperatura (Frío, 20 °C, 40 °C, 60 °C, 90 °C)

Velocidad

## Velocidad

Pulse el botón para cambiar la velocidad.

1000: 0-400-600-800-1000

1200: 0-400-600-800-1000-1200

1400: 0-400-600-800-1000-1200-1400

Limpieza del tambor

## Limpieza del tambor

Cuando la lavadora alcanza al número de ciclos establecido (25 lavados), el indicador de limpieza del tambor parpadea al final del último programa para recordarle que tiene que activar el programa de limpieza del tambor;

Activación:

1 Mantenga pulsado el botón Limpieza del tambor durante 3 segundos. El indicador de recordatorio de limpieza del tambor se cancelará y se reiniciará el recuento de ciclos (otros 25 lavados).

2 El recuento de ciclos se restablecerá una vez finalizado el programa de limpieza del

# FUNCIONAMIENTO



## Bloqueo infantil

Para evitar un funcionamiento incorrecto por niños.



Elegir el programa



Iniciar

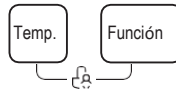

Pulsar [Temp.] y [Función]  
3 s hasta el pitido.

## ⚠ ¡Precaución!

Cuando el bloqueo infantil está activo y el programa comienza, se encenderá el indicador de bloqueo infantil (CL) y se mostrará de forma alterna en la pantalla el tiempo restante. La pulsación de los otros botones provocará el parpadeo del indicador de bloqueo infantil. Al finalizar el programa, aparecen de forma alterna en la pantalla «CL» y «END».

- Solo la pulsación simultánea de los dos botones puede desactivar el bloqueo infantil, aunque la lavadora esté apagada o el programa haya terminado
- La función de bloqueo infantil bloquea todos los botones, excepto el de encendido y el de bloqueo infantil.
- Desactive la función de bloqueo infantil antes de seleccionar el programa y empezar el lavado.



## Silenciar la alarma



Elegir el programa



Pulsar el botón [Velocidad] durante 3 s para silenciar la alarma.

Para activar la alarma, pulse el botón de nuevo durante 3 segundos. El ajuste se mantiene hasta que lo vuelva a cambiar.

## ⚠ ¡Precaución!

- Tras silenciar la alarma, la lavadora no volverá a emitir señales sonoras.

# MANTENIMIENTO

---

## ■ Limpieza y cuidado



### Advertencia!

- Desenchufe el aparato y cierre el grifo del agua antes de realizar las tareas de limpieza y mantenimiento.

### Limpieza del armario

Un buen mantenimiento de la lavadora puede prolongar su vida útil. La superficie se puede limpiar con detergentes neutros no abrasivos diluidos cuando sea necesario. Si rebosa agua, utilice un paño para secarla de inmediato. No utilice objetos afilados para limpiar el aparato.

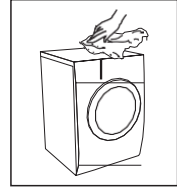

### ⚠ ¡Precaución!

- No utilice agentes abrasivos o cáusticos, ácidos fórmicos o sus disolventes diluidos o sustancias similares, como alcohol o productos químicos.

### Limpieza del tambor

El óxido que los objetos metálicos dejan en el interior del tambor debe eliminarse de inmediato con detergentes sin cloro. Nunca utilice estropajos para limpiar el tambor.

### 📌 ¡Nota!

- Mantenga la colada alejada de la lavadora mientras limpia el tambor.

### Limpieza de la goma y el cristal

Limpie el cristal y la goma después de cada lavado para eliminar las pelusas y las manchas. La acumulación de pelusas puede ocasionar fugas.

Retire las monedas, los botones y otros objetos de la goma después de cada lavado.

Limpie la goma y el cristal todos los meses para garantizar el funcionamiento correcto del aparato.

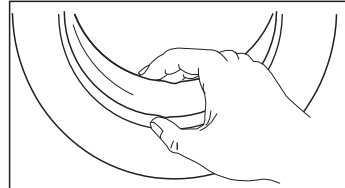

# MANTENIMIENTO

## Limpieza del filtro de entrada

### ¡Nota!

- La disminución del flujo de agua es un signo de que hay que limpiar el filtro.

1. Cierre el grifo y retire la manguera de suministro de agua de él.
2. Limpie el filtro con un cepillo.
3. Desatornille la manguera de suministro de agua de la parte posterior de la lavadora. Extraiga el filtro con unos alicates.
4. Utilice el cepillo para limpiar el filtro.
5. Vuelva a colocar el filtro en la entrada de agua y conecte de nuevo la manguera de suministro de agua.
6. Limpie el filtro de entrada cada 3 meses para garantizar el funcionamiento correcto del aparato.

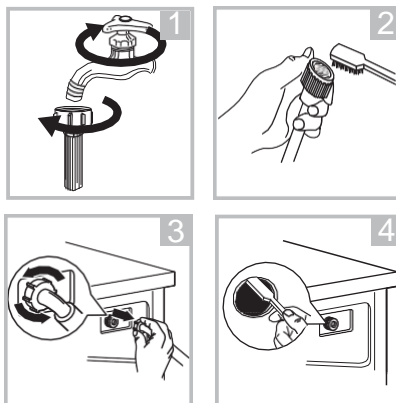

## Limpie el dispensador de detergente

1. Presione el botón de liberación [  ] de la tapa del suavizante y tire del cajón para sacarlo del hueco. Limpie el interior del hueco con un cepillo.
2. Levante la tapa del suavizante para sacarla del cajón y lave ambos elementos con agua.
3. Vuelva a colocar la tapa del suavizante y meta de nuevo el cajón en el hueco.

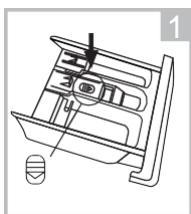

Pulse el botón de liberación y extraiga el cajón

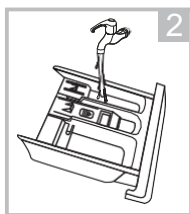

Limpie el cajón y la tapa del suavizante bajo el agua

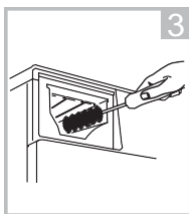

Limpie el hueco con un cepillo suave

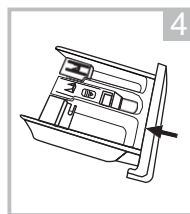

Meta el cajón en el hueco

### ¡Nota!

- No utilice agentes abrasivos o cáusticos para limpiar las piezas de plástico.
- Limpie el dispensador de detergente cada 3 meses para garantizar el funcionamiento correcto del aparato.

# MANTENIMIENTO

## Limpieza del filtro de la bomba de desagüe

### ⚠ ¡Advertencia!

- Compruebe que la lavadora ha terminado el ciclo de lavado y está vacía. Apague y desenchufe la lavadora antes de proceder a la limpieza del filtro de la bomba de desagüe.
- Tenga cuidado con el agua caliente. Deje que el agua se enfríe. ¡Riesgo de escaldamiento!
- Limpie el filtro periódicamente cada 3 meses para garantizar el funcionamiento correcto del aparato.

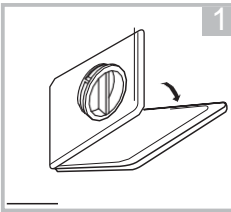

Abrir la tapa inferior



Abrir el filtro girando en sentido antihorario

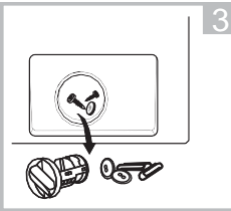

Retire los objetos extraños

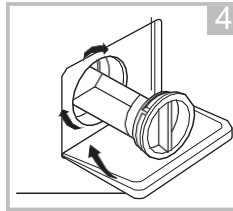

Cierre la tapa inferior

### ⚠ ¡Precaución!

- Durante el uso del aparato y en función del programa seleccionado, puede que haya agua caliente en la bomba. Nunca retire la tapa de la bomba durante el ciclo de lavado; espere hasta que el aparato haya terminado el ciclo y esté vacío. Cuando vuelva a colocar la tapa, apriete con firmeza.

# MANTENIMIENTO

## ■ Resolución de problemas

Si tiene algún problema con el aparato, compruebe si puede resolverlo utilizando estos cuadros. Si el problema persiste, póngase en contacto con el servicio de atención al cliente.

Descripción	Posible causa	Solución
La lavadora no se pone en marcha	La puerta no está bien cerrada Hay prendas atascadas.	Cierre la puerta correctamente y vuelva a poner en marcha. Compruebe la colada.
La puerta no se abre	Se ha activado la protección de seguridad.	Desconecte la lavadora y vuelva a poner en marcha.
Fuga de agua	Las conexiones no están bien apretadas.	Compruebe y apriete el tubo de entrada de agua. Compruebe y limpie el manguito de salida.
Residuos de detergente en el dispensador de detergente	El detergente se humedece o se aglomera.	Limpie y seque el dispensador de detergente.
El indicador o la pantalla no funcionan	La tarjeta de PC o el mazo de cables tienen problemas de conexión.	Apague el aparato y compruebe si el enchufe está bien conectado.
Ruido anómalo	Los tornillos de transporte no se han retirado. El suelo no es macizo o no está nivelado.	Compruebe si se han retirado los tornillos de transporte Compruebe si el aparato está situado sobre un suelo macizo y nivelado.
E30	La puerta no está bien cerrada	Cierre la puerta correctamente y vuelva a poner en marcha. Compruebe si hay presión de agua suficiente. Enderece el tubo de agua. Limpie el filtro de la válvula de entrada.
E10	Problema de inyección de agua durante el ciclo de lavado	Inspeccione el manguito de desagüe por si estuviera bloqueado.
E21	Tarda demasiado en desaguar	Vuelva a poner en marcha el aparato.
E12	Rebosamiento de agua	Vuelva a poner en marcha el aparato. Si el problema persiste, póngase en contacto con el servicio de atención al cliente.
EXX	Otras	

# MANTENIMIENTO

## ■ Servicio de atención al cliente

Los repuestos de su lavadora están disponibles durante un mínimo de 10 años. Si tiene alguna pregunta, póngase en contacto con nuestro servicio de atención al cliente en:

### ⚠ ¡Advertencia!

Riesgo de descarga eléctrica

- Nunca trate de reparar un aparato defectuoso o presuntamente defectuoso. Puede poner en peligro su vida y la de futuros usuarios. Solo los especialistas autorizados pueden llevar a cabo las tareas de reparación.
- Una reparación incorrecta anulará la garantía y no podrán reconocerse daños subsiguientes.

## Transporte

### PASOS IMPORTANTES PARA MOVER EL APARATO

- Desenchufe el aparato y cierre el grifo de entrada de agua.
- Compruebe si la puerta y el dispensador de detergente están bien cerrados.
- Extraiga el tubo de entrada de agua y la manguera de salida de su sitio.
- Vacíe por completo el agua del aparato (véase «Mantenimiento - Limpieza del filtro de la bomba de desagüe»).
- Importante: Vuelva a colocar los 4 tornillos de transporte en el aparato.
- Este aparato es pesado. Transpórtelo con cuidado. No levante el aparato sujetando ningún saliente. No debe utilizar la puerta como asa durante el transporte.

## ■ Especificaciones técnicas

Alimentación 220-240 V~, 50 Hz

Corriente máx. 10 A

Presión de agua estándar 0,05 Mpa~1 MPa

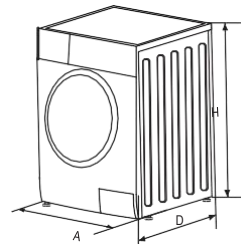

Modelo	Capacidad de lavado	Dimensiones (A*F*H mm)	Peso neto	Corriente nominal
TK5 1060 WH EU	6,0 kg	595*400*850	52 kg	2050 W
TK5 1470 WH EU/TK5 1470 EU SILVER	7,0 kg	595*495*850	60 kg	2050 W
TK5 1480 WH EU	8,0 kg	595*565*850	68 kg	2000 W

# MANTENIMIENTO

## ■ Ficha del producto

Ficha del producto conforme al Reglamento (UE) n.º 1061/2010 y la norma EN 60456:2016.

Marca	
Identificador del modelo	TK5 1060 WH EU
Capacidad nominal en kg de colada de algodón	6
Clase de eficiencia energética en una escala de A+++ (más eficiente) a D (menos eficiente)	A+
El consumo de energía es de 196 kWh por año, basado en 220 ciclos de lavado para los programas estándar de algodón a 60 °C y 40 °C a carga completa y parcial, y el consumo de los modos de baja potencia. El consumo real de energía depende de cómo se utilice el aparato.	
Consumo energético del programa estándar algodón 60 °C con carga completa	0,93 kWh
Consumo energético del programa estándar algodón 60°C con carga parcial	0,80 kWh
Consumo energético del programa estándar algodón 40 °C con carga parcial	0,83 kWh
Consumo eléctrico ponderado en modo apagado	0,50 W
Consumo eléctrico ponderado en modo encendido	1,00 W
Consumo de agua: 9 240 litros por año, basado en 220 ciclos de lavado estándar para los programas de algodón a 60 °C y 40 °C a carga completa y parcial. El consumo real de agua depende de cómo se utilice el aparato.	
Clase energética de centrifugado: C, en una escala desde G (menos eficiente ) a A (más eficiente	
Velocidad de centrifugado máxima	1000
Contenido de humedad residual	62 %
Los programas «Intensivo 60 °C» e «Intensivo 40 °C» son los programas de lavado estándar a los cuales hace referencia la información en la etiqueta y la ficha. Estos programas son aptos para lavar ropa de algodón con un nivel normal de suciedad, y son los programas más eficientes en términos de combinación de consumo energético y de agua	
Duración del programa estándar algodón 60 °C con carga completa	260 min
Duración del programa estándar algodón 60 °C con carga media	260 min
Duración del programa estándar algodón 40 °C con carga media	245 min
Duración en modo encendido	-
Emisiones de ruido acústico aéreo durante la fase de lavado	64 dB
Emisiones de ruido acústico aéreo durante la fase de centrifugado	79 dB
Lavadora integrable	no

Programa de prueba de energía: Intensivo 60/40 °C. Velocidad: la velocidad máxima; Otros: predeterminado

# MANTENIMIENTO

Nombre del proveedor o marca<sup>(a)</sup>:<sup>(c)</sup>:

Dirección del proveedor<sup>(a)</sup>:<sup>(c)</sup>:

Identificador del modelo<sup>(a)</sup>: TK5 1470 WH EU / TK5 1470 EU SILVER

Parámetros generales del producto:

Parámetro	Valor		Parámetro	Valor	
Capacidad nominal <sup>(b)</sup> (kg)	7,0		Dimensiones en cm <sup>(a)</sup> : <sup>(c)</sup>	Alto	85
				Ancho	60
				Fondo	50
Índice de eficiencia energética <sup>(b)</sup> (EEI <sub>w</sub> )	91,0		Clase de eficiencia energética <sup>(b)</sup>	E <sup>(d)</sup>	
Índice de eficiencia de lavado <sup>(b)</sup>	1,031		Efectividad de aclarado (g/kg) <sup>(b)</sup>	5,0	
Consumo energético en kWh por ciclo, basado en el programa ECO 40-60. El consumo energético real dependerá de cómo se use el aparato	0,784		Consumo energético en kWh por ciclo, basado en el programa ECO 40-60. El consumo energético real dependerá de cómo se use el aparato	45	
Temperatura máxima dentro de la ropa tratada <sup>(b)</sup> (°C)	Capac. nominal	39	Contenido de humedad residual ponderado <sup>(b)</sup> (%)	53,9	
	Media	35			
	Cuarto	24			
Velocidad de centrifugado <sup>(b)</sup> (rpm)	Capac. nominal	1400	Clase de eficiencia de centrifugado <sup>(b)</sup>	B <sup>(d)</sup>	
	Media	1400			
	Cuarto	1400			
Duración del programa <sup>(b)</sup> (h:min)	Capac. nominal	3:28	Tipo	Libre instalación	
	Media	2:42			
	Cuarto	2:42			
Emisiones de ruido acústico aéreo en la fase de centrifugado <sup>(a)</sup> (dB(A) re 1 pW)	80		Clase de emisiones de ruido acústico aéreo en la fase de centrifugado <sup>(b)</sup> (fase de centrifugado)	C <sup>(d)</sup>	
Modo apagado (W) (si procede)	0,50		Modo en espera (W) (si procede)	1,00	
Inicio diferido (W) (si procede)	4,00		Modo en espera en red (W) (si procede)	N/P	

Duración mínima de la garantía ofrecida por el proveedor <sup>(a)</sup>:<sup>(c)</sup>:

Este producto ha sido diseñado para liberar iones durante el ciclo de lavado

NO

Información adicional:

Enlace al sitio web del proveedor donde se puede encontrar información del punto 9 del Anexo II del Reglamento (UE) 2019/2023 de la Comisión (1):

<sup>(a)</sup> este punto no se considerará pertinente a efectos del artículo 2, apartado 6, del Reglamento (UE) 2017/1369

<sup>(b)</sup> para el programa ECO 40-60

<sup>(c)</sup> cualquier cambio en este punto no se considerará pertinente a los efectos del artículo 4, apartado 4, del Reglamento (UE) 2017/1369

<sup>(d)</sup> si la base de datos de productos genera automáticamente contenido definitivo en esta celda, el proveedor no introducirá estos datos.

# MANTENIMIENTO

Ficha del producto conforme al Reglamento (UE) n.º 1061/2010 y la norma EN 60456:2016

Marca	
Identificador del modelo	TK5 1470 WH EU / TK5 1470 EU SILVER
Capacidad nominal en kg de colada de algodón	7
Clase de eficiencia energética en una escala de A+++ (más eficiente) a D (menos eficiente)	A+++
El consumo de energía es de 174 kWh por año, basado en 220 ciclos de lavado para los programas estándar de algodón a 60 °C y 40 °C a carga completa y parcial, y el consumo de los modos de baja potencia. El consumo real de energía depende de cómo se utilice el aparato.	
Consumo energético del programa estándar algodón 60 °C con carga completa	0,91 kWh
Consumo energético del programa estándar algodón 60°C con carga parcial	0,69 kWh
Consumo energético del programa estándar algodón 40 °C con carga parcial	0,61 kWh
Consumo eléctrico ponderado en modo apagado	0,50 W
Consumo eléctrico ponderado en modo encendido	1,00 W
Consumo de agua: 9 900 litros por año, basado en 220 ciclos de lavado estándar para los programas de algodón a 60 °C y 40 °C a carga completa y parcial. El consumo real de agua depende de cómo se utilice el aparato.	
Clase energética de centrifugado: C, en una escala desde G (menos eficiente) a A (más eficiente)	
Velocidad de centrifugado máxima	1400
Contenido de humedad residual	53 %
Los programas «Intensivo 60 °C» e «Intensivo 40 °C» son los programas de lavado estándar a los cuales hace referencia la información en la etiqueta y la ficha. Estos programas son aptos para lavar ropa de algodón con un nivel normal de suciedad, y son los programas más eficientes en términos de combinación de consumo energético y de agua	
Duración del programa estándar algodón 60 °C con carga completa	240 min
Duración del programa estándar algodón 60 °C con carga media	230 min
Duración del programa estándar algodón 40 °C con carga media	230 min
Duración en modo encendido	-
Emisiones de ruido acústico aéreo durante la fase de lavado	62 dB
Emisiones de ruido acústico aéreo durante la fase de centrifugado	79 dB
Lavadora integrable	no

Programa de prueba de energía: Intensivo 60/40 °C. Velocidad: la velocidad máxima; Otros: predeterminado

# MANTENIMIENTO

Nombre del proveedor o marca<sup>(a)</sup>{<sup>(c)</sup>:

Dirección del proveedor<sup>(a)</sup>{<sup>(c)</sup>:

Identificador del modelo<sup>(a)</sup>: TK5 1470 WH EU / TK5 1470 EU SILVER

Parámetros generales del producto:

Parámetro	Valor		Parámetro	Valor	
Capacidad nominal <sup>(b)</sup> (kg)	7,0		Dimensiones en cm <sup>(a)</sup> { <sup>(c)</sup>	Alto	85
				Ancho	60
				Fondo	50
Índice de eficiencia energética <sup>(b)</sup> (EEI <sub>w</sub> )	91,0		Clase de eficiencia energética <sup>(b)</sup>	E <sup>(d)</sup>	
Índice de eficiencia de lavado <sup>(b)</sup>	1,031		Efectividad de aclarado (g/kg) <sup>(b)</sup>	5,0	
Consumo energético en kWh por ciclo, basado en el programa ECO 40-60. El consumo energético real dependerá de cómo se use el aparato	0,784		Consumo energético en kWh por ciclo, basado en el programa ECO 40-60. El consumo energético real dependerá de cómo se use el aparato	45	
Temperatura máxima dentro de la ropa tratada <sup>(b)</sup> (°C)	Capac. nominal	39	Contenido de humedad residual ponderado <sup>(b)</sup> (%)	53,9	
	Media	35			
	Cuarto	24			
Velocidad de centrifugado <sup>(b)</sup> (rpm)	Capac. nominal	1400	Clase de eficiencia de centrifugado <sup>(b)</sup>	B <sup>(d)</sup>	
	Media	1400			
	Cuarto	1400			
Duración del programa <sup>(b)</sup> (h:min)	Capac. nominal	3:28	Tipo	Libre instalación	
	Media	2:42			
	Cuarto	2:42			
Emisiones de ruido acústico aéreo en la fase de centrifugado <sup>(a)</sup> (dB(A) re 1 pW)	80		Clase de emisiones de ruido acústico aéreo en la fase de centrifugado <sup>(b)</sup> (fase de centrifugado)	C <sup>(d)</sup>	
Modo apagado (W) (si procede)	0,50		Modo en espera (W) (si procede)	1,00	
Inicio diferido (W) (si procede)	4,00		Modo en espera en red (W) (si procede)	N/P	

Duración mínima de la garantía ofrecida por el proveedor <sup>(a)</sup>{<sup>(c)</sup>:

Este producto ha sido diseñado para liberar iones durante el ciclo de lavado

NO

Información adicional:

Enlace al sitio web del proveedor donde se puede encontrar información del punto 9 del Anexo II del Reglamento (UE) 2019/2023 de la Comisión (1):

<sup>(a)</sup> este punto no se considerará pertinente a efectos del artículo 2, apartado 6, del Reglamento (UE) 2017/1369

<sup>(b)</sup> para el programa ECO 40-60

<sup>(c)</sup> cualquier cambio en este punto no se considerará pertinente a los efectos del artículo 4, apartado 4, del Reglamento (UE) 2017/1369

<sup>(d)</sup> si la base de datos de productos genera automáticamente contenido definitivo en esta celda, el proveedor no introducirá estos datos.

# MANTENIMIENTO

Ficha del producto conforme al Reglamento (UE) n.º 1061/2010 y la norma EN 60456:2016.

Marca	
Identificador del modelo	TK5 1480 WH EU
Capacidad nominal en kg de colada de algodón	8
Clase de eficiencia energética en una escala de A+++ (más eficiente) a D (menos eficiente)	A+++
El consumo de energía es de 196 kWh por año, basado en 220 ciclos de lavado para los programas estándar de algodón a 60 °C y 40 °C a carga completa y parcial, y el consumo de los modos de baja potencia. El consumo real de energía depende de cómo se utilice el aparato.	
Consumo energético del programa estándar algodón 60 °C con carga completa	0,90 kWh
Consumo energético del programa estándar algodón 60°C con carga parcial	0,88 kWh
Consumo energético del programa estándar algodón 40 °C con carga parcial	0,79 kWh
Consumo eléctrico ponderado en modo apagado	0,50 W
Consumo eléctrico ponderado en modo encendido	1,00 W
Consumo de agua: 11 000 litros por año, basado en 220 ciclos de lavado estándar para los programas de algodón a 60 °C y 40 °C a carga completa y parcial. El consumo real de agua depende de cómo se utilice el aparato.	
Clase energética de centrifugado: C, en una escala desde G (menos eficiente) a A (más eficiente)	
Velocidad de centrifugado máxima	1400
Contenido de humedad residual	53 %
Los programas «Intensivo 60 °C» e «Intensivo 40 °C» son los programas de lavado estándar a los cuales hace referencia la información en la etiqueta y la ficha. Estos programas son aptos para lavar ropa de algodón con un nivel normal de suciedad, y son los programas más eficientes en términos de combinación de consumo energético y de agua	
Duración del programa estándar algodón 60 °C con carga completa	245 min
Duración del programa estándar algodón 60 °C con carga media	240 min
Duración del programa estándar algodón 40 °C con carga media	230 min
Duración en modo encendido	-
Emisiones de ruido acústico aéreo durante la fase de lavado	62 dB
Emisiones de ruido acústico aéreo durante la fase de centrifugado	79 dB
Lavadora integrable	no

Programa de prueba de energía: Intensivo 60/40 °C. Velocidad: la velocidad máxima; Otros: predeterminado

# MANTENIMIENTO

Nombre del proveedor o marca<sup>(a)</sup>(<sup>(c)</sup>):

Dirección del proveedor<sup>(a)</sup>(<sup>(c)</sup>):

Identificador del modelo<sup>(a)</sup>: TK5 1480 WH EU

Parámetros generales del producto:

Parámetro	Valor		Parámetro	Valor	
Capacidad nominal <sup>(b)</sup> (kg)	8,0		Dimensiones en cm <sup>(a)</sup> ( <sup>(c)</sup> )	Alto	85
				Ancho	60
				Fondo	57
Índice de eficiencia energética <sup>(b)</sup> (EEI <sub>w</sub> )	91,0		Clase de eficiencia energética <sup>(b)</sup>	E <sup>(d)</sup>	
Índice de eficiencia de lavado <sup>(b)</sup>	1,031		Efectividad de aclarado (g/kg) <sup>(b)</sup>	5,0	
Consumo energético en kWh por ciclo, basado en el programa ECO 40-60. El consumo energético real dependerá de cómo se use el aparato	0,827		Consumo energético en kWh por ciclo, basado en el programa ECO 40-60. El consumo energético real dependerá de cómo se use el aparato	48	
Temperatura máxima dentro de la ropa tratada <sup>(b)</sup> (°C)	Capac. nominal	38	Contenido de humedad residual ponderado <sup>(b)</sup> (%)	53,9	
	Media	33			
	Cuarto	25			
Velocidad de centrifugado <sup>(b)</sup> (rpm)	Capac. nominal	1400	Clase de eficiencia de centrifugado <sup>(b)</sup>	B <sup>(d)</sup>	
	Media	1400			
	Cuarto	1400			
Duración del programa <sup>(b)</sup> (h:min)	Capac. nominal	3:38	Tipo	Libre instalación	
	Media	2:48			
	Cuarto	2:48			
Emisiones de ruido acústico aéreo en la fase de centrifugado <sup>(a)</sup> (dB(A) re 1 pW)	80		Clase de emisiones de ruido acústico aéreo en la fase de centrifugado <sup>(b)</sup> (fase de centrifugado)	C <sup>(d)</sup>	
Modo apagado (W) (si procede)	0,50		Modo en espera (W) (si procede)	1,00	
Inicio diferido (W) (si procede)	4,00		Modo en espera en red (W) (si procede)	N/P	

Duración mínima de la garantía ofrecida por el proveedor <sup>(a)</sup>(<sup>(c)</sup>):

Este producto ha sido diseñado para liberar iones durante el ciclo de lavado

NO

Información adicional:

Enlace al sitio web del proveedor donde se puede encontrar información del punto 9 del Anexo II del Reglamento (UE) 2019/2023 de la Comisión (1):

<sup>(a)</sup> este punto no se considerará pertinente a efectos del artículo 2, apartado 6, del Reglamento (UE) 2017/1369

<sup>(b)</sup> para el programa ECO 40-60

<sup>(c)</sup> cualquier cambio en este punto no se considerará pertinente a los efectos del artículo 4, apartado 4, del Reglamento (UE) 2017/1369

<sup>(d)</sup> si la base de datos de productos genera automáticamente contenido definitivo en esta celda, el proveedor no introducirá estos datos.

# MANTENIMIENTO

---

- 1) El consumo energético real dependerá de cómo se use el aparato.
- 2) El consumo de agua real dependerá de cómo se use el aparato y de la dureza del agua.
- 3) Entrega de los recambios en un plazo de 15 días laborables tras recibir el pedido.

Ficha de datos del producto conforme al Reglamento (UE) 2019/2014

Puede encontrar la ficha de datos de producto de su aparato en Internet. Visite <https://eprel.ec.europa.eu> e introduzca el identificador del modelo de su aparato para descargar la ficha de datos. Encontrará el identificador del modelo de su aparato en la sección de especificaciones técnicas.

## INSTRUÇÕES DE SEGURANÇA

- Instruções de segurança ..... 2

## INSTALAÇÃO

- Descrição do produto ..... 9
- Instalação ..... 10

## FUNCIONAMENTO

- Início rápido ..... 13
- Antes de cada lavagem ..... 14
- Dispensador de detergente ..... 15
- Painel de controlo ..... 17
- Programas ..... 18
- Opção ..... 26

## MANUTENÇÃO

- Limpeza e cuidados ..... 29
- Resolução de problemas ..... 32
- Especificações técnicas ..... 33
- Ficha do produto ..... 34

# INSTRUÇÕES DE SEGURANÇA

---

## ■ Instruções de segurança

Leia atentamente as seguintes informações de segurança e siga-as rigorosamente para minimizar o risco de incêndio ou explosão, choque elétrico e para prevenir danos materiais, ferimentos pessoais ou morte. A inobservância destas instruções anula qualquer garantia.

### Atenção!

Esta combinação de símbolo e palavra-sinal indica uma situação potencialmente perigosa que pode resultar em morte ou ferimentos graves, a menos que seja evitada.

### Cuidado!

Esta combinação de símbolo e palavra-sinal indica uma situação potencialmente perigosa que pode resultar em ferimentos ligeiros ou menores ou danos à propriedade e ao ambiente.

### Observação!

Esta combinação de símbolo e palavra-sinal indica uma situação potencialmente perigosa que pode resultar em ferimentos ligeiros ou menores.

### Atenção!

## RISCO DE CHOQUE ELÉTRICO

- Se o cabo de alimentação for danificado, deve ser substituído pelo fabricante, o seu agente de assistência ou pessoas com qualificações semelhantes, a fim de evitar um perigo.
- Se a máquina for danificada, não deve ser operada, a menos que seja reparada pelo fabricante, pelo seu agente de assistência ou por pessoas com qualificações semelhantes.

Risco de choque elétrico!

# INSTRUÇÕES DE SEGURANÇA

---

- O aparelho pode ser utilizado por crianças a partir dos 8 anos de idade e por pessoas com capacidades físicas, sensoriais ou mentais reduzidas ou com falta de experiência e conhecimentos, se a sua utilização tiver sido supervisionada ou instruída de forma segura e se compreenderem os perigos envolvidos. As crianças não devem brincar com o aparelho. A limpeza e a manutenção não devem ser feitas por crianças sem supervisão.

- As crianças devem ser supervisionadas para que não brinquem com o aparelho.

- Crianças com 3 anos ou menos devem ser mantidas afastadas do aparelho ou supervisionadas continuamente.

- Animais e crianças podem subir para dentro da máquina.

Verificar a máquina antes de cada operação.

- Não subir ou sentar-se em cima do aparelho.

## LOCAL DA INSTALAÇÃO E ARREDORES

- Manter todas as lavagens e substâncias adicionais num local seguro e fora do alcance das crianças.

- Não instalar a máquina sobre um chão alcatifado. A obstrução das aberturas por um tapete pode danificar a máquina.

- Manter o aparelho afastado de fontes de aquecimento e da luz solar direta para evitar a corrosão de peças de plástico e borracha.

- Não utilizar o aparelho em ambientes húmidos ou salas que contenham gás explosivo ou cáustico. Em caso de fuga de água ou salpicos de água, deixar o aparelho secar ao ar livre.

- Não instalar o aparelho atrás de uma porta com chave, de uma porta de correr ou de uma porta com dobradiça no lado oposto ao da máquina de lavar roupa.

# INSTRUÇÕES DE SEGURANÇA

---

- Não operar a máquina em salas com uma temperatura inferior a 5°C. Isto pode causar danos em partes da mesma. Se for inevitável, certifique-se de que drena completamente a água do aparelho após cada utilização (ver "Manutenção - Limpeza do filtro da bomba de drenagem") para evitar danos causados pelo gelo.
- Nunca utilizar sprays ou substâncias inflamáveis nas proximidades do aparelho.

## INSTALAÇÃO

- Remover todo o material de embalagem e os parafusos de transporte antes de utilizar o aparelho. Caso contrário, podem ocorrer danos graves.
- Este aparelho está equipado com uma única válvula de entrada e só pode ser ligado ao abastecimento de água fria.
- A ficha principal deve estar acessível após a instalação.
- Antes de lavar a roupa pela primeira vez, o produto deve ser colocado em funcionamento uma vez durante todos os procedimentos, sem qualquer roupa no interior.
- Antes de utilizar a máquina de lavar, o produto deve ser calibrado.
- Não colocar objetos excessivamente pesados sobre o aparelho, como recipientes de água ou sistemas de aquecimento.
- Utilizar os novos conjuntos de mangueiras fornecidos com o aparelho e não reutilizar os antigos conjuntos de mangueiras.
- Pressão máxima de entrada de água 1 MPa. Pressão mínima de entrada de água 0,05 MPa.

## LIGAÇÃO ELÉTRICA

- Certifique-se de que o cabo de alimentação não se encontra preso pela máquina, pode ficar danificado.
- Ligar o produto a uma tomada com ligação à terra protegida por um fusível em conformidade com os valores da tabela "Especificações técnicas". A instalação de ligação à terra tem de ser feita por um electricista qualificado. Certifique-se de que a máquina é instalada de acordo com os regulamentos locais.

# INSTRUÇÕES DE SEGURANÇA

---

• As ligações de água e de eletricidade devem ser efetuadas por um técnico qualificado, de acordo com as instruções do fabricante e os regulamentos de segurança locais.

## Atenção!

- Não utilizar fichas múltiplas ou cabos de extensão.
- O aparelho não deve ter um dispositivo de comutação externo, como um temporizador ou ligado a um circuito que é regularmente ligado e desligado.
- Não retirar a ficha da tomada se houver gás inflamável por perto.
- Não retirar a ficha da tomada elétrica com as mãos molhadas.
- Puxar sempre pela ficha, não pelo cabo.
- Desligar sempre o aparelho da tomada se não estiver a ser utilizado.

## LIGAÇÕES DE ÁGUA

- Verificar se existem possíveis problemas nas ligações dos tubos de entrada de água, da torneira de água e da mangueira de saída devido a alterações da pressão da água. Se as ligações se soltarem ou apresentarem fugas, feche a torneira de água e proceda à sua reparação. Não utilizar o aparelho antes de os tubos e mangueiras serem devidamente instalados por pessoas qualificadas.
- A porta de vidro pode ficar muito quente durante o funcionamento. Mantenha as crianças e os animais de estimação longe da máquina enquanto esta estiver a funcionar.
- As mangueiras de entrada e saída de água têm de ser instaladas em segurança e não devem ser danificadas. Caso contrário, podem ocorrer fugas de água.
- Não remover o filtro da bomba de drenagem enquanto ainda houver água no aparelho. Podem haver fugas de grandes quantidades de água, e há risco de queimadura devido à água quente.

# INSTRUÇÕES DE SEGURANÇA

---

## FUNCIONAMENTO E MANUTENÇÃO

- Nunca utilizar qualquer solvente inflamável, explosivo ou tóxico. Não utilizar gasolina, álcool, etc. como detergente. Escolher apenas detergentes adequados para a lavagem na máquina.
- Certifique-se de que todos os bolsos são esvaziados. Artigos afiados e rígidos como moedas, broches, pregos, parafusos, pedras, etc., podem causar sérios danos a esta máquina.
- Remover todos os objetos dos bolsos, como isqueiros e fósforos, antes de utilizar o aparelho.
- Lavar cuidadosamente os artigos que tenham sido lavados à mão.
- Os artigos sujos com substâncias como óleo de cozinha, acetona, álcool, gasolina, querosene, removedores de manchas, aguarrás, cera e removedores de cera devem ser lavados a quente com uma quantidade extra de detergente antes de serem secados no aparelho.
- Artigos com espuma de borracha (espuma de látex), toucas de duche, têxteis à prova de água, artigos com suporte de borracha e roupa ou almofadas equipadas com almofadas de espuma de borracha não devem ser secados na máquina
- Os amaciadores de tecidos ou produtos similares devem ser utilizados de acordo com o recomendado nas suas instruções.
- Não tente abrir a porta à força. A porta abrirá pouco tempo depois do fim de um ciclo.
- Não feche a porta com força excessiva. Se for difícil fechar a porta, verificar se a roupa está devidamente inserida e distribuída.

# INSTRUÇÕES DE SEGURANÇA

---

- Desligar sempre o aparelho e fechar a torneira de água antes da limpeza e manutenção e após cada utilização.
- Nunca deitar água sobre o aparelho para fins de limpeza. Risco de choque elétrico!
- As reparações só devem ser feitas pelo fabricante, pelo seu agente de assistência ou por pessoas com qualificações semelhantes, a fim de evitar riscos. O fabricante não será responsável por danos causados pela intervenção de pessoas não autorizadas.

## TRANSPORTE

- Antes do transporte:
  - Os parafusos devem ser reinstalados na máquina por uma pessoa especializada
  - A água acumulada deve ser drenada para fora da máquina
- Este aparelho é pesado. Transporte com cuidado. Não segurar uma parte saliente da máquina ao levantá-la. A porta da máquina não pode ser usada como maçaneta.

## UTILIZAÇÃO PRETENDIDA

O produto destina-se apenas ao uso doméstico e para têxteis em quantidades domésticas adequadas à lavagem e secagem na máquina. Este aparelho foi concebido exclusivamente para uso interior e não se destina a ser encastrado. Utilizar apenas de acordo com estas instruções. O aparelho não se destina a uso comercial. Qualquer outro uso é considerado como indevido. O produtor não é responsável por quaisquer danos ou lesões que dele possam resultar.

- Este aparelho destina-se a ser utilizado em aplicações domésticas e similares como, por exemplo:
  - Áreas de cozinha de pessoal em lojas, escritórios e outros ambientes de trabalho;
  - Casas rurais;
  - Por clientes em hotéis, motéis e outros ambientes de tipo residencial
  - Ambientes tipo alojamento local;
  - Áreas para uso comum em blocos de apartamentos ou em lavandarias.

## Embalagens/aparelhos antigos



Esta marcação indica que este produto não deve ser eliminado com outros resíduos domésticos em toda a UE. Para evitar possíveis danos ao ambiente ou à saúde humana devido à eliminação descontrolada de resíduos, deve ser reciclado de forma responsável para promover a reutilização sustentável dos recursos materiais. Para devolver o seu dispositivo usado, utilize os sistemas de recolha ou contacte o retalhista onde o produto foi adquirido. Eles recolhem e podem reciclar este produto de forma ambientalmente segura.

# INSTALAÇÃO

## ■ Descrição do produto

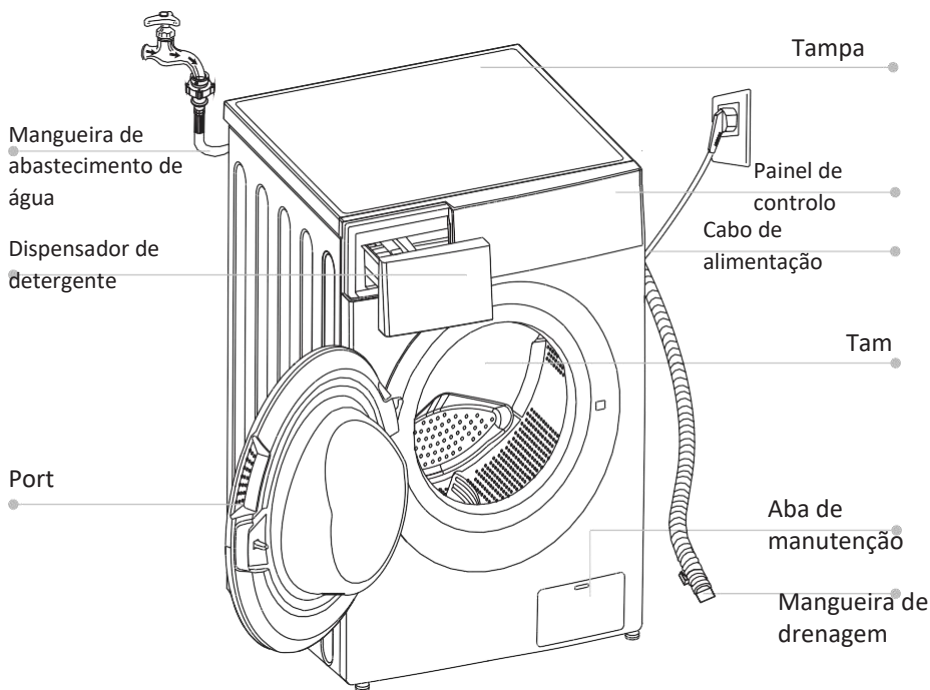

### 📌 Observação!

- A imagem do produto é apenas para ilustração, consulte o produto real como referência.

## Acessórios

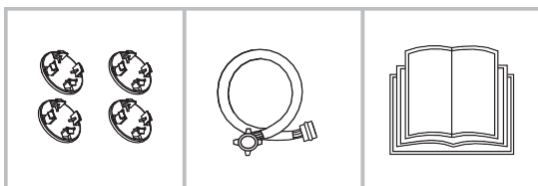

4 x tampas de proteção de abastecimento    1 x mangueira de água fria    1 x Manual do proprietário

# INSTALAÇÃO

## ■ Instalação

### Área de instalação

#### ⚠ Aviso!

- A estabilidade é importante para evitar que o produto se desloque! Certifique-se de que a máquina está nivelada e estável.
- Certifique-se de que o produto não assenta sobre o cabo de alimentação.
- Certifique-se de manter as distâncias mínimas das paredes, conforme indicado na imagem

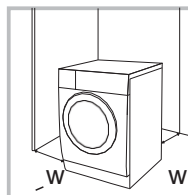

W > 20 mm

Antes de instalar a máquina, deve escolher-se o local com as seguintes características:

1. Superfície rígida, seca e nivelada
2. Evitar a luz solar direta
3. Ventilação suficiente
4. Temperatura ambiente superior a 0°C
5. Manter-se longe das fontes de calor, como aparelhos a carvão ou a gás.

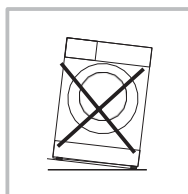

### Desembalar a máquina de lavar

#### ⚠ Atenção!

- O material de embalagem (por exemplo, películas, esferovite) pode ser perigoso para as crianças.
- Há risco de asfixia! Mantenha todas as embalagens longe das crianças.

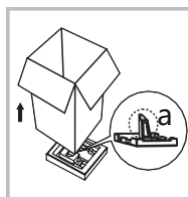

1. Retirar a caixa de papelão e a embalagem de esferovite.
2. Levantar a máquina de lavar e remover a embalagem de base, certificando-se de que a pequena espuma triangular (a) é removida juntamente com a embalagem inferior. Caso contrário, colocar a unidade sobre a superfície lateral e retirá-la manualmente.
3. Remover a fita que fixa o cabo de alimentação e a mangueira de drenagem.
4. Remover a mangueira de entrada do tambor.

# INSTALAÇÃO

## Remover os parafusos de transporte

### ⚠ Atenção!

- Deve retirar os parafusos de transporte da parte de trás antes de utilizar o produto.



Desaperte os 4 parafusos de transporte com uma chave inglesa.



Retirar os parafusos incluindo as peças de borracha e guardá-los para utilização futura.



Fechar os orifícios utilizando as tampas de proteção.

## Nivelar a máquina de lavar roupa

### ⚠ Atenção!

- É necessário aparafusar bem as porcas de segurança dos quatro pés na estrutura.



1. Desaperte a contraporca.
2. Rodar o pé até que chegue ao chão.
3. Ajustar as pernas e fixar as porcas com uma chave inglesa. Certifique-se de que a máquina está nivelada e estável.

## Ligar a mangueira de abastecimento de água

### ⚠ Atenção!

Para evitar fugas ou danos causados pela água, siga as instruções do presente capítulo

- Não dobrar, esmagar ou modificar a mangueira de entrada de água.

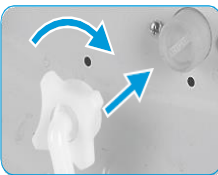

Ligar a mangueira de abastecimento de água à válvula de entrada de água e uma torneira de água com água fria, conforme indicado.



### 📌 Observação!

- Ligar manualmente, não utilizar ferramentas. Verificar se as ligações estão apertadas.

# INSTALAÇÃO

## Mangueira de drenagem

### ⚠ Atenção!

- Não dobrar nem prolongar a mangueira de drenagem.
- Posicionar corretamente a mangueira de drenagem, caso contrário, podem ocorrer danos por fuga de água.

Há duas maneiras de colocar a extremidade da mangueira de drenagem:

1. Colocá-la no canal de água.

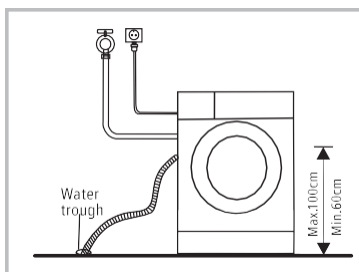

2. Ligá-la ao tubo de drenagem do canal.

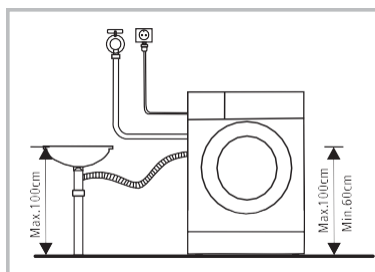

# OPERAÇÃO

## ■ Início Rápido

### ⚠ Cuidado!

- Antes de lavar, certifique-se de que a máquina de lavar está devidamente instalada.
- O seu aparelho foi cuidadosamente verificado antes de sair da fábrica. Para remover qualquer água residual e para neutralizar potenciais odores, recomenda-se que limpe o seu aparelho antes da primeira utilização. Por este motivo, inicie o programa Algodão a 90 °C sem roupa e detergente.

## 1. Antes da Lavagem

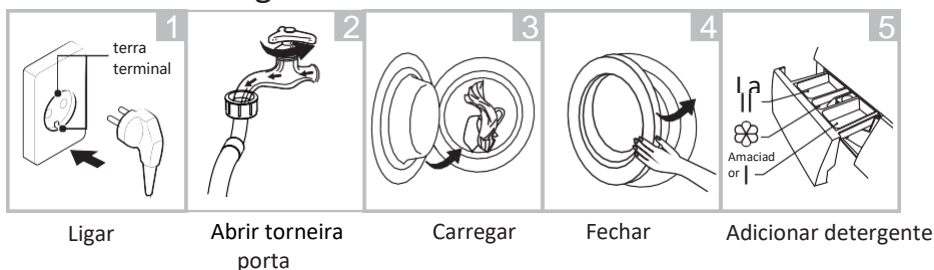

### Observação!

- O detergente tem de ser adicionado no compartimento I se a função de pré-lavagem for selecionada.

## 2. Lavagem

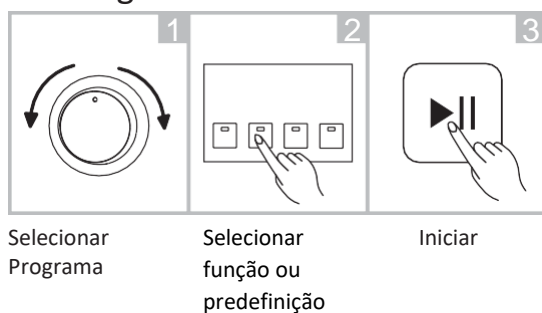

## 3. Após a lavagem

A fechadura da porta e as luzes [Start/Pause] piscam com o sinal sonoro ou dois pequenos pontos piscam no ecrã digital.

# OPERAÇÃO

## ■ Antes de cada lavagem

- A temperatura ambiente da máquina de lavar deve ser de 5-40 °C. Se utilizada abaixo de 0 °C, a válvula de entrada e o sistema de drenagem podem ser danificados. Se a máquina for instalada em condições geladas, deve ser transferida para a temperatura ambiente normal para garantir que a mangueira de abastecimento de água e a mangueira de drenagem possam descongelar antes de ser utilizada.
- Verifique as suas etiquetas de lavagem e as instruções de utilização do detergente antes de lavar. Utilize detergente sem espuma ou com menos espuma, adequado para a lavagem adequada da máquina.

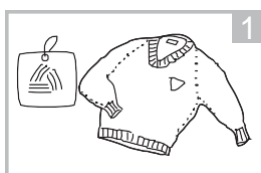

1  
Verificar a etiqueta de cuidados

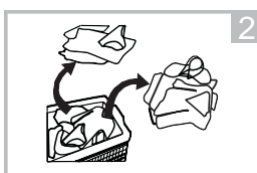

2  
Separar a roupa de acordo com a cor e o tipo de tecido

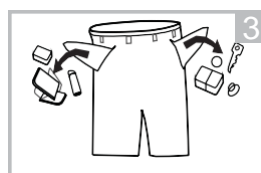

3  
Retirar todos os artigos dos bolsos



4  
Atar tiras e faixas longas de tecido, fechar fechos de correr e abotoar botões

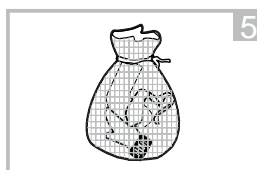

5  
Colocar os artigos pequenos num saco de roupa suja

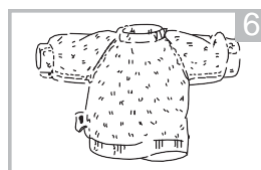



6  
Virar do avesso os tecidos que ganham borboto e de pelo longo

### ⚠ Atenção!

- Não lavar ou secar artigos que tenham sido limpos, lavados, ensopados ou embebidos em substâncias combustíveis ou explosivas como cera, óleo, tinta, gasolina, álcool, querosene, e outros materiais inflamáveis.
- A lavagem de peças de vestuário individuais pode facilmente criar uma grande excentricidade e causar sinal de alarme devido ao desequilíbrio. Por conseguinte, sugere-se que se acrescente um ou dois mais artigos de roupa à lavagem para que a centrifugação possa ser feita suavemente.

# OPERAÇÃO

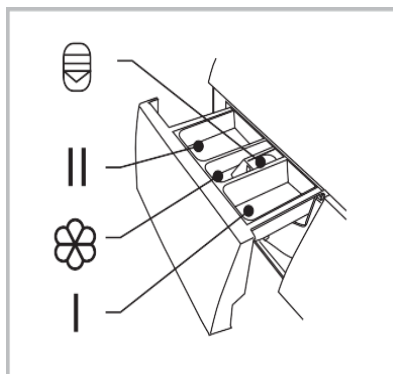

## ■ Dispensador de detergente

- I Pré-lavagem
- II Amaciador da lavagem principal
-  Botão de descarga para retirar o dispensador
- 



### ! Cuidado!

- Só é necessário adicionar detergente no "compartimento I" depois de selecionar a função de pré-lavagem.

Programa	I	II		Programa	I	II	
Algodão	<input type="radio"/>	<input checked="" type="radio"/>	<input type="radio"/>	Volumoso/Roupa de cama	<input type="radio"/>	<input checked="" type="radio"/>	<input type="radio"/>
Sintético	<input type="radio"/>	<input checked="" type="radio"/>	<input type="radio"/>	Cuidado do bebé	<input type="radio"/>	<input checked="" type="radio"/>	<input type="radio"/>
Mistura	<input type="radio"/>	<input checked="" type="radio"/>	<input type="radio"/>	Lã		<input checked="" type="radio"/>	<input type="radio"/>
Calças de ganga	<input type="radio"/>	<input checked="" type="radio"/>	<input type="radio"/>	Roupa de desporto	<input type="radio"/>	<input checked="" type="radio"/>	<input type="radio"/>
Centrifugar				Rápido 45'	<input type="radio"/>	<input checked="" type="radio"/>	<input type="radio"/>
Enxaguar e Centrifugar			<input type="radio"/>	Rápido 15'		<input checked="" type="radio"/>	<input type="radio"/>
ECO 40-60		<input checked="" type="radio"/>	<input type="radio"/>	Intensivo		<input checked="" type="radio"/>	<input type="radio"/>
20°C		<input checked="" type="radio"/>	<input type="radio"/>				

● Means obrigatório    ○ Means opcional

## Recomendação de detergente

Detergente recomendado para a lavagem	Ciclos de lavagem	Temp. de lavagem	Tipo de roupa suja e tecidos
Detergente de alta resistência com agentes clareadores e branqueadores óticos	Algodão, ECO 40-60	40/60	Roupa branca feita de algodão ou linho à prova de cozimento
Detergente para cores sem agente clareador e branqueadores óticos	Algodão	20/40	Roupa de cor feita de algodão ou linho
Detergente de cor ou detergente suave sem branqueadores óticos	Algodão, Sintético	20/40	Roupa de cor feita de fibras de fácil manutenção ou materiais sintéticos
Detergente de lavagem suave	Sintético	20	Têxteis delicados, seda, viscose
Detergente especial para lãs	Lã	20/40	Lã

### Observação!

- O detergente ou aditivo aglomerante ou viscoso pode ser diluído em alguma água antes de ser deitado no doseador de detergente, para evitar que a sua entrada fique bloqueada e assim provocar um excesso de água.
- Escolha o tipo de detergente adequado para obter o máximo de rendimento de lavagem e o mínimo de consumo de água e energia
- Para alcançar o melhor resultado de limpeza, é importante uma dosagem adequada de detergente.
- Utilizar uma quantidade reduzida de detergente se o tambor não estiver completamente cheio.
- Ajuste sempre a quantidade de detergente à dureza da água, se a sua água da torneira for macia, utilize menos detergente.
- Dosear de acordo com a sujidade da sua roupa, menos sujidade na roupa requer menos detergente.
- A concentração elevada (detergente compacto) requer uma dosagem particularmente precisa.

Os sintomas seguintes são um sinal de sobredosagem de detergente:

- espuma abundante
- mau resultado de lavagem e enxaguamento

Os sintomas seguintes são um sinal de subdosagem de detergente:

- a roupa fica cinzenta
- acumulação de depósitos de calcário no tambor, no elemento de aquecimento e/ou na roupa suja

# OPERAÇÃO

## ■ Painel de controlo

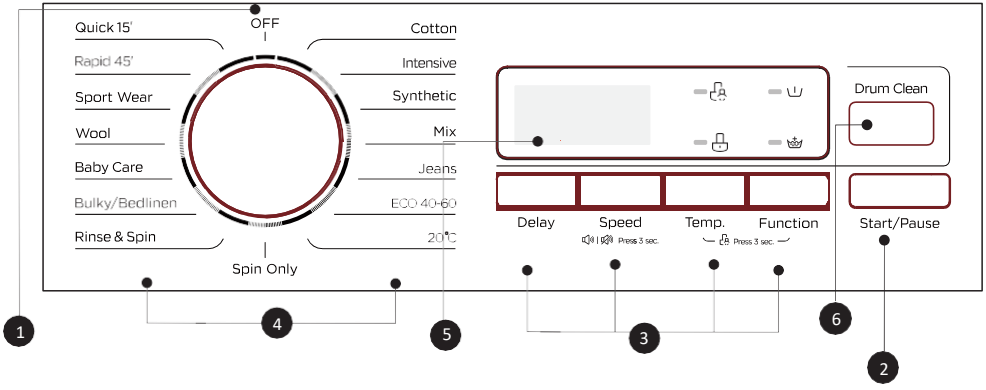

### 📌 Observação!

- A tabela é apenas para referência. Consulte o produto real como referência.

**1 Off**  
O produto está desativado.

**2 Início/Pausa**  
Prima o botão para iniciar ou fazer pausa no ciclo de lavagem.

**3 Opção**  
Isto permite-lhe escolher uma função adicional que se iluminará quando for selecionada.

**4 Programas**  
Disponível de acordo com o tipo de roupa suja.

**5 Visor**  
O visor mostra as definições, tempo restante estimado, opções e mensagens de estado para a sua máquina de lavar. O visor permanecerá ligado durante todo o ciclo.

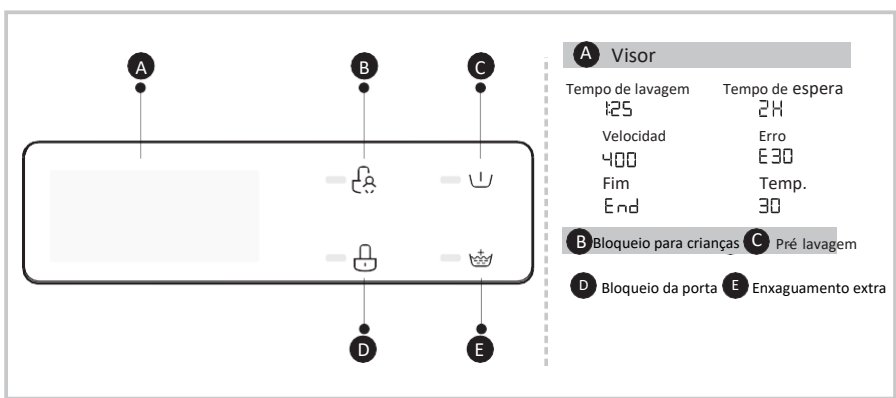

# OPERAÇÕES

## ■ Programas

Model:TK5 1060 WH EU

Programa	Carga (kg)	Tempo de visualização
	6,0	6,0
Algodão	6,0	2:40
Intensivo	6,0	3:48
Sintético	3,0	2:20
Mix	6,0	1:20
Calças de ganga	6,0	1:45
ECO 40-60	6,0	3:16
20 °C	3,0	1:01
Centrifugar	6,0	0:12
Enxaguar e Centrifugar	6,0	0:20
Volumoso/Roupa de cama	3,0	1:48
Cuidado do bebé	6,0	1:43
Lã	2,0	1:07
Roupa de desporto	3,0	0:45
Rápido 45'	2,0	0:45
Rápido 15'	2,0	0:15



### Observação!

- Os parâmetros nesta tabela são apenas para referência do utilizador. Os parâmetros reais podem ser diferentes dos parâmetros da tabela acima mencionada.

# OPERAÇÃO

## ■ Programas

TK5 1060 WH EU							
Ciclo	Capacidade normal em kg	Ajuste de temperatura	Duração do ciclo em horas	Consumo de energia em kWh/ciclo de funcionamento	Consumo de água em litros// ciclo de funcionamento	Abertura a alta temperatura °C	Humidade residual em %/velocidade de centrifugação
Rapido 15	2.0	Frio	0:15	0.035	31	Frio	70%/800
20°C	3.0	20	1:01	0.207	38	20	65%/1000
Intensivo	6.0	40	3:48	1.029	58	40	70%/800
Mix	6.0	40	1:20	0.684	58	40	65%/1000
Algodão (60°)	6.0	60	2:45	1.28	58	60	70%/800
ECO 40-60	6.0	-	3:18	1.000	50.0	41	62%/1000
	3.0	-	2:36	0.650	39.0	33	62%/1000
	1.5	-	2:36	0.360	36.0	20	62%/1000

- Os dados acima referidos são apenas para referência, e os dados podem mudar devido a condições de utilização reais diferentes.
- As válvulas indicadas para outros programas diferentes do programa ECO 40-60 são apenas indicativas.
- Relativamente à EN 60456:2016 com (UE) nº.1061/2010, a classe de eficiência energética da UE é: A+  
Programa de teste energético: Intensivo; Velocidade: A maior velocidade; Temp.: 60/40 °C ; Outros como predefinição. Meia carga para máquina de 6,0 kg: 3,0 kg.
- Relativamente à EN 60456:2016/prA2019 com (UE)2019/2014, (UE)2019/2023, a classe de eficiência energética da UE é: E  
Programa de teste energético: ECO 40-60. Outros como predefinição. Meia carga para máquina de 6,0 kg: 3,0 kg.  
Quarto de carga para máquina de 6,0 kg: 1,5 kg.

# OPERAÇÕES

## ■ Programas

Model:TK5 1470 WH EU / TK5 1470 EU SILVER

Programa	Carga (kg)	Tempo de visualização
	7,0	7,0
Algodão	7,0	2:40
Intensivo	7,0	3:48
Sintético	3,5	2:20
Mix	7,0	1:20
Calças de ganga	7,0	1:45
ECO 40-60	7,0	3:23
20 °C	3,5	1:01
Centrifugar	7,0	0:12
Enxaguar e Centrifugar	7,0	0:20
Volumoso/Roupa de cama	3,5	1:48
Cuidado do bebé	7,0	1:43
Lã	2,0	1:07
Roupa de desporto	3,5	0:45
Rápido 45'	2,0	0:45
Rápido 15'	2,0	0:15



### Observação!

- Os parâmetros nesta tabela são apenas para referência do utilizador. Os parâmetros reais podem ser diferentes dos parâmetros da tabela acima mencionada.

# OPERAÇÃO

## ■ Programas

TK5 1470 WH EU / TK5 1470 EU SILVER							
Ciclo	Capacidade normal em kg	Ajuste de temperatura	Duração do ciclo em horas	Consumo de energia em kWh/ciclo de funcionamento	Consumo de água em litros// ciclo de funcionamento	Abertura a alta temperatura °C <sup>1</sup>	Humidade residual em %/velocidade de centrifugação <sup>2</sup>
Algodão	7.0	60	2:45	1.385	65	60	70%/800
Mix	7.0	40	1:20	0.7	60	40	70%/1000
20°C	3.5	20	1:01	0.2	55	20	65%/1000
Intensivo	7.0	40	3:48	1.000	65	40	70%/800
Rápido 15'	2.0	Frio	0:15	0.05	39	Frio	75%/800
ECO 40-60 <sup>3</sup>	7.0	-	3:28	1.074	55.5	39	53%/1400
	3.5	-	2:42	0.700	42	35	53%/1400
	2.0	-	2:42	0.460	34.6	24	53%/1400

- Os dados acima referidos são apenas para referência, e os dados podem mudar devido a condições de utilização reais diferentes.
- As válvulas indicadas para outros programas diferentes do programa ECO 40-60 são apenas indicativas.
- Relativamente à EN 60456:2016 com (UE) nº.1061/2010, a classe de eficiência energética da UE é: A+++  
Programa de teste energético: Intensivo; Velocidade: A maior velocidade; Temp.: 60/40 °C; Outros como predefinição. Meia carga para máquina de 7,0 kg: 3,5 kg.
- Relativamente à EN 60456:2016/prA2019 com (UE)2019/2014, (UE)2019/2023, a classe de eficiência energética da UE é: E  
Programa de teste energético: ECO 40-60. Outros como predefinição. Meia carga para máquina de 7,0 kg: 3,5 kg.  
Quarto de carga para máquina de 7,0 kg: 2,0 kg.

# OPERAÇÃO

## ■ Programas

Model:TK5 1480 WH EU

Programa	Carga (kg)	Tempo de visualização
	8,0	8,0
Algodão	8,0	2:40
Intensivo	8,0	3:48
Sintético	4,0	2:20
Mix	8,0	1:20
Calças de ganga	8,0	1:45
ECO 40-60	8,0	3:29
20 °C	4,0	1:01
Centrifugar	8,0	0:12
Enxaguar e Centrifugar	8,0	0:20
Volumoso/Roupa de cama	4,0	1:48
Cuidado do bebé	8,0	1:43
Lã	2,0	1:07
Roupa de desporto	4,0	0:45
Rápido 45'	2,0	0:45
Rápido 15'	2,0	0:15

### Observação!

- Os parâmetros nesta tabela são apenas para referência do utilizador. Os parâmetros reais podem ser diferentes dos parâmetros da tabela acima mencionada.

# OPERAÇÃO

## ■ Programas

TK5 1480 WH EU							
Ciclo	Capacidade normal em kg	Ajuste de temperatura	Duração do ciclo em h:min	Consumo de energia em kWh/ciclo de funcionamento	Consumo de água em litros// ciclo de funcionamento	Abertura a alta temperatura °C 1)	Humidade residual em %/velocidade de centrifugação em rpm2)
20°C	4.0	20	1:01	0.218	47	20	65%/1000
Algodão	8.0	60	2:45	1.491	71	60	70%/800
Mix	8.0	40	1:20	0.801	71	40	65%/1000
Rápido 15'	2.0	Frio	0:15	0.035	34	Frio	75%/800
Intensivo	8.0	40	3:48	1.146	71	60	70%/800
ECO 40-60 <sup>3)</sup>	8.0	-	3:38	1.210	60	38	53% / 1400
	4.0	-	2:48	0.780	48	33	53% / 1400
	2.0	-	2:48	0.450	36	25	53% / 1400

- Os dados acima referidos são apenas para referência, e os dados podem mudar devido a condições de utilização reais diferentes.
- As válvulas indicadas para outros programas diferentes do programa ECO 40-60 são apenas indicativas.
- Relativamente à EN 60456:2016 com (UE) n.º.1061/2010, a classe de eficiência energética da UE é: A+++  
Programa de teste energético: Intensivo; Velocidade: A maior velocidade; Temp.: 60/40 °C ; Outros como predefinição. Meia carga para máquina de 8,0 kg: 4,0 kg.
- Relativamente à EN 60456:2016/prA2019 com (UE)2019/2014, (UE)2019/2023, a classe de eficiência energética da UE é: E  
Programa de teste energético: ECO 40-60. Outros como predefinição. Meia carga para máquina de 8,0 kg: 4,0 kg.  
Quarto de carga para máquina de 8,0 kg: 2,0 kg.

# OPERAÇÃO

---

## ■ Programas

Os programas estão disponíveis de acordo com o tipo de roupa suja.

Programas	
Algodão	Têxteis resistentes ao desgaste, têxteis resistentes ao calor feitos de algodão ou linho.
Sintético	Lavar artigos sintéticos, por exemplo: camisas, casacos, misturar. Ao lavar os têxteis de malha, a quantidade de detergente deve ser reduzida devido à sua construção de fios soltos e à fácil formação bolhas.
Cuidado do bebé	Lavar a roupa do bebé pode tornar a roupa do bebé mais limpa e fazer com que o enxaguamento seja melhor para proteger a pele do bebé.
Rápido 45'	Lavagem rápida de poucas peças de roupa pouco suja.
Mix	Carga mista composta por têxteis feitos de algodão e sintéticos.
Jeans	Especialmente para calças de ganga.
20°C	Lavagem de roupas de cores vivas, pode proteger melhor as cores.
Rápido 15'	Programa extra curto adequado para a lavagem de roupa ligeiramente suja e com roupas peças.
Lã	Lã lavável à mão ou à máquina ou têxteis ricos em lã. Programa de lavagem especialmente suave para evitar o encolhimento, pausas mais longas do programa (os têxteis descansam no líquido de lavagem).
Centrifugar	Centrifugação extra com velocidade de centrifugação seleccionável.
Enxaguamento & Centrifugar	Enxaguamento extra com centrifugação.
Vestuário desportivo	Lavagem de roupa de desporto.
Volumoso/Roupa de cama	Este programa foi especialmente concebido para a lavagem de roupa volumosa/roupa de cama.
Intensivo	Para aumentar os efeitos de lavagem, o tempo de lavagem é aumentado.
ECO 40-60	Predefinição 40 °C, não seleccionável, adequada para lavagem de roupa a cerca de 40°C-60°C.

---

# OPERAÇÃO

---

- 1) A temperatura mais alta alcançada pela roupa suja no ciclo de lavagem durante pelo menos 5 minutos.
- 2) A humidade residual após o ciclo de lavagem em percentagem de água e a velocidade de centrifugação a que esta foi atingida.
- 3) O programa ECO 40-60 é capaz de limpar a roupa de algodão normalmente suja declarada lavável a 40°C ou 60°C, no mesmo ciclo. Este programa é utilizado para avaliar a conformidade com a norma (UE) 2019/2023.

Os programas mais eficientes em termos de consumo de energia são geralmente os que têm um desempenho a temperaturas mais baixas e de maior duração.

O carregamento da máquina de lavar roupa doméstica até à capacidade indicada para os respetivos programas contribuirá para a poupança de energia e água.



















O ruído e o teor de humidade restante são influenciados pela velocidade de centrifugação: quanto maior for a velocidade de centrifugação na fase de centrifugação, maior será o ruído e menor será o teor de humidade restante.

## Cuidado!

- Se houver alguma falha na alimentação enquanto a máquina estiver a funcionar, uma memória especial armazena o programa selecionado. A máquina continuará o programa quando a fonte de alimentação for restabelecida.

# OPERAÇÃO

## ■ Opção

Ciclo	Temp. predefinida (°C)	Velocidade de centrifugação predefinida em rpm			Funções adicionais
Ciclos de lavagem		1000	1200	1400	
Algodão	40	800	800	800	Espera,  , 
Intensivo	40	800	800	800	Espera,
Sintético	40	800	800	800	Espera,  , 
Mix	40	1000	1000	1000	Espera,  , 
Calças de ganga	60	1000	1000	1000	Espera,  , 
ECO 40-60	--	--	--	--	Espera,
20 °C	20	1000	1000	1000	Espera, 
Centrifugar	--	800	1000	1000	Espera,
Enxaguar e Centrifugar	--	1000	1000	1000	Espera, 
Volumoso/Roupa de cama	40	1000	1000	1000	Espera,  , 
Cuidado do bebé	60	1000	1000	1000	Espera,  , 
Lã	40	600	600	600	Espera, 
Roupa de desporto	20	800	800	800	Espera,  , 
Rápido 45'	40	800	800	800	Espera,  , 
Rápido 15'	Frio	800	800	800	Espera,

### Observação!

- Para a velocidade máxima de centrifugação, tempo de programação e outros detalhes do programa ECO 40-60, consulte o conteúdo na página da Ficha de Produto.
- A tabela mostra que ciclo oferece determinadas opções de ajuste. Se não for possível um ajuste para um ciclo.

# OPERAÇÃO

---

Espera

## Espera

Definir a função de Espera:

1. Selecione um programa; 2. Prima o botão Espera para escolher a hora (o tempo de espera é 0-24 h); 3. Prima [Start/Pause] para iniciar a operação de espera



Escolha o Programa



Tempo de configuração



Início

Cancelar a função de Espera:

Premir o botão [Delay] até a visualização ser 0 h. Deve ser premido antes de iniciar o programa.

Se o programa já tiver começado, desligar o programa para reiniciar um novo.

## ! Cuidado!

- Se houver alguma interrupção na alimentação enquanto a máquina estiver a funcionar, uma memória especial armazena o programa selecionado e quando a alimentação for restabelecida, o programa continuará.

Enxaguame

A roupa será submetida a um enxaguamento extra depois de o selecionar.

Pré-lavagem

A função de Pré-lavagem pode obter uma lavagem extra antes da lavagem principal, é adequada para a lavagem do pó sobre a superfície da roupa; é necessário colocar detergente na Caixa (I) quando a selecionar.

Temp.

## Temp.

Prima o botão para regular a temperatura (Frio, 20°C, 40°C, 60°C, 90°C)

Velocidade

## Velocidade

Prima o botão para alterar a velocidade.

1000: 0-400-600-800-1000

1200: 0-400-600-800-1000-1200

1400: 0-400-600-800-1000-1200-1400

Limpeza do tambor

## Limpeza do tambor

Após a máquina funcionar até ao período de contagem definido (o ciclo de contagem é de 25 vezes), a lâmpada Limpeza do tambor pisca no final do último programa, lembrando o utilizador para executar o programa;

Condição de desbloqueio:

- 1 Manter premido o botão Limpeza do tambor durante 3s, o indicador de limpeza do tambor será cancelado e os ciclos de lavagem serão recontados durante mais 25 ciclos.
- 2 Os ciclos de contagem serão recontados quando o programa de limpeza do tambor estiver terminado.

# OPERAÇÃO



## Bloqueio para crianças

Para evitar o mau funcionamento por crianças.



Escolha o Programa



Início



Premir [Temp.] e [Function]

3 seg. até o sinal sonoro tocar.

### ! Cuidado!

Quando o bloqueio para crianças é ativado e o programa inicia, o indicador de bloqueio para crianças liga-se, "CL" e o tempo restante no visor são apresentados alternadamente. Se premir os outros botões, o indicador de bloqueio para crianças piscará. Quando o programa terminar, "CL" e "END" aparecerão alternadamente no visor.

- só premir e manter premido o duplo botão pode libertar o bloqueio para crianças, mesmo cortar a alimentação, desligar e fim do programa
- O "Child Lock" bloqueará todos os botões exceto o botão Ligar e o botão Bloqueio para crianças
- destravar o bloqueio para crianças antes de selecionar o programa e iniciar a lavagem.



## Silenciar a campanha



Escolha o Programa



Prima o botão [Speed] durante 3 seg., a campanha está sem som.

Para ativar a função de campanha, premir novamente o botão durante 3 segundos. A configuração manter-se-á até à próxima reposição.

### ! Cuidado!

- Depois de silenciar a função de campanha, os sons já não serão ativados.

# MANUTENÇÃO

## ■ Limpeza e cuidados

### ⚠ Cuidado!

- Desligar sempre o aparelho da tomada e fechar a torneira de água antes da limpeza e manutenção.

### Limpar o Armário

A manutenção adequada da máquina de lavar pode prolongar a sua vida útil. A superfície pode ser limpa com detergentes neutros não abrasivos, quando necessário. Se houver excesso de água, usar um pano para o limpar imediatamente. Não utilizar artigos afiados para limpar o aparelho.

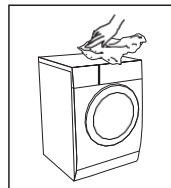

### ⚠ Cuidado!

- Não utilizar agentes abrasivos ou cáusticos, ácidos fórmicos ou os seus solventes diluídos ou substâncias semelhantes, como álcool ou produtos químicos.

### Limpar o tambor

As manchas de ferrugem deixadas no interior do tambor por artigos metálicos devem ser imediatamente removidas utilizando detergentes sem cloro. Não usar palha de aço para limpar o tambor!



### Observação!

- Manter a roupa suja afastada da máquina enquanto limpa o tambor.

### Limpeza do Vedante da porta e do vidro

Limpar o vidro e o vedante após cada lavagem para remover algodão e nódoas. Se o algodão se acumular, pode causar fugas.

Retirar moedas, botões e outros objetos do vedante após cada lavagem.

Limpar o Vedante da porta e do vidro todos os meses para assegurar o funcionamento normal do aparelho.

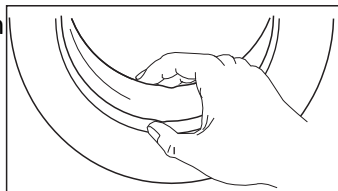

# MANUTENÇÃO

## Limpar o filtro de entrada

### 📌 Observação!

- A diminuição do fluxo de água é um sinal de que o filtro precisa de ser limpo.

1. Fechar a torneira e retirar a mangueira de abastecimento de água da mesma.
2. Limpar o filtro com uma escova.
3. Desaparafusar a mangueira de abastecimento de água da parte de trás da máquina. Puxar o filtro com um alicate de bico longo.
4. Utilizar uma escova para limpar o filtro.
5. Voltar a instalar o filtro na entrada de água e voltar a ligar a mangueira de abastecimento de água.
6. Limpar o filtro de entrada a cada 3 meses para assegurar o funcionamento normal do aparelho.

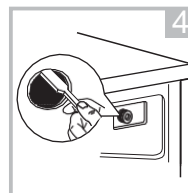
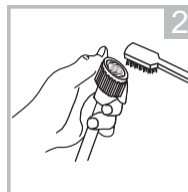
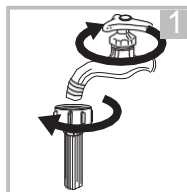

## Limpar o Dispensador de detergente

1. Premir a descarga [  ] na tampa do amaciador e puxar a gaveta do dispensador para fora da cavidade. Limpar o interior da cavidade com uma escova.
2. Levantar a tampa do amaciador da gaveta do dispensador e lavar ambos os artigos com água.
3. Repor a tampa do amaciador e empurrar a gaveta de novo para dentro da cavidade.

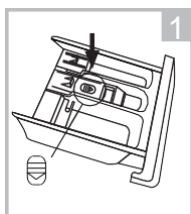

Premir a descarga e retirar a gaveta do dispensador

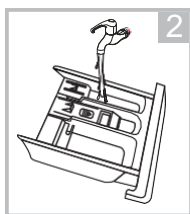

Limpar a gaveta do dispensador e a tampa do amaciador com água

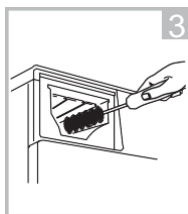

Limpar a cavidade com uma escova macia

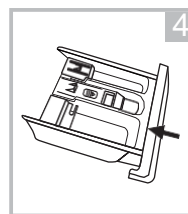

Inserir a gaveta do dispensador

### 📌 Observação!

- Não utilizar agentes abrasivos ou cáusticos para limpar peças de plástico.
- Limpar o doseador de detergente a cada 3 meses para assegurar o funcionamento normal do aparelho.

# MANUTENÇÃO

## Limpeza do filtro da bomba de drenagem

### ⚠ Atenção!

- Certifique-se de que a máquina terminou o ciclo de lavagem e que está vazia. Desligue-a e retire-a da tomada antes de limpar o filtro da bomba de drenagem.
- Tenha cuidado com a água quente. Deixar a água arrefecer. Risco de queimaduras!
- Limpar periodicamente o filtro de 3 em 3 meses para assegurar o funcionamento normal do aparelho.

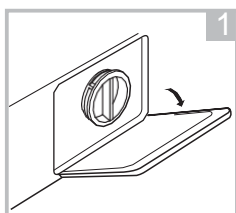

Abrir a capa inferior de proteção

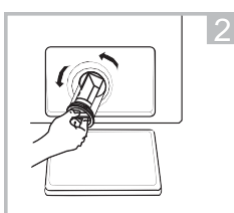

Abrir o filtro rodando no sentido contrário ao dos ponteiros do relógio

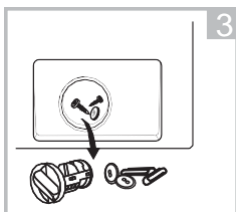

Retirar as matérias estranhas

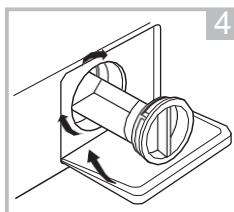

Fechar a capa inferior de proteção

### ⚠ Cuidado!

- Quando o aparelho está a ser utilizado e dependendo do programa selecionado, pode haver água quente na bomba. Nunca remover a tampa da bomba durante um ciclo de lavagem, esperar sempre até que o aparelho tenha terminado o ciclo e esteja vazio. Ao substituir a tampa, certifique-se de que está novamente apertada de forma segura.

# MANUTENÇÃO

## ■ Resolução de problemas

Sempre que houver um problema com o aparelho, verifique se o pode resolver seguindo as tabelas a seguir. Se o problema persistir, contacte o serviço ao cliente.

Descrição	Causa possível	Solução
O aparelho não liga	A porta não está corretamente fechada. A roupa está presa.	Fechar corretamente a porta e reiniciar. Verificar a roupa suja.
Não é possível abrir a porta	A proteção de segurança está ativada.	Desligar a energia e reiniciar.
Fugas de água	As ligações não são estanques o suficiente.	Verificar e apertar a tubagem de entrada de água. Verificar e limpar a mangueira de saída.
Resíduos de detergentes no dispensador de detergente	O detergente está húmido e/ou com coágulos.	Limpar e secar o doseador de detergente.
Indicador ou visor não funciona	Placa de PC ou arnês têm problemas de ligação.	Desligar a corrente e verificar se a ficha de rede estiver ligada corretamente.
Ruído anormal	Parafusos de fixação ainda no lugar. O chão não é estável nem nivelado.	Verificar se os parafusos de transporte foram removidos. Certifique-se de que o aparelho está instalado num chão estável e sólido

### Códigos de erro

Descriptorio	Possível causa	Solução
<b>E30</b>	A porta não está devidamente fechada	Fechar a porta corretamente e reiniciar.
<b>E10</b>	Problema na injeção de água durante o ciclo de lavagem.	Verificar se a pressão da água é suficientemente elevada. Endireitar o tubo de água. Limpar o filtro da válvula de entrada.
<b>E21</b>	Drenagem excessiva de água	Verificar se a mangueira de drenagem está entupida.
<b>E12</b>	Excesso de água	Reiniciar o aparelho.
<b>EXX</b>	Outros	Reiniciar o aparelho. Se o problema persistir, contacte o serviço ao cliente.

# MANUTENÇÃO

## ■ Serviço ao cliente

As peças sobressalentes para o seu aparelho estão disponíveis por um período mínimo de 10 anos. Em caso de dúvidas, contacte o nosso serviço ao cliente em:

### ⚠ Atenção!

Risco de choque elétrico

- Nunca tente reparar um aparelho defeituoso ou que se presume estar defeituoso. Pode colocar a sua própria vida e a dos futuros utilizadores em perigo. Apenas especialistas autorizados estão autorizados a realizar este trabalho de reparação.
- A reparação inadequada anula a garantia e os danos subsequentes não serão reconhecidos!

## Transporte

### PASSOS IMPORTANTES AO MOVER O APARELHO

- Desligar o aparelho da tomada e fechar a torneira de entrada de água.
- Verificar, se a porta e o dispensador de detergente estão devidamente fechados.
- Retirar o tubo de entrada de água e a mangueira de saída das instalações da casa.
- Deixar a água sair completamente do aparelho (ver "Manutenção Limpeza do filtro da bomba de drenagem").
- Importante: Voltar a instalar os 4 parafusos de transporte na parte de trás do aparelho.
- Este aparelho é pesado. Transporte com cuidado. Não segurar uma parte saliente da máquina ao levantá-la. A porta da máquina não pode ser usada como maçaneta.

## ■ Especificações técnicas

Fonte de alimentação 220-240V~, 50 Hz

Corrente máx. 10A

Pressão de água normal 0,05MPa~1MPa

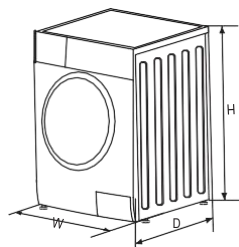

Modelo	Capacidade de Lavagem	Dimensão (L*C*A mm)	Peso líquido	Potência nominal
TK5 1060 WH EU	6,0 kg	595*400*850	52 kg	2050 W
TK5 1470 WH EU/TK5 1470 EU SILVER	7,0 kg	595*495*850	60 kg	2050 W
TK5 1480 WH EU	8,0 kg	595*565*850	68 kg	2000 W

# MANUTENÇÃO

## ■ Ficha de produto

Ficha do produto de acordo com o Regulamento (UE) n.º 1061/2010 e EN 60456:2016.

Marca	
Identificador do modelo	TK5 1060 WH EU
Capacidade nominal em kg de algodão fundido	6
Classe de eficiência energética numa escala de A++++ (mais eficiente) a D (menos eficiente)	A+
O consumo de energia é de 196 kWh por ano, com base em 220 ciclos de lavagem para programas de algodão padrão de 60 °C e 40 °C com carga completa e parcial, e o consumo de modos de baixa potência. O consumo real de energia depende da forma como o aparelho é utilizado.	
Consumo de energia do programa padrão de algodão 60 °C a plena carga	0,93 kWh
Consumo de energia do programa padrão de algodão 60°C em carga parcial	0,80 kWh
Consumo energético del programa estándar algodón 40 °C con carga parcial	0,83 kWh
Consumo de energia do programa padrão de algodão a 40 °C com carga parcial.	0,50 W
Consumo de energia ponderado em modo ligado.	1,00 W
Consumo de água: 9 240 litros por ano, com base em 220 ciclos de lavagem padrão para programas de algodão a 60 °C e 40 °C em carga completa e parcial. O consumo real de água depende da forma como o aparelho é utilizado.	
Classe de energia rotativa: C, numa escala de G (menos eficiente) a A (mais eficiente)	
Velocidade máxima de centrifugação	1000
Teor de humidade residual	62 %
Os programas "Intensivo 60 °C" e "Intensivo 40 °C" são os programas de lavagem padrão aos quais as informações no rótulo e na ficha se referem. Estes programas são adequados para lavar roupa de algodão com um nível normal de sujidade e são os programas mais eficientes em termos de consumo combinado de energia e água.	
Duração do programa padrão de algodão 60 °C a plena carga.	260 min
Duração do programa padrão de algodão 60 °C a carga média	260 min
Duração do programa padrão de algodão 40 °C a carga média	245 min
Duração no modo on	-
Emissões de ruído acústico aéreo durante a fase de lavagem	64 dB
Emissões sonoras aerotransportadas durante a fase de fiação	79 dB
Máquina de lavar integrada	no

Programa de teste de potência: Intensivo 60/40 °C. Velocidade: velocidade máxima; Outros: por defeito.

# MANUTENÇÃO

Nome do fornecedor ou marca <sup>(a)</sup>(<sup>c</sup>):

Endereço do fornecedor <sup>(a)</sup>(<sup>c</sup>):

Identificador do modelo<sup>(a)</sup>: TK5 1060 WH EU

Parâmetros gerais do produto:

Parâmetro	Valor		Parâmetro	Valor	
Capacidade nominal <sup>(b)</sup> (kg)	6,0		Dimensões em cm <sup>(a)</sup> ( <sup>c</sup> )	Alto	85
				Largura	60
				Fundo	40
Índice de Eficiência Energética <sup>(b)</sup> (EEl <sub>w</sub> )	91,0		Índice de eficiência energética <sup>(b)</sup>	E <sup>(d)</sup>	
Rácio de Eficiência de Lavagem <sup>(b)</sup>	1,031		Eficácia do enxaguamento (g/kg) <sup>(b)</sup>	5,0	
Consumo de energia em kWh por ciclo, com base no programa ECO 40-60. O consumo real de energia dependerá da forma como o aparelho for utilizado.	0,737		Consumo de água por litro por ciclo, com base no programa ECO 40-60. O consumo real de água dependerá da forma como o aparelho for utilizado.	43	
Temperatura máxima no interior do vestuário tratado <sup>(b)</sup> (°C)	Capac. nominal	41	Teor de humidade residual ponderada <sup>(b)</sup> (%)	62,9	
	Média	33			
	Quarto	20			
Velocidade de centrifugação <sup>(b)</sup> (rpm)	Capac. nominal	1000	Classe de eficiência da centrifugação <sup>(b)</sup>	C <sup>(d)</sup>	
	Média	1000			
	Quarto	1000			
Duração do programa <sup>(b)</sup> (h:min)	Capac. nominal	3:18	Tipo	Instalação livre	
	Média	2:36			
	Quarto	2:36			
Emissões de ruído acústico aéreo na fase de centrifugação <sup>(a)</sup> (dB(A) re 1 pW)	80		Classe de emissão acústica aérea na fase de centrifugação <sup>(b)</sup> (fase de centrifugação)	C <sup>(d)</sup>	
Modo desligado (W) (se aplicável)	0,50		Modo de espera (W) (se aplicável)	1,00	
Início retardado (W) (se aplicável)	4,00		Espera de rede (W) (se aplicável)	N/P	

Duração mínima da garantia oferecida pelo fornecedor <sup>(a)</sup>(<sup>c</sup>):

Este produto foi concebido para libertar iões durante o ciclo de lavagem

NO

Informação adicional:

Ligação ao sítio Web do fornecedor onde podem ser encontradas informações sobre o ponto 9 do Anexo II do Regulamento (UE) 2019/2023 da Comissão. (1):

(a) Este ponto não é considerado relevante para efeitos do n.o 6 do artigo 2.o do Regulamento (UE) 2017/1369

(b) para o programa ECO 40-60

(c) Qualquer alteração ao presente ponto não é considerada relevante para efeitos do n.o 4 do artigo 4.o do Regulamento (UE) 2017/1369

(d) Se a base de dados de produtos gerar automaticamente um conteúdo definitivo nesta célula, o fornecedor não introduzirá estes dados

# MANUTENÇÃO

Ficha do produto de acordo com o Regulamento (UE) n.º 1061/2010 e EN 60456:2016.

Marca	
Identificador do modelo	TK5 1470 WH EU / TK5 1470 EU SILVER
Capacidade nominal em kg de algodão fundido	7
Classe de eficiência energética numa escala de A++++ (mais eficiente) a D (menos eficiente)	A+++
O consumo de energia é de 174 kWh por ano, com base em 220 ciclos de lavagem para programas de algodão padrão de 60 °C e 40 °C com carga completa e parcial, e o consumo de modos de baixa potência. O consumo real de energia depende da forma como o aparelho é utilizado..	
Consumo de energia do programa padrão de algodão a 60 °C a plena carga.	0,91 kWh
Consumo de energia do programa padrão de algodão 60°C em carga parcial	0,69 kWh
Consumo de energia do programa padrão de algodão a 40 °C com carga parcial	0,61 kWh
Consumo de energia ponderado em modo desligado	0,50 W
Consumo de energia ponderada no modo	1,00 W
Consumo de água: 9 900 litros por ano, com base em 220 ciclos de lavagem padrão para programas de algodão a 60 °C e 40 °C em carga completa e parcial. O consumo real de água depende da forma como o aparelho é utilizado.	
Classe de energia rotativa: C, numa escala de G (menos eficiente) a A (mais eficiente).	
Velocidade máxima de centrifugação	1400
Teor de humidade residual	53 %
Os programas "Intensivo 60 °C" e "Intensivo 40 °C" são os programas de lavagem padrão aos quais as informações no rótulo e na ficha se referem. Estes programas são adequados para lavar roupa de algodão com um nível normal de sujidade e são os programas mais eficientes em termos de consumo combinado de energia e água.	
Duração do programa padrão de algodão 60 °C a plena carga	240 min
Duração do programa padrão de algodão 60 °C a carga média	230 min
Duração do programa padrão de algodão 40 °C a carga média	230 min
Duração no modo on	-
Emissões de ruído acústico aéreo durante a fase de lavagem	62 dB
Emissões sonoras aerotransportadas durante a fase de fiação	79 dB
Máquina de lavar integrada	no

Programa de teste de potência: Intensivo 60/40 °C. Velocidade: Velocidade máxima; Outros: Default

# MANUTENÇÃO

Nome do fornecedor ou marca <sup>(a)</sup>(<sup>c</sup>):

Endereço do fornecedor <sup>(a)</sup>(<sup>c</sup>):

Identificador do modelo<sup>(a)</sup>: TK5 1470 WH EU/ TK5 1470 EU SILVER

Parâmetros gerais do produto:

Parâmetro	Valor		Parâmetro	Valor	
Capacidade nominal <sup>(b)</sup> (kg)	7,0		Dimensões em cm <sup>(a)</sup> ( <sup>c</sup> )	Alto	85
				Largura	60
				Fundo	50
Índice de Eficiência Energética <sup>(b)</sup> (EEl <sub>w</sub> )	91,0		Índice de eficiência energética <sup>(b)</sup>	E <sup>(d)</sup>	
Rácio de Eficiência de Lavagem <sup>(b)</sup>	1,031		Eficácia do enxaguamento (g/kg) <sup>(b)</sup>	5,0	
Consumo de energia em kWh por ciclo, com base no programa ECO 40-60. O consumo real de energia dependerá da forma como o aparelho for utilizado.	0,784		Consumo de água por litro por ciclo, com base no programa ECO 40-60. O consumo real de água dependerá da forma como o aparelho for utilizado.	45	
Temperatura máxima no interior do vestuário tratado <sup>(b)</sup> (°C)	Capac. nominal	39	Teor de humidade residual ponderada <sup>(b)</sup> (%)	53,9	
	Média	35			
	Quarto	24			
Velocidade de centrifugação <sup>(b)</sup> (rpm)	Capac. nominal	1400	Classe de eficiência da centrifugação <sup>(b)</sup>	B <sup>(d)</sup>	
	Média	1400			
	Quarto	1400			
Duração do programa <sup>(b)</sup> (h:min)	Capac. nominal	3:28	Tipo	Instalação livre	
	Média	2:42			
	Quarto	2:42			
Emissões de ruído acústico aéreo na fase de centrifugação <sup>(a)</sup> (dB(A) re 1 pW)	80		Classe de emissão acústica aérea na fase de centrifugação <sup>(b)</sup> (fase de centrifugação)	C <sup>(d)</sup>	
Modo desligado (W) (se aplicável)	0,50		Modo de espera (W) (se aplicável)	1,00	
Início retardado (W) (se aplicável)	4,00		Espera de rede (W) (se aplicável)	N/P	

Duração mínima da garantia oferecida pelo fornecedor <sup>(a)</sup>(<sup>c</sup>):

Este produto foi concebido para libertar iões durante o ciclo de lavagem

NO

Informação adicional:

Ligação ao sítio Web do fornecedor onde podem ser encontradas informações sobre o ponto 9 do Anexo II do Regulamento (UE) 2019/2023 da Comissão. (1):

(a) Este ponto não é considerado relevante para efeitos do n.º 6 do artigo 2.º do Regulamento (UE) 2017/1369

(b) para o programa ECO 40-60

(c) Qualquer alteração ao presente ponto não é considerada relevante para efeitos do n.º 4 do artigo 4.º do Regulamento (UE) 2017/1369

(d) Se a base de dados de produtos gerar automaticamente um conteúdo definitivo nesta célula, o fornecedor não introduzirá estes dados

# MANUTENÇÃO

Ficha do produto de acordo com o Regulamento (UE) n.º 1061/2010 e EN 60456:2016.

Marca	
Identificador do modelo	TK5 1480 WH EU
Capacidade nominal em kg de algodão fundido	8
Classe de eficiência energética numa escala de A+++ (mais eficiente) a D (menos eficiente)	A+++
O consumo de energia é de 174 kWh por ano, com base em 220 ciclos de lavagem para programas de algodão padrão de 60 °C e 40 °C com carga completa e parcial, e o consumo de modos de baixa potência. O consumo real de energia depende da forma como o aparelho é utilizado..	
Consumo de energia do programa padrão de algodão a 60 °C a plena carga.	0,90 kWh
Consumo de energia do programa padrão de algodão 60°C em carga parcial	0,88 kWh
Consumo de energia do programa padrão de algodão a 40 °C com carga parcial	0,79 kWh
Consumo de energia ponderado em modo desligado	0,50 W
Consumo de energia ponderada no modo	1,00 W
Consumo de água: 11 000 litros por ano, com base em 220 ciclos de lavagem padrão para programas de algodão a 60 °C e 40 °C em carga completa e parcial. O consumo real de água depende da forma como o aparelho é utilizado.	
Classe de energia rotativa: C, numa escala de G (menos eficiente) a A (mais eficiente).	
Velocidade máxima de centrifugação	1400
Teor de humidade residual	53 %
Os programas "Intensivo 60 °C" e "Intensivo 40 °C" são os programas de lavagem padrão aos quais as informações no rótulo e na ficha se referem. Estes programas são adequados para lavar roupa de algodão com um nível normal de sujidade e são os programas mais eficientes em termos de consumo combinado de energia e água.	
Duração do programa padrão de algodão 60 °C a plena carga	245 min
Duração do programa padrão de algodão 60 °C a carga média	240 min
Duração do programa padrão de algodão 40 °C a carga média	230 min
Duração no modo on	-
Emissões de ruído acústico aéreo durante a fase de lavagem	62 dB
Emissões sonoras aerotransportadas durante a fase de fiação	79 dB
Máquina de lavar integrada	no

Programa de teste de potência: Intensivo 60/40 °C. Velocidade: Velocidade máxima; Outros: Default

# MANUTENÇÃO

Nome do fornecedor ou marca <sup>(a)</sup>(<sup>c</sup>):

Endereço do fornecedor <sup>(a)</sup>(<sup>c</sup>):

Identificador do modelo<sup>(a)</sup>: TK5 1470 WH EU/ TK5 1470 EU SILVER

Parâmetros gerais do produto:

Parâmetro	Valor	Parâmetro	Valor	
Capacidade nominal <sup>(b)</sup> (kg)	7,0	Dimensões em cm <sup>(a)</sup> ( <sup>c</sup> )	Alto	85
			Largura	60
			Fundo	50
Índice de Eficiência Energética <sup>(b)</sup> (EEI <sub>w</sub> )	91,0	Índice de eficiência energética <sup>(b)</sup>	E <sup>(d)</sup>	
Rácio de Eficiência de Lavagem <sup>(b)</sup>	1,031	Eficácia do enxaguamento (g/kg) <sup>(b)</sup>	5,0	
Consumo de energia em kWh por ciclo, com base no programa ECO 40-60. O consumo real de energia dependerá da forma como o aparelho for utilizado.	0,784	Consumo de água por litro por ciclo, com base no programa ECO 40-60. O consumo real de água dependerá da forma como o aparelho for utilizado.	45	
Temperatura máxima no interior do vestuário tratado <sup>(b)</sup> (°C)	Capac. nominal	39	Teor de humidade residual ponderada <sup>(b)</sup> (%)	53,9
	Média	35		
	Quarto	24		
Velocidade de centrifugação <sup>(b)</sup> (rpm)	Capac. nominal	1400	Classe de eficiência da centrifugação <sup>(b)</sup>	B <sup>(d)</sup>
	Média	1400		
	Quarto	1400		
Duração do programa <sup>(b)</sup> (h:min)	Capac. nominal	3:28	Tipo	Instalação livre
	Média	2:42		
	Quarto	2:42		
Emissões de ruído acústico aéreo na fase de centrifugação <sup>(a)</sup> (dB(A) re 1 pW)	80	Classe de emissão acústica aérea na fase de centrifugação <sup>(b)</sup> (fase de centrifugação)	C <sup>(d)</sup>	
Modo desligado (W) (se aplicável)	0,50	Modo de espera (W) (se aplicável)	1,00	
Início retardado (W) (se aplicável)	4,00	Espera de rede (W) (se aplicável)	N/P	

Duração mínima da garantia oferecida pelo fornecedor <sup>(a)</sup>(<sup>c</sup>):

Este produto foi concebido para libertar iões durante o ciclo de lavagem

NO

Informação adicional:

Ligação ao sítio Web do fornecedor onde podem ser encontradas informações sobre o ponto 9 do Anexo II do Regulamento (UE) 2019/2023 da Comissão. (1):

(a) Este ponto não é considerado relevante para efeitos do n.º 6 do artigo 2.º do Regulamento (UE) 2017/1369

(b) para o programa ECO 40-60

(c) Qualquer alteração ao presente ponto não é considerada relevante para efeitos do n.º 4 do artigo 4.º do Regulamento (UE) 2017/1369

(d) Se a base de dados de produtos gerar automaticamente um conteúdo definitivo nesta célula, o fornecedor não introduzirá estes dados

# MANUTENÇÃO

---

dureza da água.

3) Entrega de peças sobressalentes no prazo de 15 dias úteis após a recepção da encomenda.

Ficha de dados do produto de acordo com o Regulamento (UE) 2019/2014

Pode encontrar a ficha de produto do seu aparelho na Internet.

Visite <https://eprel.ec.europa.eu> e introduza o identificador do modelo do seu aparelho para descarregar a ficha de dados.

Encontrará o identificador do modelo do seu aparelho na secção de especificações técnicas.



[www.teka.com](http://www.teka.com)