



INSTRUCCIONES EL USO
FRIGORÍFICO CON CONGELADOR
ES (ES) (CL)

RFN23841
RFN232041

Tabla de contenidos

Introducción	3	Estantes de la puerta	21
Estimado cliente:	3	CoolFlow	21
Instrucciones de seguridad	4	AdaptTech	21
La seguridad de niños y personas vulnerables	4	Manejo del electrodoméstico	22
Seguridad general	4	Encendido/apagado del electrodoméstico ..	22
Instalación	6	Selección de la temperatura del electrodoméstico	22
Conexión eléctrica	7	Congelación intensiva	23
Uso	8	Función Convert	24
Cuidado y limpieza	9	Alarma de temperatura alta	24
Eliminación	9	Alarma de la puerta abierta	25
Instalación y conexión	10	Conservación y congelación de alimentos	26
Selección de la ubicación	10	Distribución recomendada	26
Conexión del electrodoméstico	12	Evitar la contaminación de los alimentos	26
Antes del primer uso	13	Almacenamiento de alimentos frescos en el frigorífico	27
Antes de utilizar el electrodoméstico por primera vez	13	Congelar y almacenar alimentos en el congelador	27
Consejo sobre ahorro de energía	13	La descongelación de alimentos congelados	29
Cambio de dirección de apertura de la puerta	14	Mantenimiento	30
Descripción del electrodoméstico	18	Descongelar el electrodoméstico	30
Estante	19	Limpieza del electrodoméstico	30
Rejilla portabotellas	19	Tabla de fallos	32
Cajón para frutas y verduras con regulador de humedad	19	Aspectos medioambientales	35
MultiZone cajón	19	Eliminación del embalaje y el electrodoméstico	35
Cambio del cajón de MultiZone a cajón de frutas y verduras	20		

Estimado cliente:

Le felicitamos por la elección de este frigorífico con congelador Asko. Este producto ha sido diseñado con un funcionamiento sencillo y pensando en la máxima comodidad.

Estas instrucciones de uso explican cómo hacer el mejor uso de este electrodoméstico. Estas instrucciones contienen información sobre el funcionamiento del electrodoméstico e información general que puede serle útil durante su uso.

¡ADVERTENCIA!

Lea las instrucciones de seguridad antes de utilizar el electrodoméstico.

Lea estas instrucciones detenidamente antes de empezar a utilizar el electrodoméstico y guárdelas para su uso en el futuro.

Enlace a la base de datos EU EPREL

El código QR en la etiqueta de consumo energético del aparato proporciona un enlace web para el registro de este aparato en la base de datos EU EPREL. Conserve la etiqueta de consumo energético como referencia junto con el manual de usuario y todos los demás documentos proporcionados con este aparato. Es posible encontrar información relacionada con el rendimiento del producto en la base de datos EU EPREL utilizando el enlace <https://eprel.ec.europa.eu> y el nombre del modelo y número de producto que puede encontrar en la placa de características del aparato. Para obtener información más detallada sobre la etiqueta energética, visite www.theenergylabel.eu.

Lea cuidadosamente las instrucciones de uso antes de utilizar el aparato.

En el manual aparecerán algunos símbolos cuyos significados son los siguientes:

¡INFORMACIÓN!

Información, consejo, sugerencia o recomendación

¡ADVERTENCIA!

Advertencia de peligro general

¡DESCARGA ELÉCTRICA!

Advertencia de peligro de descarga eléctrica

¡PELIGRO DE FUEGO!

Advertencia por riesgo de incendio

Instrucciones de seguridad

Antes de instalar y usar el electrodoméstico, lea atentamente las instrucciones suministradas. El fabricante no se hace responsable en caso de que una instalación y un uso incorrectos causen lesiones y daños. Guarde siempre las instrucciones con el electrodoméstico para futuras consultas.

La seguridad de niños y personas vulnerables

- Este electrodoméstico no deben utilizarlo personas (incluido niños) con capacidades físicas, sensitivas o mentales reducidas o sin experiencia y conocimiento, a menos que les supervise o les enseñe a utilizar el electrodoméstico una persona responsable de su seguridad.
- Se debería vigilar a los niños para asegurarse de que no juegan con el electrodoméstico.
- Los niños no deben realizar la limpieza y el mantenimiento del aparato sin la supervisión de una persona responsable.
- Mantenga todo el embalaje fuera del alcance de los niños.

Sólo para el mercado europeo

- Este electrodoméstico puede ser utilizado por niños a partir de ocho años y por personas con capacidades físicas, sensitivas o mentales reducidas o sin experiencia ni conocimientos, siempre que alguien les supervise o les haya enseñado a utilizarlo de una forma segura y siempre que comprendan los riesgos asociados.
- Los niños no deben jugar con el aparato.
- Los niños no deben realizar la limpieza y el mantenimiento del aparato sin la supervisión de una persona responsable.
- Está permitido que los niños entre 3 y 8 años carguen y descarguen los aparatos de refrigeración.

Seguridad general

- La lámpara de este electrodoméstico solo es adecuada para la iluminación de este aparato. No es adecuada para la iluminación de las estancias de una casa.

- ¡ADVERTENCIA! Este electrodoméstico está diseñado para utilizarse en el hogar y aplicaciones similares, como por ejemplo:
 - áreas de cocina para el personal en tiendas, oficinas y otros lugares de trabajo,
 - en granjas, por clientes en hoteles, moteles y otros entornos de tipo residencial;
 - en alojamientos de tipo «Bed and Breakfast»;
 - restauración y aplicaciones similares no comerciales.

¡ADVERTENCIA!

- Mantenga libres de obstrucciones las aberturas de ventilación situadas en el cerramiento del aparato o en la estructura incorporada.
- No utilice dispositivos mecánicos u otros medios para acelerar el proceso de descongelación, si no son los recomendados por el fabricante.
- No dañe el circuito refrigerante.
- No utilice aparatos eléctricos dentro de los compartimentos de almacenamiento de alimentos del electrodoméstico, a menos que sean del tipo recomendado por el fabricante.
- No utilice pulverización de agua ni vapor para limpiar el electrodoméstico.
- Limpie el electrodoméstico con un paño suave humedecido. Utilice exclusivamente detergentes neutros. No utilice productos abrasivos, estropajos abrasivos, disolventes ni objetos metálicos.
- No almacene sustancias explosivas como recipientes de aerosol con un propulsor inflamable en este electrodoméstico.
- Para evitar peligros, si el cable de conexión está dañado, solo lo puede sustituir el fabricante, el servicio técnico del fabricante o una persona debidamente autorizada.

Instrucciones de seguridad

 ¡ADVERTENCIA!

Peligro de quemaduras por congelación

Para evitar quemaduras por congelación, no se meta nunca alimentos congelados en la boca y no toque los alimentos congelados.

Instalación

 ¡ADVERTENCIA!

Este electrodoméstico debe ser conectado exclusivamente por un instalador autorizado.

- Retire todo el embalaje.
- No instale ni utilice un electrodoméstico dañado.
- Observe las instrucciones de instalación suministradas con el electrodoméstico.
- Tenga siempre cuidado al mover el electrodoméstico, ya que pesa. Utilice siempre guantes de protección.
- Asegúrese de que pueda circular aire alrededor del electrodoméstico.
- Espere al menos 4 horas antes de conectar el electrodoméstico al suministro eléctrico. Esto es para permitir que el aceite fluya de nuevo en el compresor.
- No instale el electrodoméstico cerca de radiadores, fogones, hornos o placas.
- No instale el electrodoméstico donde haya luz solar directa.
- No instale este electrodoméstico en zonas demasiado húmedas o frías, como anexos de construcción, garajes o bodegas.
- Cuando mueva el electrodoméstico, levántelo por el borde delantero para evitar rayar el suelo.

¡ADVERTENCIA!

Cuando coloque el electrodoméstico, asegúrese de que el cable de alimentación no quede atrapado ni dañado.

Conexión eléctrica

¡ADVERTENCIA!

Peligro de incendio y descarga eléctrica.

- El electrodoméstico tiene que estar conectado a tierra.
- Todas las conexiones eléctricas deben ser realizadas por un electricista cualificado.
- Asegúrese de que la información eléctrica de la placa de características coincide con el suministro eléctrico. Si no es así, póngase en contacto con un electricista.
- Utilice siempre un enchufe a prueba de descargas correctamente instalado.
- No utilice nunca adaptadores para múltiples enchufes ni cables alargadores.
- Asegúrese de no dañar los componentes eléctricos (p. ej. enchufe de red, cable de red, compresor). Para cambiar los componentes eléctricos, póngase en contacto con el servicio técnico o con un electricista.
- El cable de red debe permanecer por debajo del nivel del enchufe de red.
- Conecte el enchufe de red a la toma de corriente solo al final de la instalación. Asegúrese de que se pueda acceder al enchufe de red después de la instalación.
- No tire del cable de red para desconectar el electrodoméstico. Tire siempre del enchufe de red.
- ¡ADVERTENCIA! No coloque varios tomacorrientes portátiles ni fuentes de alimentación portátiles en la parte posterior del electrodoméstico.

Instrucciones de seguridad

- Si un electrodoméstico fijo no está equipado con un cable de alimentación y un enchufe, o con otros medios para la desconexión de la red de suministro que tiene una separación de contacto en todos los polos que proporcionan una desconexión total en condiciones de sobretensión de categoría III, los medios de desconexión deben incorporarse en el cableado fijo de acuerdo con las normas de cableado. Esto también es aplicable a los electrodomésticos con un cable de alimentación y un enchufe cuando no se puede acceder al enchufe después de instalar el equipo. El uso de un interruptor omnipolar con una separación de contacto de al menos 3 mm instalado en el cableado fijo cumplirá este requisito.

Uso

 ¡ADVERTENCIA!

Peligro de lesiones, quemaduras, descarga eléctrica o incendio.

- No cambie la especificación de este electrodoméstico.
- No coloque aparatos eléctricos (por ejemplo, heladeras) en el electrodoméstico, a menos que el fabricante indique que son adecuados.
- Tenga cuidado de no dañar el circuito refrigerante. Contiene isobuteno (R600a), un gas natural con un alto nivel de compatibilidad ambiental. Este gas es inflamable.
- En caso de daños en el circuito de refrigeración, asegúrese de que no haya llamas ni fuentes de ignición en el local. Ventile el local.
- Evite que los objetos calientes toquen las piezas de plástico del electrodoméstico.
- No almacene gases o líquidos inflamables en el electrodoméstico.
- No coloque productos inflamables o artículos que estén mojados con productos inflamables dentro del electrodoméstico, cerca del mismo o sobre él.
- No toque el compresor ni el condensador. Están calientes.

Cuidado y limpieza

 ¡ADVERTENCIA!

Peligro de lesiones o de daños en el electrodoméstico.

- Antes del mantenimiento, desactive el electrodoméstico y desconecte el enchufe de red de la toma de corriente.
- Este electrodoméstico contiene hidrocarburos en la unidad de refrigeración. El mantenimiento y la recarga de la unidad deben ser realizados exclusivamente por personal cualificado.
- Examine regularmente el desagüe del electrodoméstico y límpielo si es necesario. Si el desagüe está obstruido, se acumula agua descongelada en el fondo del electrodoméstico.

Eliminación

 ¡ADVERTENCIA!

Peligro de lesiones o asfixia

- Desconecte el electrodoméstico del suministro eléctrico.
- Corte el cable de red y deséchelo.
- Retire la puerta para evitar que los niños y las mascotas se cierren dentro del electrodoméstico.
- El circuito de refrigeración y los materiales de aislamiento de este electrodoméstico son inocuos para la capa de ozono.
- La espuma aislante contiene gas inflamable. Póngase en contacto con las autoridades municipales para obtener información sobre cómo desechar el electrodoméstico correctamente.
- No dañe la parte de la unidad de refrigeración que se encuentra cerca del intercambiador de calor.

Instalación y conexión

Selección de la ubicación

- Coloque el electrodoméstico en una habitación seca y bien ventilada. El intervalo de temperatura ambiente admisible para el electrodoméstico depende de la clase climática del aparato, que figura en la placa de características.
- No coloque el aparato cerca de una fuente de calor, como una cocina de gas, un radiador o una caldera, etc., y no lo exponga a la luz solar directa.

Descripción	Clase	Rango de temperatura ambiente (°C)	Humedad relativa
Templada extendida	SN	+10 hasta +32	≤75%
Templada	N	+16 hasta +32	
Subtropical	ST	+16 hasta +38	
Tropical	T	+16 hasta +43	

¡INFORMACIÓN!

Este electrodoméstico no está diseñado para ser utilizado como electrodoméstico integrado.

¡ADVERTENCIA!

No coloque el electrodoméstico en una habitación en la que la temperatura pueda descender por debajo de 5 °C: ¡El electrodoméstico podría no funcionar correctamente o quedar defectuoso!

¡ADVERTENCIA!

El electrodoméstico no es apto para su uso en exteriores y no debe ser expuesto a la lluvia.

- El electrodoméstico debe colocarse a una distancia mínima de 5 cm de una cocina eléctrica o de gas y de 30 cm de un radiador o calentador. Si no pueden mantenerse estas distancias, deberá instalarse un panel aislante.
- El electrodoméstico debe colocarse a una distancia de unos 5 cm de la pared, del fondo y de los lados de un armario. Un armario de cocina que esté ubicado encima del frigorífico debe tener un espacio de al menos 5 cm entre la parte posterior del armario y la pared. Esto es necesario para asegurarse de que haya suficiente aire de refrigeración para el condensador.
- ¡El enchufe del electrodoméstico instalado debe permanecer accesible!

¡ADVERTENCIA!

Coloque el electrodoméstico en una habitación con suficiente volumen de aire. La habitación debe tener un volumen de al menos 1 m³ de aire por cada 8 gramos de refrigerante. La cantidad de refrigerante se indica en la placa de características del interior del electrodoméstico.

- El mueble de cocina en el que se vaya a instalar el electrodoméstico deberá tener una abertura de al menos 200 cm² en su base para permitir una circulación de aire suficiente.

Instalación y conexión

- La salida de aire del electrodoméstico está en la parte superior. Asegúrese de que la salida no esté obstruida. La obstrucción de la salida puede provocar daños en el electrodoméstico.

La instalación del aparato debe ser realizada por lo menos por dos personas para evitar cualquier lesión personal o daño al aparato.



- El aparato debe estar nivelado o ligeramente inclinado hacia atrás. Debe ser estable y estar colocado sobre una base sólida. En la parte delantera, el aparato tiene los dos pies ajustables que pueden utilizarse para nivelarlo. En la parte posterior, las ruedas permiten una instalación más fácil de el aparato (sólo con algunos modelos).
- Después de nivelar el aparato con los pies ajustables, ajuste el pie adicional para obtener una mayor estabilidad del aparato.
- El aparato está diseñado para una instalación independiente. Para alcanzar el consumo de energía nominal/mínimo, deje siempre 50 mm de espacio libre entre la pared y la parte posterior del aparato y por encima del aparato. También observe que el aire pueda circular adecuadamente a ambos lados del aparato y por encima de él.
- El aparato también se puede colocar junto a o entre gabinetes o alacenas de cocina, o adyacente a una pared. En caso de tal colocación, el aparato funcionará sin problemas; sin embargo, el consumo de energía podría aumentar. Respete el espacio mínimo por encima y por detrás del aparato, como se indica en la figura.
- Al retirar cajones y estantes, observe el espacio requerido para abrir la puerta del electrodoméstico (vea el dibujo del diseño).

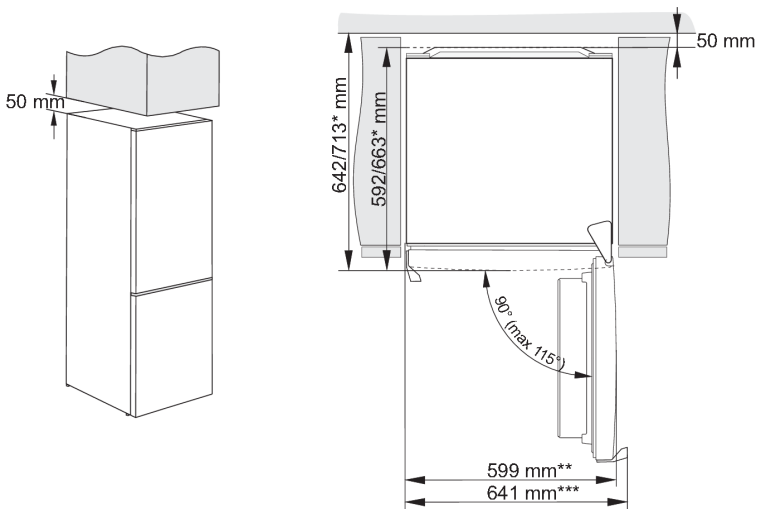

* depende del modelo

** modelo con asa integrada

*** modelo con asa exterior

Instalación y conexión

Conexión del electrodoméstico

- Conecte el electrodoméstico al suministro eléctrico mediante un enchufe. La toma tiene que estar conectada a tierra. La tensión nominal y la frecuencia necesarias para el electrodoméstico se indican en la placa de características/etiqueta del mismo, junto con información básica.
- El electrodoméstico debe conectarse a la red eléctrica y conectarse a tierra de acuerdo con las normas y reglamentos vigentes. El electrodoméstico puede soportar pequeñas variaciones en la tensión de red hasta un máximo de más o menos 6%.

¡ADVERTENCIA!

Cuando no vaya a utilizar el electrodoméstico durante un período prolongado, apáguelo con la tecla adecuada y desconéctelo de la red eléctrica. Vacíe, descongele y limpie el electrodoméstico, y deje la puerta entreabierta.

¡ADVERTENCIA!

En caso de defecto o de corte de corriente, no abra el congelador a menos que el electrodoméstico haya estado fuera de servicio durante más de las horas indicadas en la placa de características del electrodoméstico (tiempo de subida de temperatura). Después de este tiempo, debe utilizar los alimentos congelados o asegurarse de que estén bien refrigerados (por ejemplo, trasladándolos a otro electrodoméstico).

Antes de utilizar el electrodoméstico por primera vez

No conecte el electrodoméstico a la red eléctrica hasta haber leído detenidamente las instrucciones para un uso correcto y seguro del mismo. Dado que estas instrucciones son para varios tipos y modelos, es posible que las instrucciones de uso se refieran a ajustes o piezas que no están disponibles en su electrodoméstico. Le recomendamos que conserve estas instrucciones para usarlas en un futuro. Si vende el electrodoméstico, adjúntelas al mismo.

Inspeccione el electrodoméstico para detectar posibles daños y/o anomalías. Si el electrodoméstico está dañado, póngase en contacto con la tienda que se lo vendió.

El electrodoméstico debe estar en posición vertical durante al menos 4 horas antes de conectarlo a la red eléctrica. De este modo se reduce el riesgo de fallos de funcionamiento debidos a los efectos del transporte en la unidad de refrigeración.

Antes de utilizar el electrodoméstico por primera vez, es preciso limpiar el interior y todos los accesorios del interior con agua tibia y un producto de limpieza neutro. Repase las piezas limpiadas con un paño con agua limpia y séquelas bien.

Si utiliza el electrodoméstico por primera vez, no meta alimentos en el mismo hasta que la temperatura haya descendido a la temperatura ajustada.

Consejo sobre ahorro de energía

- Instale el electrodoméstico como se indica en las instrucciones de uso.
- No abra la puerta más de lo necesario.
- No tape ni obstruya en ningún caso las aberturas de ventilación.
- Sustituya lo antes posible la junta de la puerta si está dañada o si ya no queda bien sellada.
- Almacene los alimentos en recipientes bien sellados o en envases adecuados.
- Deje enfriar los alimentos a temperatura ambiente antes de meterlos en el electrodoméstico.
- Descongele los alimentos en el compartimiento del refrigerador.
- Descongele un congelador convencional una vez que se haya formado en su interior una capa de unos 2 a 3 milímetros de escarcha o hielo.
- Coloque los estantes en el compartimiento del refrigerador manteniendo un espacio uniforme. Coloque el alimento de modo que el aire pueda circular libremente en el electrodoméstico (siga las recomendaciones para la ubicación de los alimentos incluidas en las instrucciones).
- Si el electrodoméstico está equipado con un ventilador, asegúrese de que las aberturas de ventilación se mantengan despejadas.
- Cuanto más baja sea la temperatura de ajuste, mayor será el consumo de energía.

Cambio de dirección de apertura de la puerta

La dirección en la que se abre la puerta del aparato puede ser invertida.

Advertencia: Desconectar el aparato del suministro eléctrico antes de invertir la dirección de apertura de la puerta.

Herramientas necesarias:

	llave de vaso n° 8
	destornillador Phillips
	destornillador
	llave n° 8
	torx T25

Nota:

- Si el aparato debe inclinarse para permitir el acceso a las partes inferiores, pida ayuda a otra persona o coloque suavemente el aparato sobre una superficie blanda para evitar dañarlo. Para invertir la dirección de apertura de la puerta, proceda de la siguiente manera.

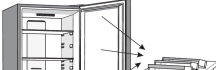
1.  Coloque el aparato en posición vertical. Abra la puerta superior y retire las rejillas de la puerta (para evitar que se dañen durante el procedimiento). Cierre la puerta.

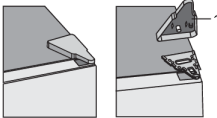
2.  Retirar la tapa de la bisagra superior (1).

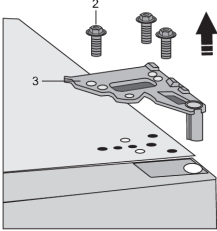
3.  Desatornillar los tornillos (2) y retirar la bisagra (3). Sujetar la puerta mientras se hace esto para evitar que se caiga.

Cambio de dirección de apertura de la puerta

4. Retirar la puerta superior de la bisagra central levantándola con cuidado en línea recta hacia arriba. Colocar la puerta sobre una superficie lisa.

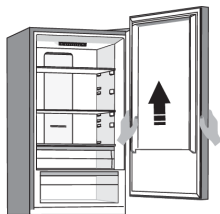

5. Coger la tapa (derecha) de la bolsa (4) y colocarla en el lugar de donde se ha quitado la bisagra superior. Retirar y guardar la tapa del otro lado (5) donde se reubicará la bisagra.

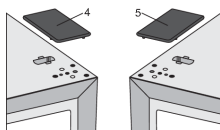

6. Quitar la tapa (6) del lado izquierdo de la puerta superior. Luego quitar la tapa (7) del lado derecho de la puerta superior. Colocar la tapa (7) en el lado izquierdo de la puerta superior y colocar la tapa (6) en el lado derecho de la puerta superior.

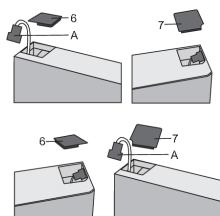

7. Desenroscar el tornillo (8) y retirar el retenedor de la puerta (10) y el tope de la puerta (9). Luego, utilizar el tornillo (8) para instalar el retenedor de la puerta suministrado en la bolsa, y el tope de la puerta (9). Guardar el retenedor de la puerta (10) por si lo necesita más tarde.

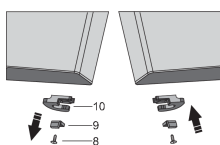

8. Desenroscar los tornillos de la bisagra central y retirarla. Luego, retirar la puerta inferior de la bisagra inferior.

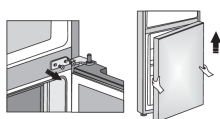

9. Colocar la puerta inferior sobre una superficie lisa. Desenroscar el tornillo (8) y retirar el retenedor de la puerta (10) y el tope de la puerta (9). En el lado opuesto utilizar el tornillo (8) para instalar el retenedor de la puerta suministrado en la bolsa, y el tope de la puerta (9). Guardar el retenedor de la puerta (10) por si lo necesita más tarde.

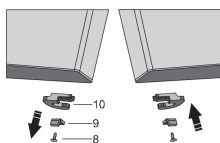

Cambio de dirección de apertura de la puerta

10.

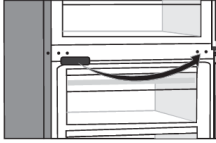

Retirar la tapa de la bisagra del medio y volver a colocarla en el lado opuesto.

11. Inclinar el aparato hacia atrás y retirar el pie ajustable (13).

12. Desenroscar la bisagra inferior (14). Retirar el pie ajustable (13) del tapón de la bisagra inferior (11). Desenroscar el tapón (11) de la bisagra inferior y atornillarlo en el lado opuesto de la bisagra.

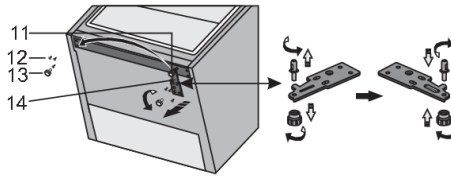

13.

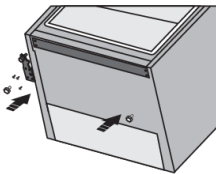

Usar los tornillos para fijar el pie del paso 11 y la bisagra inferior del paso 12 al lado opuesto.

14. Colocar la puerta inferior en la bisagra inferior y mantenerlos en su lugar. Girar la bisagra central 180°. Colocar la arandela en la posición correcta y ajustar la posición de la bisagra central para poder instalar y fijar la puerta inferior.

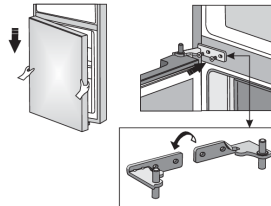

Cambio de dirección de apertura de la puerta

15.



Colocar la puerta superior en la posición correcta y usar los tornillos (2) para fijar la bisagra superior (3). Mantener la puerta superior en su lugar mientras la coloca.

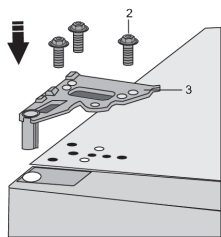

16.

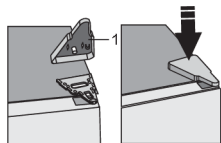

Volver a colocar la tapa de la bisagra superior (1).

17. Abrir la puerta superior y volver a colocar los estantes de la puerta; luego, cierre la puerta.

Nota: Si su modelo tiene un asa, entonces muévelo al lado opuesto siguiendo las instrucciones de abajo. Retirar la puerta superior y colocarla sobre una superficie lisa. Retirar los tapones (1) y (4) y soltar los tornillos (2) como se muestra en la figura. Volver a colocar el asa (3) en el lado opuesto, ajustar los tornillos (2) y volver a colocar las tapas (1) y (4).

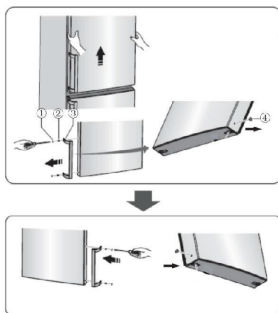

Descripción del electrodoméstico

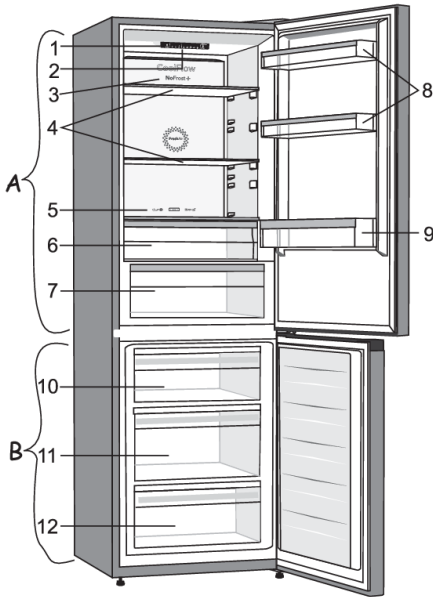

A Refrigerador

1. Panel de control
2. Iluminación LED
3. CoolFlow columna
4. Estantes de vidrio
5. Control deslizante para convertir el Multi-Zone cajón en un contenedor de fruta y verdura
6. MultiZone cajón
7. Cajón para frutas y verduras con regulador de humedad
8. Estantes bajos de la puerta
9. Estantes para las botellas

B Congelador

10. Cajón superior
11. Cajón profundo SpaceBox
12. Cajón inferior

CoolFlow

Este sistema crea una circulación de aire óptima para mantener la temperatura constante en todo el compartimento del frigorífico. Las aberturas alrededor del ventilador nunca deben estar tapadas ni obstruidas.

NoFrost

Con el sistema NoFrost, ya no es necesario descongelar el congelador.

Descripción del electrodoméstico

Estante

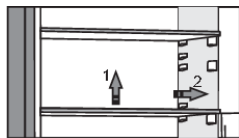

Puede colocar los estantes vacíos a su gusto utilizando las guías que hay en el interior del frigorífico sin tener que sacarlos del frigorífico. Para mover el estante o sacarlo del frigorífico, levántelo ligeramente por la parte trasera, tire de él hacia usted, y luego muévalo o sáquelo del electrodoméstico. Almacene los alimentos perecederos en la parte posterior del estante donde la temperatura es más baja.

Rejilla portabotellas

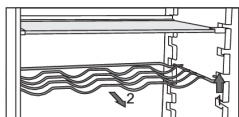

- Algunos modelos también tienen un portabotellas de alambre. Está protegido para que no sea sacado accidentalmente. Sólo se puede extraer cuando está vacío. Para extraerlo, levántelo ligeramente por delante y tire de él hacia usted. Colocar el portabotellas de manera que la longitud de las botellas no impida el cierre correcto de la puerta. El portabotellas puede contener una carga máxima de 9 botellas de 0,75 litros o 13 kilogramos de peso total - ver la etiqueta en el lado derecho en el interior del aparato.
- Las latas también se pueden colocar en la rejilla para botellas (de manera longitudinal o transversal).

Cajón para frutas y verduras con regulador de humedad

- El cajón en la parte inferior del refrigerador es para el almacenamiento de frutas y verduras. Proporciona humedad y evita que los alimentos se sequen.
- La humedad en el cajón se ajusta automáticamente, en función del tipo y la cantidad de alimentos que se ha guardado.

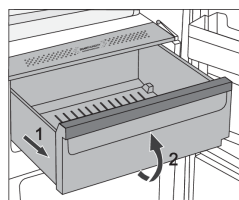

- Extracción del cajón:
 - Para extraer el cajón, tire del cajón hasta el tope (1). Luego, levante la parte delantera (2) y sáquelo completamente.

MultiZone cajón (disponible sólo en algunos modelos)

El compartimento **MultiZone** permite almacenar una amplia variedad de alimentos frescos durante tres veces más que en un frigorífico convencional. La comida se mantiene fresca durante más tiempo, conservando el sabor y los nutrientes. La temperatura en este cajón depende de los ajustes de temperatura que se hagan en el compartimento del frigorífico, la temperatura ambiente, la frecuencia de apertura de la puerta y la cantidad de alimentos que se introduzcan en él.

Descripción del electrodoméstico

Para una temperatura de 0 °C dentro del cajón **MultiZone**, recomendamos que la temperatura del cajón se configure a una temperatura de 4 °C o inferior. La temperatura en el cajón ZeroZone puede situarse por debajo de 0 °C. Por lo tanto, coloque los alimentos sensibles a la temperatura en las partes superiores del refrigerador.

Para un rendimiento óptimo, el cajón debe estar completamente cerrado.

- En la compra de alimentos asegúrese de que sean frescos, ya que esto determinará la calidad y la durabilidad de los mismos.
- Los alimentos almacenados en el refrigerador deben mantenerse en recipientes cerrados o en el embalaje apropiado para evitar que emitan o reciban olores y humedad.
- Sacar los alimentos del cajón 30-60 minutos antes de su uso para permitir que adquieran su aroma y desarrollen su sabor a temperatura ambiente.
- Los alimentos que son sensibles a las bajas temperaturas y que no recomendamos su almacenamiento en el cajón **MultiZone** son: piña, aguacate, plátanos, aceitunas, patatas, berenjenas, pepinos, frijoles, pimientos (capsicum), melones, sandías, calabazas, calabacín, etc.

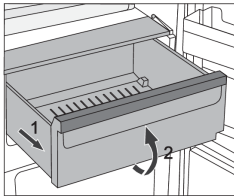

- Extracción del cajón:
 - Sacar el cajón hasta que se bloquee;
 - levántelo de la parte frontal y tire de él hasta sacarlo.

Cambio del cajón de MultiZone a cajón de frutas y verduras

- Si necesita espacio extra para frutas y verduras, es posible convertir el cajón MultiZone en un cajón para frutas y verduras.

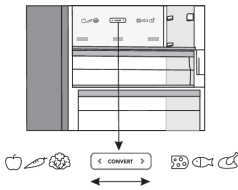

- Para hacerlo, usa el deslizador de la siguiente manera:
 - Para usar el cajón como **MultiZone**: empujar el deslizador hacia la derecha.
 - Para usar el cajón como **cajón de frutas y verduras**: mover el deslizador hacia la izquierda.

💡 ¡INFORMACIÓN!

Cuando la función **Convert** está activada (el indicador luminoso situado sobre el símbolo **D** está encendido), el cajón funcionará como un **contenedor de frutas y verduras** independientemente de la configuración o posición del control deslizante. Incluso si el control deslizante está ajustado en la posición **MultiZone**, la temperatura en el cajón no alcanzará los 0 °C, que podría llevar a que se estropearan los alimentos. Por lo tanto, recomendamos mover los alimentos que sean sensibles a las temperaturas más altas a un lugar más adecuado.

Descripción del electrodoméstico

Estantes de la puerta

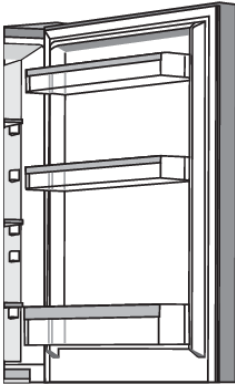

La parte interior de la puerta del refrigerador se encuentra equipada con compartimentos (estantes o contenedores) para almacenar queso, mantequilla, huevos, yogur y otros paquetes más pequeños, tubos, latas, etc.

Puede colocar los estantes como desee, solo tiene que levantarlos ligeramente de las ranuras que los mantienen en su lugar y moverlos al lugar deseado, asegurándose de encajarlos en sus ranuras.

El estante inferior está diseñado para almacenar botellas.

La carga máxima en cada estante de la puerta es de 5 kg.

CoolFlow

- El sistema avanzado de ventilación CoolFlow distribuye uniformemente la temperatura en todo el refrigerador. El aire imita el microclima natural que mantiene la comida fresca durante más tiempo. Este sistema también permite colocar cualquier tipo de alimento en cualquier estante del frigorífico, ya que no hay diferencias de temperatura entre ellos.

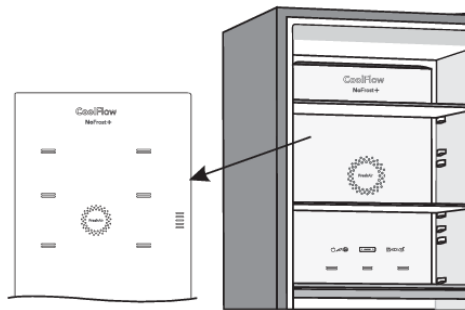

AdaptTech

La innovadora tecnología de sensores permite ajustar el funcionamiento del aparato a los hábitos del usuario. Los sistemas inteligentes y adaptables de control analizan y registran sobre una base diaria y semanal el uso del electrodoméstico y adaptan el funcionamiento del aparato a los patrones percibidos. Si el electrodoméstico es capaz de anticipar el aumento de la frecuencia de apertura de la puerta, el mismo electrodoméstico reducirá automáticamente la temperatura antes de este momento para evitar el aumento de la temperatura de los alimentos. El electrodoméstico también anticipa la incorporación de grandes cantidades de alimentos en el refrigerador o en el congelador y se adapta con un enfriamiento o congelación más intenso.

Manejo del electrodoméstico

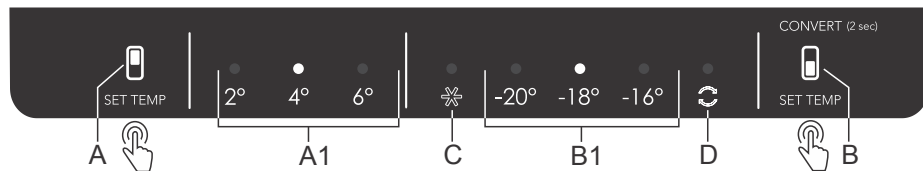

- A** Tecla de ajuste de temperatura del compartimento frigorífico
- A1** Indicador de temperatura del compartimento frigorífico (está encendido el indicador luminoso situado encima del valor de la temperatura configurada actualmente)
- B** Tecla de ajuste de temperatura del compartimento del congelador y tecla de funciones adicionales
- B1** Indicador de temperatura del compartimento congelador (se enciende la luz indicadora por encima de la temperatura configurada)
- C** Indicador de supercongelación (se enciende el indicador luminoso situado sobre el símbolo C cuando se activa la función de congelación intensiva)
- D** Indicador de función de conversión (se enciende el indicador luminoso situado sobre el símbolo D cuando se activa la función Convert)

Encendido/apagado del electrodoméstico

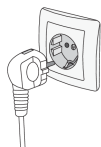

Para **encender** el aparato, enchufe el cable de alimentación a la toma de corriente.

Para **apagar** el aparato, desenchufe el cable de alimentación de la toma de corriente.

Selección de la temperatura del electrodoméstico

⚠ ¡INFORMACIÓN!

- La temperatura del aparato se configura de fábrica al valor recomendado de 4 °C para el compartimento frigorífico y -18 °C para el compartimento congelador.
- Una vez que se ha encendido el aparato, pueden transcurrir varias horas hasta que se alcance la temperatura deseada. No coloque ningún alimento en el refrigerador antes de que la temperatura llegue al valor seleccionado.

Ajuste de la temperatura del compartimento frigorífico

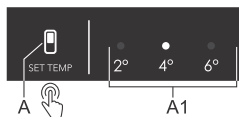

- Ajuste la temperatura deseada usando la tecla **A**.
- Ajuste la temperatura deseada presionando sucesivamente la tecla **A**.
- El indicador recorre los ajustes de forma circular, de derecha a izquierda.

Los números 2, 4 y 6 representan la temperatura en °C del compartimento refrigerador del electrodoméstico.

- Se recomienda ajustar la temperatura a +4°C, porque la calidad y frescura de los alimentos se conservan durante más tiempo.
- Si la temperatura ambiente en el cual se encuentra el electrodoméstico es menor a los 16°C, le recomendamos que ajuste la temperatura a menos de 4°C.

Ajuste de la temperatura del compartimento congelador

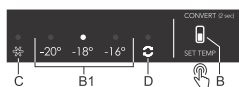

- Ajuste la temperatura deseada usando la tecla **B**.
- Ajuste la temperatura deseada presionando sucesivamente la tecla **B**.
- El indicador recorre los ajustes de forma circular, de derecha a izquierda.

Los números -20, -18 y -16 representan la temperatura en °C del compartimento refrigerador del electrodoméstico.

- Recomendamos ajustar la temperatura a -18 °C, ya que esto preservará la calidad de los alimentos y su frescura durante más tiempo.

Congelación intensiva

- Utilice esta configuración después de encender el electrodoméstico por primera vez, antes de realizar la limpieza o 24 horas antes de guardar de una gran cantidad de alimentos.

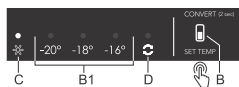

Para activar: para activar la función Super Freeze, pulse la tecla **B** (varias veces) hasta que la luz que hay sobre el símbolo **C** se encienda.

¡INFORMACIÓN!

Cuando se enciende la congelación intensiva las temperaturas son más bajas tanto en el sector del refrigerador, como en el sector del congelador del electrodoméstico.

¡INFORMACIÓN!

Cuando la congelación intensiva está encendida, el electrodoméstico opera con la capacidad más alta y, por lo tanto, durante un tiempo puede hacer un poco más de ruido.

Manejo del electrodoméstico

Para desactivar: pulse la tecla **B** de nuevo para ajustar la temperatura deseada **B1**. La luz que hay sobre el símbolo **C** se apagará. Si la función de congelación intensiva no se desactiva manualmente, se apagará automáticamente (aproximadamente en dos días) y la temperatura volverá al valor que se configuró más recientemente.

- En caso de un corte de energía durante la operación Super Freeze, la función se reiniciará una vez que se restablezca la fuente de alimentación.

Función Convert

Todo el congelador se puede convertir en un compartimento **MultiZone**. La temperatura en este compartimento es o está ligeramente por debajo de 0 °C. Por lo tanto, no guarde aquí los alimentos que sean sensibles a las bajas temperaturas, ya que dichos alimentos podrían congelarse. Antes de cambiar a la función MultiZone, vacíe el compartimento del congelador para evitar que los alimentos congelados se descongelen y perezcan.

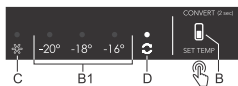

- **Activación de la función Convert:** pulse la tecla **B** y manténgala presionada hasta que escuche un pitido y la luz indicadora que hay sobre el símbolo **D** se encienda.
- Al activar la función, la temperatura del compartimento del congelador se ajustará a 0 °C. La luz sobre el símbolo **D** parpadeará hasta que el compartimento del congelador alcance esta temperatura; cuando lo haga, el indicador luminoso se mantendrá encendido.
- Las temperaturas son aproximadas y dependen de la temperatura ambiente, la frecuencia de apertura de la puerta y la cantidad de alimentos que haya dentro del compartimento. Si configura una temperatura más alta en el compartimento **MultiZone** también aumentará la temperatura en el compartimento del refrigerador, y viceversa. Configure el valor según las condiciones de funcionamiento.
- Cuando la función **Convert** está activada, cualquier otra función adicional se desactivará.
- **Desactivación de la función Convert:** pulse la tecla **B** y manténgala presionada hasta que escuche un pitido y el indicador luminoso que hay sobre el símbolo **D** se apague.
- Cuando la función está desactivada, el ajuste de temperatura vuelve al último valor que se seleccionó antes de que se activara la función **Convert**.

¡INFORMACIÓN!

La función **Convert** también afecta a las temperaturas del cajón **MultiZone** (véase el capítulo Descripción del aparato). Cuando esta función está activada, la temperatura en el cajón no se situará cerca de 0 °C. Más bien, el cajón funcionará como un **contenedor de frutas y verduras** independientemente de la configuración o posición del control deslizante, lo que puede provocar el deterioro de los alimentos. Por lo tanto, recomendamos mover los alimentos que sean sensibles a las temperaturas más altas a un lugar más adecuado.

Alarma de temperatura alta

- Cada vez que enciende el aparato, se activa un retraso de 24 horas en el funcionamiento de la alarma. Si el aparato no alcanza una temperatura lo suficientemente baja después de este período, se activará la alarma.

Si la temperatura en el interior del aparato es demasiado alta, se activará una alarma acústica (tono intermitente) y parpadeará la luz indicadora por encima de la temperatura establecida para el compartimento en el que la temperatura es demasiado alta.

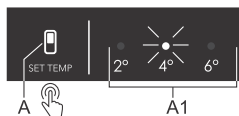

Si la temperatura es demasiado alta en el compartimento del refrigerador, entonces el indicador se ilumina por encima de la temperatura establecida **A1** parpadeará.

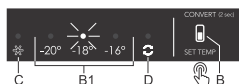

Si la temperatura es demasiado alta en el compartimento del congelador, entonces el indicador se ilumina por encima de la temperatura establecida **B1** parpadeará.

Apagado de la alarma:

- Para reconocer y apagar la alarma acústica, pulsa la tecla **A** o **B**. Si la alarma no es apagada, se activará cada hora por 15 minutos aproximadamente.
- Cuando pulses la tecla **A** o **B** por primera vez, la alarma será reconocida y se apagará. Cuando vuelvas a presionar la tecla, ya funcionará como una tecla de ajuste de configuración.
- La luz por encima de la temperatura establecida **A1** o **B1** parpadeará hasta que el aparato alcance una temperatura lo suficientemente baja.

Alarma de la puerta abierta

Si la puerta del compartimento del refrigerador o congelador está abierta durante más de 2 minutos, se activará una alarma acústica (pitido repetitivo). Si la alarma no es apagada de forma manual, sonará por 10 minutos.

Para apagar la alarma: para apagar la alarma, cierra la puerta del aparato.

💡 ¡INFORMACIÓN!

Si apagas la alarma pulsando la tecla **B**, se activará de nuevo después de 4 minutos si la puerta sigue abierta.

💡 ¡INFORMACIÓN!

Si dejas la puerta abierta durante más de 10 minutos, la alarma se detendrá y el indicador luminoso que hay sobre la pantalla de $-16\text{ }^{\circ}\text{C}$ o $-18\text{ }^{\circ}\text{C}$ comenzará a parpadear. El funcionamiento del aparato cambiará al modo seguro para proporcionar un enfriamiento suficiente y evitar el deterioro de los alimentos a pesar de la puerta abierta.

Conservación y congelación de alimentos

Distribución recomendada

Secciones del compartimento de refrigeración

- Sección superior: conservas, pan, vino y pastas, etc.
- Sección media: productos lácteos, platos preparados, postres, refrescos, cerveza y comida cocida, etc.
- Sección inferior: carne, productos cárnicos, charcutería.

¡INFORMACIÓN!

Almacene los alimentos que se estropean rápidamente en la parte posterior de un estante o en la parte posterior del cajón a la temperatura más baja.

¡ADVERTENCIA!

No almacene frutas (plátanos, piñas, papayas, cítricos) y verduras (calabacines, tomates, berenjenas, pepinos, pimientos dulces y patatas) que sean sensibles a las bajas temperaturas en el frigorífico.

Secciones de la puerta

- Compartimento superior/medio de la puerta: huevos, mantequilla, queso y salsas, etc.
- Compartimento inferior de la puerta: bebidas, latas y botellas, etc.

Secciones del compartimento del congelador

- Sección superior: sobras, hielo, pizza.
- Sección media: carne, pescado, pan.
- Sección inferior: congelador estándar, verduras y frutas.

¡ADVERTENCIA!

No guarde lechuga, huevos, manzanas, peras, uvas, melocotones, yogur, suero de leche, crema agria o mayonesa en el congelador.

Evitar la contaminación de los alimentos

Para evitar la contaminación de los alimentos, por favor respete las siguientes instrucciones:

- Abrir la puerta durante largos períodos de tiempo puede provocar un aumento significativo de la temperatura en los compartimentos del electrodoméstico.
- Limpiar regularmente las superficies que puedan entrar en contacto con los alimentos y los sistemas de drenaje accesibles.
- Almacene la carne y el pescado crudos en el frigorífico dentro de recipientes adecuados, de modo que no estén en contacto con otros alimentos ni goteen sobre ellos.
- Si el electrodoméstico de refrigeración se deja vacío durante períodos de tiempo prolongados, apáguelo, descongélelo, límpielo, séquelo y deje la puerta abierta para evitar que se forme moho dentro del electrodoméstico.

Almacenamiento de alimentos frescos en el frigorífico

Recomendaciones importantes para el almacenamiento de alimentos frescos

- Para garantizar la calidad de los alimentos frescos, es importante que:
 - la comida este bien envasada;
 - el electrodoméstico esté a la temperatura correcta;
 - el electrodoméstico esté limpio.
- Tome buena nota de la fecha de caducidad indicada en el envase de los alimentos.
- Guarde los alimentos en el frigorífico dentro de recipientes bien sellados o en envases adecuados. Esto evitará que los alimentos adquieran o propaguen olores y los mantendrá secos.
- No almacene materiales inflamables, inestables o explosivos en el frigorífico.
- Guarde las botellas que hayan estado abiertas en posición vertical y ciérrelas bien.
- Algunas soluciones orgánicas, como los aceites esenciales, en la piel de limones y naranjas, y el ácido butírico, que entran en contacto a largo plazo con los plásticos, pueden deteriorar el material y causar un envejecimiento prematuro.
- Un olor desagradable indica que el electrodoméstico no está limpio o que contiene alimentos deteriorados (véase el capítulo "Mantenimiento").
- Saque los alimentos perecederos del frigorífico cuando vaya a estar fuera de casa durante un tiempo prolongado.

Congelar y almacenar alimentos en el congelador

Recomendaciones importantes para la congelación de alimentos frescos

- La cantidad máxima de alimentos que se pueden meter en el congelador de una sola vez se indica en la placa de características. Al meter más de esta cantidad máxima de alimentos en el congelador se retrasa el proceso de congelación y se reduce la calidad. Además, esto también afecta a la calidad de los alimentos congelados que ya están almacenados en el congelador.
- Use exclusivamente alimentos frescos de buena calidad que sean adecuados para la congelación.
- Deje que los alimentos calientes se enfríen a temperatura ambiente.
- Los alimentos deben congelarse rápidamente. Se recomienda el uso de envases pequeños.
- Use envases herméticos al aire y al agua para evitar que los alimentos se sequen y pierdan sus vitaminas.
- Anote el tipo y la cantidad de los alimentos en el envase, junto con la fecha en que fueron congelados.
- Evite que los alimentos frescos entren en contacto con alimentos congelados.
- Puede quitar todos los cajones para aprovechar el volumen total del compartimento del congelador. Ponga los alimentos directamente en un estante y en la base del congelador.

La congelación de grandes cantidades de alimentos frescos

- Active la función de congelación intensiva 24 horas antes del momento previsto para congelar los alimentos.

Para asegurarse de que la comida se congele lo más rápido posible, coloque los paquetes como se describe a continuación:

Conservación y congelación de alimentos

- Divida los alimentos frescos en paquetes más pequeños (1 kg). Coloque dos paquetes contra la pared de atrás a lo largo del borde izquierdo y derecho del cajón superior, un paquete en el medio frente a ellos (también en el cajón superior) y un paquete en el cajón del medio, contra el medio de la pared posterior.

Recomendaciones importantes para el almacenamiento de alimentos congelados

- Siga las instrucciones del fabricante referentes al almacenamiento y al uso de alimentos congelados. Tome nota de la temperatura de almacenamiento recomendada y de la fecha de caducidad indicada en el envase.
- Utilice únicamente alimentos en envases no dañados que hayan sido almacenados a una temperatura de $-18\text{ }^{\circ}\text{C}$ o inferior.
- No compre alimentos cubiertos de escarcha. Esto indica que el alimento se ha descongelado (parcialmente) varias veces y, como consecuencia, su calidad es inferior.
- Asegúrese de que los alimentos no se descongelen durante el transporte. Un aumento de su temperatura reducirá el período de conservación y perjudicará la calidad de los alimentos.

Períodos de almacenamiento recomendados de los alimentos congelados en el congelador

Tipo de alimento	Período de conservación
Fruta, carne de vacuno	de 10 a 12 meses
Hortalizas, ternera, aves de corral	de 8 a 10 meses
Venado	de 6 a 8 meses
Carne de cerdo	de 4 a 6 meses
Carne picada o con troceado fino	4 meses
Pan, pastas, platos cocinados, pescado blanco	3 meses
Vísceras	2 meses
Salchicha ahumada, pescado azul	1 mes

La descongelación de alimentos congelados

- La descongelación es un paso importante en el almacenamiento de alimentos conservados por congelación. Los alimentos deben descongelarse de la manera correcta.
- Los métodos adecuados para descongelar los alimentos son:
 - en el frigorífico;
 - en agua fría;
 - en un microondas o en un horno convencional con un programa de descongelación adecuado.
- Algunos productos congelados pueden prepararse sin necesidad de descongelarlos primero. El fabricante lo indica en el envase.
- Los alimentos deben ser envasados en porciones pequeñas. De esta manera, la comida se descongela más rápido.
- Consuma los alimentos parcial o totalmente descongelados lo antes posible. Las bacterias de los alimentos descongelados se reactivan y los alimentos se deterioran rápidamente. Esto se aplica en particular a las frutas, las verduras y los alimentos preparados.
- No vuelva a congelar alimentos parcial o totalmente descongelados.

Descongelar el electrodoméstico

Desescarche automático del compartimento del frigorífico

El compartimento del frigorífico se desescarcha automáticamente de vez en cuando.

Desescarche del congelador NoFrost

El congelador NoFrost se desescarcha automáticamente. Cualquier depósito de escarcha desaparecerá.

Los depósitos de hielo o de escarcha que se forman en el congelador pueden deberse a un uso inusual del aparato (abrir la puerta con demasiada frecuencia y durante demasiado tiempo o sellado defectuoso de la puerta, etc.). En tal caso, el congelador deberá desescarcharse manualmente.

Descongelación manual de un congelador NoFrost

- Es posible que se acumule una capa de escarcha en las paredes del aparato a pesar de la característica NoFrost. Esto suele ser el resultado de un uso anormal del aparato, como una apertura demasiado frecuente de la puerta, dejar la puerta abierta durante demasiado tiempo, el sello deficiente de la puerta, etc.

En tal caso, el congelador se puede descongelar manualmente, de acuerdo al siguiente procedimiento:

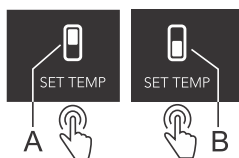

- **Para activar:** Pulsa y mantén simultáneamente presionadas las teclas **A** y **B**. Escucharás un pitido y los indicadores sobre las pantallas **2** y  comenzarán a parpadear; los indicadores luminosos continuarán parpadearo mientras la función está activada.
- **Para desactivar:** Cuando se complete el proceso de descongelación, la función se desactivará automáticamente. El valor de temperatura configurado será indicado en las pantallas **A1** y **B1**.

¡ADVERTENCIA!

Durante el descongelamiento no utilice ningún spray de descongelamiento, ya que pueden derretir las piezas de plástico o dañar su salud.

¡ADVERTENCIA!

No utilice cuchillos ni ningún otro objeto punzante para eliminar la escarcha, ya que puede dañar un tubo del sistema de refrigeración.

Limpieza del electrodoméstico

¡ADVERTENCIA!

Apague el electrodoméstico y extraiga el enchufe de la toma de corriente antes de empezar a limpiarlo.

¡ADVERTENCIA!

No utilice productos de limpieza abrasivos, ya que pueden dañar la superficie.

¡INFORMACIÓN!

Active la función de congelación intensiva 24 horas antes del momento previsto para limpiar el congelador.

- Limpie regularmente el interior del electrodoméstico con agua tibia. Si es necesario, añada al agua un producto de limpieza neutro o un limpiador especial para frigoríficos. Limpie todas las superficies con un paño suave. Repase las piezas limpiadas con un paño con agua limpia y séquelas bien.
- No coloque piezas del electrodoméstico en el lavavajillas, ya que podrían dañarse.
- La unidad del condensador montada en la pared trasera junto al compresor (disponible sólo con algunos modelos) siempre debe mantenerse limpia, libre de polvo o depósitos resultantes del humo o vapores de la cocina. De vez en cuando, limpie el polvo con un cepillo suave no metálico o una aspiradora.

¡ADVERTENCIA!

Cuando no vaya a utilizar el electrodoméstico durante un período prolongado, apáguelo con la tecla adecuada y desconéctelo de la red eléctrica. Vacíe, descongele y limpie el electrodoméstico, y deje la puerta entreabierta.

Tabla de fallos

Cuando tengas alguna duda sobre si tu aparato está funcionando correctamente, no pienses únicamente que tu aparato está defectuoso. Recomendamos que debes, en cualquier caso, verificar los puntos de la siguiente tabla.

Problema	Causa/Solución
El electrodoméstico está conectado a la red eléctrica, pero no funciona:	<ul style="list-style-type: none">• Asegúrese de que haya tensión en la toma de corriente y de que el electrodoméstico esté encendido.
El sistema de refrigeración funciona de forma continua durante un largo periodo de tiempo:	<ul style="list-style-type: none">• La temperatura del medio ambiente es demasiado alta.• La puerta se abre con demasiada frecuencia o durante demasiado tiempo.• La puerta no cierra correctamente (posibles impurezas en el sello, puerta desalineada, verificar si el sello se encuentra dañado, etc.).• Exceso de alimentos frescos que se guardaron.
El exceso de acumulación de hielo en la pared trasera del interior del refrigerador puede ser el resultado de:	<ul style="list-style-type: none">• La puerta se abre con demasiada frecuencia o durante demasiado tiempo.• colocación de comida caliente en el refrigerador,• alimentos en contacto con la pared interior trasera del refrigerador,• mal sellado de la puerta.• Si la junta está sucia o dañada, debe limpiarla o reemplazarla.
Acumulación de hielo o escarcha en el interior del congelador:	<ul style="list-style-type: none">• La puerta ha estado abierta durante demasiado tiempo o se ha abierto con demasiada frecuencia.• La puerta no está cerrada debidamente.• La puerta tiene un sello deficiente (la junta está sucia, la puerta no está correctamente alineada, la junta está dañada, etc.).• Descongele manualmente el aparato.
Condensación (rocío) en el estante sobre los cajones:	<ul style="list-style-type: none">• Se trata de un fenómeno transitorio que no se puede evitar por completo en los periodos de alta temperatura ambiente y de humedad. Esto desaparece cuando la temperatura y la humedad se normalizan. Recomendamos limpiar los cajones con más frecuencia y secar las gotas de vez en cuando.• Abra el regulador de humedad.• Almacene los alimentos en bolsitas u otros embalajes que se encuentren bien sellados.
Fuga de agua del refrigerador:	<ul style="list-style-type: none">• Apertura de descarga de agua obstruida o agua que gotea a través del conducto de agua.

Tabla continuada de la última página

Problema	Causa/Solución
	<ul style="list-style-type: none"> • Limpie la abertura obstruida, por ejemplo utilizando una pajita de plástico. • Si se acumula una gruesa capa de hielo, descongele el electrodoméstico manualmente (ver Descongelar el electrodoméstico).
La iluminación LED no funciona:	<ul style="list-style-type: none"> • Si la iluminación LED no funciona, llame a un técnico de servicio. • ¡No intente realizar la reparación de la iluminación LED usted mismo, ya que existe peligro de contacto con alta tensión!
La luz que hay sobre la pantalla de la temperatura seleccionada parpadeará	<ul style="list-style-type: none"> • La puerta se abre con demasiada frecuencia o durante demasiado tiempo. • Puerta no cerrada correctamente (posibles impurezas en el sello, puerta desalineada, sello dañado, etc.). • Un corte de corriente de larga duración. • Exceso de alimentos frescos que se guardaron.
Está parpadeando la señal luminosa que está encima de la pantalla de 2°C y/o la señal luminosa que está encima de la pantalla D:	<ul style="list-style-type: none"> • Las teclas del sensor no responden. Llame a un centro de servicio para su reparación. • Hasta que el aparato no sea reparado por un técnico de servicio, funcionará en modo seguro. El aparato conservará automáticamente la temperatura más adecuada para cada compartimento.
La señal luminosa que está encima del indicador de 4°C está parpadeando:	<ul style="list-style-type: none"> • Error o fallo del sensor de temperatura del compartimento del refrigerador. Llame a un centro de servicio para su reparación. Hasta que el aparato no sea reparado por un técnico de servicio, funcionará en modo seguro. El aparato conservará automáticamente la temperatura más adecuada para cada compartimento.
La señal luminosa que está encima del indicador de 6°C está parpadeando:	<ul style="list-style-type: none"> • Error o fallo del sensor de temperatura en el compartimento congelador. Llame a un centro de servicio para su reparación. Hasta que el aparato no sea reparado por un técnico de servicio, funcionará en modo seguro. El aparato conservará automáticamente la temperatura más adecuada para cada compartimento.
La señal luminosa que está encima del indicador de -18°C está parpadeando:	<ul style="list-style-type: none"> • La puerta estuvo abierta por mucho tiempo. Cierra la puerta. • Si la iluminación en el compartimento tampoco funciona, entonces el sensor de la puerta del compartimento frigorífico ha fallado. Llame al centro de servicio para acordar una reparación. El aparato funcionará en modo seguro hasta que esté reparado. El aparato conservará automáticamente la temperatura más adecuada para cada compartimento.

Tabla de fallos

Tabla continuada de la última página

Problema	Causa/Solución
La señal luminosa que está encima del indicador de -16°C está parpadeando:	<ul style="list-style-type: none">• La puerta del congelador estuvo abierta por mucho tiempo. Cierra la puerta.
La señal luminosa que está encima del indicador C está parpadeando:	<ul style="list-style-type: none">• Fallo del ventilador del compartimiento. Llama a un centro de servicio para su reparación. El aparato no puede funcionar correctamente. Coloca todos los alimentos en un lugar fresco y apaga el aparato.
La señal luminosa que está encima del indicador C está parpadeando rápidamente:	<ul style="list-style-type: none">• Fallo del ventilador del compartimiento del condensador. Llama a un centro de servicio para su reparación. El aparato no puede funcionar correctamente. Coloca todos los alimentos en un lugar fresco y apaga el aparato.

Si no puedes resolver el problema, contacta al centro de servicio. Al hacerlo, indica el tipo, el modelo y el número de serie que aparecen en la placa de características o la etiqueta situada en el interior del aparato.

Eliminación del embalaje y el electrodoméstico

Este electrodoméstico se ha fabricado con materiales sostenibles. Este electrodoméstico se debe desechar de forma responsable al final de su vida útil. Póngase en contacto con las autoridades locales para informarse sobre cómo proceder.

¡INFORMACIÓN!

Véase asimismo el capítulo "Eliminación" en las Instrucciones de seguridad.

El embalaje de este electrodoméstico es reciclable. Se han usado los siguientes materiales:

- Cartón.
- Lámina de polietileno (PE).
- Poliestireno sin CFC (espuma PS dura).

Estos materiales deben ser desechados de forma responsable y según la legislación vigente.



El electrodoméstico está marcado con un símbolo de contenedor de basura tachado para llamar su atención sobre la necesidad de desechar por separado los electrodomésticos. Esto significa que el electrodoméstico no se puede desechar con los residuos domésticos sin clasificar al final de su vida útil. El electrodoméstico debe llevarse a un centro de tratamiento de residuos municipales especiales para residuos separados o a un distribuidor que preste este servicio.

La recogida y eliminación de los electrodomésticos por separado evita consecuencias perjudiciales para las personas y el medio ambiente. Esto garantiza que los materiales utilizados para fabricar el electrodoméstico puedan ser recuperados y que se pueda lograr un ahorro sustancial en el uso de energía y materias primas.



Declaración de conformidad

Por la presente declaramos que nuestros productos cumplen con las Directivas, Reglamentos y requisitos europeos aplicables, así como con todos los requisitos de las normas a las que se hace referencia.

ASKO

Inspired by Scandinavia

Las instrucciones de uso también se pueden encontrar en nuestro sitio web: www.asko.com



838307-a3

