

Nous vous remercions d'avoir acheté un produit METRONIC et nous sommes persuadés qu'il vous donnera entière satisfaction. Cette antenne de proximité vous permet de recevoir la télévision numérique terrestre à condition que vous soyez situé à proximité d'un émetteur. Pour un émetteur puissant, considérez que 30 km est un maximum. Si vous montez l'antenne sur un mur, choisissez un mur dirigé vers l'émetteur en observant les antennes dans votre quartier. L'antenne est fournie avec les éléments permettant également de la fixer sur un mât de diamètre 40mm maxi.

INSTALLATION :

- Vissez le pied (A) sur le support (B) puis vissez l'embout (C) dans l'antenne. Serrez temporairement la vis (D).
- Avant de visser les fiches sur le câble d'antenne (G), enfoncez le manchon d'isolation fourni (F). Raccordez le cordon (G) sur l'antenne (E) et sur l'injecteur (H). Faites glisser le manchon (F) sur le câble jusqu'à l'antenne.
- Connectez l'alimentation (I) sur l'injecteur (H) et l'injecteur sur le téléviseur ou l'adaptateur numérique terrestre.
- Branchez l'alimentation sur le secteur et allumez le téléviseur.
- Tenez l'antenne à la main à l'endroit où vous souhaitez la fixer et vérifiez que vous recevez bien le signal.
- Cherchez la position de l'antenne qui donnera le meilleur résultat. Avec un téléviseur standard, basez-vous sur la qualité d'image. Avec un adaptateur TNT, basez-vous sur l'indicateur de niveau et de qualité.
- Une fois la position optimale trouvée, dévissez la vis (D) pour pouvoir positionner l'antenne par rapport à la position finale du support (B).
- Revissez ensuite fermement la vis (D) et fixez l'antenne sur son support définitif (mur, balcon ou mât).

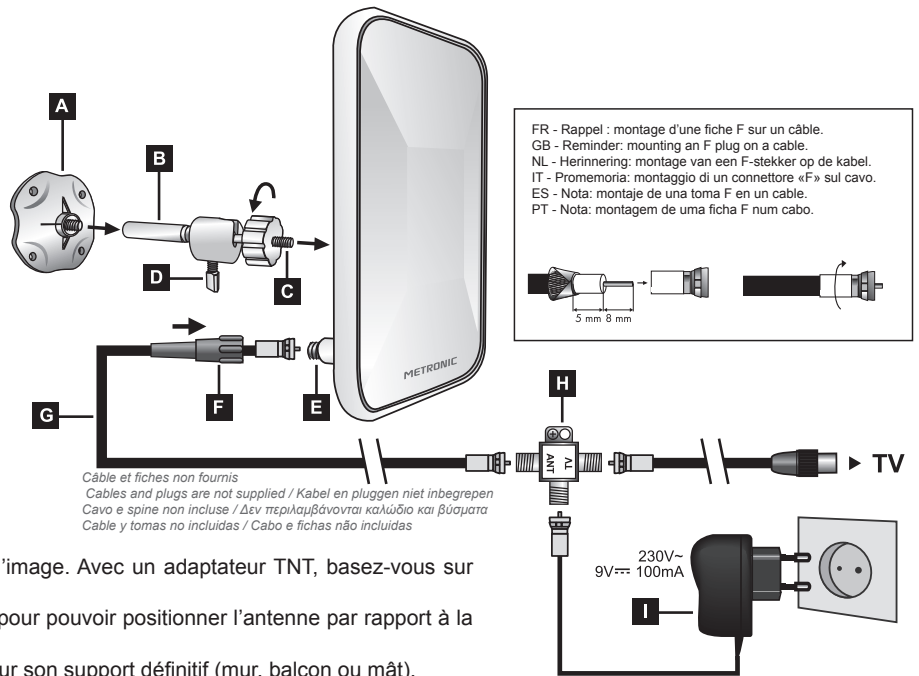

**Montage sur un mur / Wall mounting / Wandmontage
 Montaggio a parete / Τοποθέτηση σε τοίχο
 Montaje en la pared / Montagem na parede**

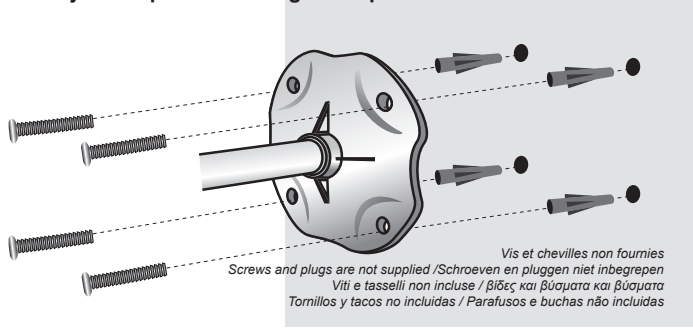

**Montage sur un mât ou balcon / Mounting on a mast or balcony
 Montage op een mast of balkon / Montaggio su palo o balcone
 Τοποθέτηση σε ιστό ή μπαλκόνι / Montaje en un mástil o balcón
 Montagem em um mastro ou varanda**

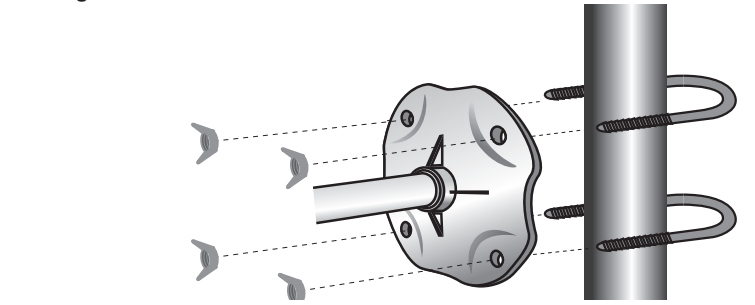

www.metronic.com/pdf/notice_DEEE.pdf

FR - Conformément aux obligations faites par le respect de la norme EN 60065, nous attirons votre attention sur les éléments de sécurité suivants. Il convient de ne pas obstruer les ouvertures d'aération avec des objets tels que journaux, nappes, rideaux, etc. Une distance minimale de 5 cm est requise autour de l'appareil pour assurer une aération suffisante. Il convient de ne pas placer sur l'appareil, ou à proximité, des sources de flammes nues telles que des bougies allumées. L'appareil ne doit pas être exposé à des égouttements d'eau ou des éclaboussures et de plus, aucun objet rempli de liquide tel que des vases ne doit être placé sur l'appareil. Lorsque la prise d'alimentation est utilisée comme dispositif de déconnexion, ce dispositif doit demeurer aisément accessible.

GB - As per the EN 60065 norm requirements, please pay particular attention to the following safety guidelines. Do not obstruct the air vents with objects such as newspapers, table cloths, curtains etc. Allow at least 5 cm around the product to allow enough ventilation. Do not place the product on or near flammable objects such as lit candles. The device may not be exposed to dripping or splashing and no object filled with liquid, such as vases, must be put on the device. If the mains power supply is used as the on / off control, it must be easily accessible.

NL - Volgens de norm 60065, trekken wij uw attentie op de volgende punten. De luchtopeningen niet bedekken met stoffen als kranten, tafellakken, gordijnen, etc. Een minimale afstand van 5cm wordt aangeraden rond het toestel om een genoegze ventilatie te verzekeren. Het is aangeraden geen vuurbron zoals kaarsen naast het toestel te plaatsen. Het toestel moet in geen enkele geval in contact zijn met water of waterdruppels. Als de voeding stekker als schakelaar gebruikt wordt, moet deze stekker toegankelijk zijn.

IT - Secondo i requisiti della norma EN 60065, prestare particolare attenzione alla seguente guida di sicurezza. Non ostruire le aperture per la ventilazione con oggetti come giornali, vestiti, tende ecc.. Lasciare uno spazio di circa 5cm intorno all'apparecchio per consentire una corretta ventilazione. Non posizionare l'apparecchio vicino a oggetti infiammabili come candele accese. Per ridurre il rischio di fuoco o scossa elettrica, non esporre l'apparecchio a gocce o schizzi di alcun liquido e assicurarsi che nessun oggetto contenente liquido, come bicchieri e vasi, siano posizionati sull'apparecchio. Quando la presa d'alimentazione è utilizzata come dispositivo di interruzione, questo dispositivo deve rimanere facilmente accessibile.

GR - Βάσει των προβλεπόμενων απαιτήσεων της Οδηγίας EN 60065, δώστε ιδιαίτερη προσοχή στον παρακάτω οδηγό ασφαλείας. Μην φράζετε τις όπες αερισμού με αντικείμενα όπως εφημερίδες, ενδύματα, κουρτίνες κτλ... Αφίστε ένα κενό περίπου 5cm, γύρω από την συσκευή για να επιτρέψει ο απαραίτητο αερισμό. Μην τοποθετείτε την συσκευή κοντά σε εύφλεκτα υλικά όπως αναμμένα κεριά. Για να μειωθεί ο κίνδυνος πυρκαγιάς ή ηλεκτροπληξίας, μην εκθέτετε συσκευή σε σταγόνες ή ψεκασμούς οποιουδήποτε υγρού και σιγουρευτείτε ότι κανένα αντικείμενο που περιέχει υγρό, όπως ποτήρια ή βάζα, δεν είναι τοποθετημένα πάνω στην συσκευή. Για την προστασία του περιβάλλοντος, η μπαταρία δεν πρέπει να απορρίπτεται, ούτε κατά μήκος των δρόμων, ούτε μέσα στους κάδους των κοινών στερεών αστικών απορριμμάτων.

ES - De acuerdo con las obligaciones hechas por el cumplimiento de la norma EN 60065, llamamos su atención sobre los elementos de seguridad siguientes. No bloquear las aperturas de ventilación con objetos como diarios, telas, trapos, cortinas, etc. Es necesaria una distancia mínima de 5 cm alrededor del aparato para asegurar una aireación suficiente. No situar fuentes de calor sobre el aparato (ejemplo: velas, lámparas, etc). No exponer el aparato a salpicaduras ni recipientes con líquidos (jarrones, etc). Cuando la toma de alimentación se utiliza como dispositivo de desconexión, este dispositivo debe seguir siendo fácilmente accesible.

PT - De acordo com as obrigações feitas pelo cumprimento da norma EN 60065, chamamos seu atendimento sobre os elementos de segurança seguintes. Não bloquear as aberturas de ventilação com objetos como diários, telas, trapos, cortinas, etc. É necessária uma distância mínima de 5 cm ao redor do aparelho para assegurar uma aeração suficiente. Não situar fontes de calor sobre o aparelho (exemplo: velas, lustres, etc). Não expor o aparelho a salpicaduras nem recipientes com líquidos (vasos, etc). Quando a tomada de alimentação se utiliza como dispositivo de desconexão, este dispositivo deve seguir sendo facilmente acessível.

Assistance technique :
0 892 350 315 Service 0,35 €/min + prix appel
 du lundi au vendredi de 9h à 12h / 14h à 18h
 hotline@metronic.com



Courant continu / Corrente continua / Corriente continua / Corrente continua / DC
 Courant alternatif / Corrente alternata / Corriente alterna / Corrente alternada / AC



Polarité / Polarità / Polaridad / Polaridade / Polarität / Polarität



Isolation double ou renforcée
 Isolamento doppio o rinforzato
 Aislamiento doble o reforzado
 Isolamento duplo ou reforçado
 Dubbele of versterkte isolatie
 Doppelte oder verstärkte Isolierung



Utilisation uniquement en intérieure
 Utilizzo unicamente interno
 Utilización únicamente en interior
 Utilização unicamente no interior
 Alleen voor gebruik binnenshuis
 Verwenden Sie nur interne
 Utilisation uniquement en intérieure



• BENELUX / DEUTSCHLAND : +352 26 30 23 53
 • ITALIA 02 94 94 36 91
 • ESPAÑA / PORTUGAL : (0034) 902 09 01 36
 soporte@metronic.com

www.metronic.com

Thank you for choosing a METRONIC product. We are confident that you will be fully satisfied with it. This outdoor antenna will allow you to receive terrestrial channels (Freeview) provided that you are in the coverage area of a transmitter. With a powerful transmitter, 30km is a maximum range. If you choose to mount the antenna on a wall, you should choose a wall facing the transmitter. You should observe other antennas in your neighborhood to have an idea of where the transmitter is. The antenna is provided with all elements needed to mount it on a mast as well (maximum diameter of 40mm).

MOUNTING:

- Screw the base (A) on the support (B), then screw the nozzle (C) inside the antenna body. Tighten temporarily the screw (D).
- Slip the supplied insulator (F) onto the cable and fix the plugs on the coaxial cable.
- Connect the cable (G) to the antenna (E) and the injector (H). Slide the insulator up (F) against the antenna body.
- Connect the power adaptor (I) to the injector (H) and the injector to the television or the Freeview receiver.
- Plug on the power adaptor into the mains and switch on the television.
- Hold the antenna where you would like it to be and check if the signal is received.
- Find the position that allows you to receive the best reception. With a standard television you should base your decision on the image quality, whereas with a Freeview adaptor you should base your decision on the level and quality indicator.
- Once you have found the best position for the antenna, unscrew (D) in order to position the antenna on the final position of the support (B).
- Screw (D) again tightly and mount the antenna on its final support (balcony, wall or mast).

Wij danken u een METRONIC produkt te hebben gekocht en wij zijn ervan overtuigd dat u daarmee heel tevreden zal zijn. Met deze buitenantenne kunt u de DVB-T zenders ontvangen zolang u in de buurt van een zender blijft. Aangezien de dichtbijheid van de kracht van de zender afhangt, kunnen wij geen precies afstand geven. Een gewone zender (10kW) heeft een bereik van max 30 km. Als u de antenne op een muur vaststelt, kies liever een muur gericht naar de zender. De antenne wordt geleverd met mast fixatie ook (maximum diameter van 40 mm).

INSTALLATIE:

- Schroef de voet (A) op de beugel (B) en schroef de dop (C) in de antenne. Tijdelijk draai de schroef (D).
- Voor het vastschroeven van de platen op de antennekabel (G) plaatst u de meegeleverde isolerende huls (F).
- Sluit de kabel (G) op de antenne (E) en de injector (H). Sleep de isolerende huls (F) op de kabel naar de antenne.
- Sluit de voeding (I) aan op de injector (H) en de injector op de TV of via de DVB-T adapter.
- Sluit de voeding aan (I), en daarna de TV.
- Zet de antenne op de plaats waar u deze wenst te bevestigen en controleer of u een signaal ontvangt.
- Zoek de beste positie van de antenne voor de beste resultaat. Met een gewone televisie, kijk na de beeldkwaliteit. Met een digitale adapter, kijk na de signaal en kwaliteitsniveau.
- Eens de beste positie gevonden, schroef (D) om de positie van de antenne met de steun (B) te verfijnen.
- Schroef (D) vast en samen met de antenne op de steun (muur of mast).

Vi ringraziamo per aver scelto un prodotto METRONIC e speriamo che ne sarete del tutto soddisfatti. Questa antenna da esterno permette di ricevere la TV digitale terrestre a condizione di trovarsi in prossimità di un ripetitore. La nozione di prossimità dipende dalla potenza dell'emettitore, non possiamo dunque dare una distanza precisa. Per un emettitore classico (10kW), prossimità significa meno di 30 km. Se montate l'antenna al muro, scegliere un muro orientato verso il ripetitore (servirsi dell'orientamento delle antenne dei vicini). L'antenna può anche essere fissata al palo (diametro massimo di 40 mm).

INSTALLAZIONE:

- Fissare il supporto (A) alla staffa (B) e avvitare lo snodo® all' antenna. Serrare provvisoriamente la vite (D).
- Prima di avvitare le spine sul cavo d'antenna (G), inserire il manicotto d'isolamento in dotazione (F).
- Collegare il cavo (G) all'antenna (E) e all'iniettore (H). Trascinare il manicotto (F) sul cavo fino all'antenna.
- Collegare l'alimentatore (I) all'iniettore (H) e l'iniettore al TV o al decoder digitale terrestre.
- Collegare l'alimentatore (I) alla rete e accendere il televisore.
- Posizionare l'antenna assicurandosi di ricevere il segnale.
- Cercare la posizione dell'antenna che dà il miglior risultato. Con un televisore standard, accertarsi della qualità dell'immagine DTT. Con un decoder digitale terrestre, accertarsi del livello di qualità di ricezione del segnale.
- Una volta la posizione migliore trovata, svitare la vite (D) per poter posizionare l'antenna rispetto alla posizione definitiva del supporto (B).
- Avvitare fermamente la vite (D) e fissare l'antenna sul supporto definitivo (muro o palo).

GARANZIA: Il prodotto è coperto dalla garanzia legale del venditore di 24 mesi per difetti di conformità prevista dagli articoli 128 e ss. del D.Lgs. n. 206/2005 (Codice del Consumo). **ATTENZIONE:** La garanzia non è valida senza lo scontrino o la ricevuta fiscale di acquisto.

Le agradecemos su adquisición de un producto METRONIC y estamos convencidos de que será de su entera satisfacción. Esta antena exterior permite recibir la TDT con la condición de estar situada cerca de un repetidor. Puesto que el concepto de proximidad depende de la potencia del repetidor no podemos dar una distancia precisa en el caso general. Para un repetidor clásico (10kW) proximidad significa menos de 30 km. Si fija la antena en una pared, elija una pared orientada al repetidor observando las antenas en su barrio. La antena se entrega con los elementos que permiten también fijarlo en un mástil.

INSTALACIÓN:

- Fijar el pie (A) en el soporte (B) y después fijar la punta (C) en la antena. Apretar provisionalmente el tornillo (D).
- Antes de apretar las tomas en el cable de antena (G), colocar el capuchón de aislamiento incluido (F).
- Conectar el cable (G) en la antena (E) y en el conector (H). Deslizar el capuchón (F) en el cable hasta la antena.
- Conectar la alimentación (I) en el conector (H) y conector al televisor o receptor TDT.
- Conectar la alimentación (I) a la red eléctrica y encender el televisor.
- Sujetar la antena con la mano en el lugar donde desea fijarla y verificar que recibe bien la señal.
- Buscar la posición de la antena que ofrece el mejor resultado. Con un televisor standard, debe guiarse por la calidad de imagen. Con un receptor TDT, debe guiarse por el indicador de nivel y calidad.
- Una vez encontrada la posición óptima, desatornille el tornillo (D) para poder posicionar la antena con respecto a la posición final del soporte (B).
- Vuelva a atornillar con firmeza el tornillo (D) y fije la antena en su soporte definitivo (muro o mástil).

Le agradecemos sua aquisição de um produto METRONIC e estamos convictos de que será de sua inteira satisfação. Esta antena exterior permite receber a TDT com a condição de estar situada cerca de um repetidor. Já que o conceito de proximidade depende da potência do repetidor não podemos dar uma distância precisa no caso geral. Para um repetidor clássico (10KW) proximidade significa menos de 30 km. Se fixa a antena numa parede, elija uma parede orientada ao repetidor observando as antenas em seu bairro. A antena se entrega com os elementos que permitem também fixá-la num mastro.

INSTALAÇÃO:

- Fixar o pé (A) no suporte (B) e depois fixar a ponta (C) na antena. Apertar provisoriamente o parafuso (D).
- Antes de apertar as tomadas no cabo de antena (G), colocar o capuchón de isolamento incluso (F).

- Conectar o cabo (G) na antena (E) e no conector (H). Deslizar o capuchón (F) no cabo até a antena.
- Conectar a alimentação (I) no conector (H) e conector ao televisor ou receptor TDT.
- Conectar a alimentação (I) à rede elétrica e acender o televisor.
- Sujeitar a antena com a mão no lugar onde deseja fixá-la e verificar que recebe bem o sinal.
- Procurar a posição da antena que oferece o melhor resultado. Com um televisor standard, deve guiar-se pela qualidade de imagem. Com um receptor TDT, deve guiar-se pelo indicador de nível e qualidade.
- Uma vez encontrada a posição ótima, desaparafuse o parafuso (D) para poder posicionar a antena com respeito à posição final do suporte (B).
- Volte a apertar com firmeza o parafuso (D) e fixe a antena em seu suporte definitivo (muro ou mastro).

FR Déclaration UE de Conformité

Le soussigné, METRONIC, déclare que l'équipement radioélectrique du type antenne extérieure (415981) est conforme à la directive 2014/53/UE. Le texte complet de la déclaration UE de conformité est disponible à l'adresse internet suivante : <http://medias.metronic.com/doc/415981-p%5u2y-doc.pdf>

IT Dichiarazione di conformità

Con la presente, METRONIC dichiara che il dispositivo antenna da esterno (415981) è conforme ai requisiti essenziali e alle altre disposizioni pertinenti della direttiva 2014/53 / UE. Il testo integrale della dichiarazione UE di conformità è disponibile sul seguente indirizzo Internet: <http://medias.metronic.com/doc/415981-p%5u2y-doc.pdf>

ES Declaración de Conformidad UE

«El abajo firmante, METRONIC, declara que el equipo radioeléctrico del tipo antena da exterior (415981) está conforme a la directiva 2014/53/UE. El texto completo de la declaración UE de conformidad está disponible en la siguiente dirección: <http://medias.metronic.com/doc/415981-p%5u2y-doc.pdf>

PT Declaração de Conformidade UE

A METRONIC, declara que o equipamento radioelétrico antena da exterior (415981) está conforme a diretoria 2014/53/UE. O texto completo da declaração UE de conformidade está disponível em : <http://medias.metronic.com/doc/415981-p%5u2y-doc.pdf>

DE EU-Konformitätserklärung

Der Unterzeichnete, METRONIC, erklärt, dass das Außenantenne (415981) die Richtlinie 2014/53/EU erfüllt. Der vollständige Text der EU-Konformitätserklärung kann auf der folgenden Internetseite eingesehen werden: <http://medias.metronic.com/doc/415981-p%5u2y-doc.pdf>